

Digital Piano
WK-300/310
Owner's Manual

NUX

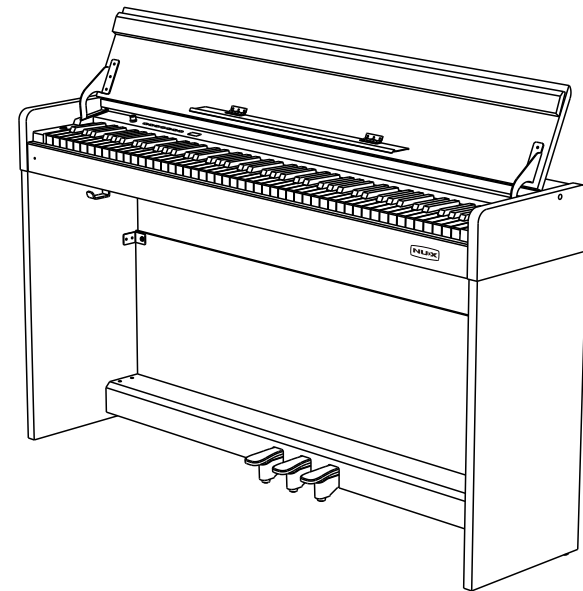

Cherub Technology Co.,Ltd.

Add: Room507, Block 1, Nanhai E-Cool, No. 6 Xinghua Road, Shekou, Nanshan District,
Shenzhen City, Guangdong Province, China, 518067

Tel: +86 755 2686 9866 Fax: +86 755 2686 9366 E-mail: info@cherubtechnology.com

www.nuxefx.com

Cherub Technology Co.,Ltd.

Copyright 2018 Cherub Technology Co., Ltd. All rights reserved.

Strictly prohibit reproducing or spreading any part of this publication in any manner without the authorization of Cherub Technology Co., Ltd.

GUÍA DE SEGURIDAD

Antes de tocar su piano digital, por favor lea el siguiente contenido. Por favor, guarde este libro de instrucciones en un lugar seguro para futuras referencias.

⚠️ ADVERTENCIA

Para evitar lesiones graves o la muerte por descarga eléctrica, cortocircuito, fuego u otros peligros, por favor, obedezca las siguientes advertencias. Estas advertencias incluyen pero no se limitan a las siguientes situaciones:

Cable eléctrico

- * El voltaje nominal de este dispositivo es fijo. El voltaje requerido está impreso en la placa de identificación de este dispositivo.
- * Revise el enchufe regularmente, y limpie cualquier suciedad / desechos que se acumulen en el enchufe eléctrico.
- * Este piano digital sólo coincide con el cable y el enchufe suministrados.
- * NO coloque los cables eléctricos cerca de calentadores, radiadores o cualquier otro dispositivo de calefacción. NO sobrecargue los cables eléctricos con una flexión o abrasión extrema que pueda causar daños y exponer el cableado. NO coloque los cables debajo de objetos pesados como muebles, etc. NO coloque los cables eléctricos en lugares en los que se puedan atropellar con ruedas o en pasillos en los que se puedan tropezar.

No abrir / desmontar

- * NO intente abrir / desmantelar los componentes internos o personalizar el dispositivo de ninguna manera. Este dispositivo no está diseñado para el mantenimiento del usuario, salvo para la limpieza de los componentes externos. Si tiene algún problema, apague y desenchufe el dispositivo y luego consulte a un técnico de servicio de NIJX calificado para examinar y reparar el dispositivo.

Humedad

- * NO coloque este dispositivo en un lugar donde esté expuesto al agua (lluvia, niebla, rociadores de agua, equipos de entretenimiento acuático, etc.) y NO coloque recipientes de líquido de ningún tipo sobre el dispositivo o donde puedan derramarse sobre él. Si algún líquido salpica o se derrama sobre el dispositivo, inmediatamente DESENCHUFE del enchufe inmediatamente. Luego pida al personal de servicio calificado de NUX que examine y repare el dispositivo.
- * NO CONECTE el dispositivo con las manos húmedas.

Fuego e Inflamables

- * Para prevenir el riesgo de incendio, NO coloque llamas abiertas, como velas, o cualquier otro tipo de llamas cerca del instrumento.

Comportamiento inusual o desgaste del dispositivo

- * Tenga en cuenta los cables de alimentación desgastados o dañados, la pérdida repentina e inusual de sonido durante la ejecución, y el olor y/o las señales visuales de humo o fuego. En este caso, desconecte inmediatamente el dispositivo de la toma de corriente. Consulte a un técnico de servicio de NUX calificado para examinar y reparar el dispositivo.

⚠️ Atención

- * Para evitar lesiones corporales o daños al dispositivo y a la propiedad, por favor, obedezca las siguientes DIRECTRICES DE SEGURIDAD A CONTINUACIÓN. Estos instrumentos incluyen pero no se limitan a las siguientes situaciones.

Cables de alimentación / eléctricos

- * Cuando saque el enchufe de la toma de corriente, por favor, tome el enchufe en lugar del cable de alimentación, que puede causar el oscurecimiento del cable.

- * Cuando el instrumento no se utilice durante largos períodos de tiempo o durante una tormenta de luz, por favor, desenchufe el dispositivo de cualquier toma de corriente.
- * No conecte el instrumento a una fuente de alimentación con múltiples conectores, ya que esto disminuirá la calidad del sonido y sobrecalentará la toma.

Montaje y uso

- * Por favor, lea cuidadosamente el anexo que explica el proceso de ensamblaje. Si no se monta el instrumento en el orden correcto, se dañará el instrumento y se producirá un posible peligro para el usuario.
- * Por favor, conecte el equipo externo mientras el piano digital está apagado.

Posición de montaje

- * Para evitar la deformación del panel de control y/o daños en los componentes internos, sólo utilice este dispositivo en entornos limpios y libres de suciedad excesiva, vibración y frío o calor extremos (como la luz solar directa o cerca de calentadores o dejados dentro de un vehículo, mientras que el sol y el frío pueden ser un problema.)
- * Por favor, NO use este dispositivo cerca de un televisor, radio, estéreo, teléfono celular u otros dispositivos electrónicos que puedan causar interferencia mutua / ruido no deseado.
- * Por favor, NO coloque este dispositivo en superficies inestables o irregulares, que puedan permitir que la unidad se caiga.
- * Antes de mover el dispositivo, retire todos los cables eléctricos de la toma de CA.
- * Cuando configure este dispositivo, utilice únicamente una toma de CA que esté en buenas condiciones y sea fácilmente accesible. El dispositivo sólo debe conectarse a una toma de CA que ofrezca un acceso de protección a tierra. Si detecta o experimenta alguna dificultad, desenchufe inmediatamente el dispositivo de la toma de CA. Tenga en cuenta que, incluso

cuando el aparato está apagado, sigue fluyendo una pequeña cantidad de corriente eléctrica por él. Si no va a utilizar el dispositivo durante un período de tiempo prolongado, desconéctelo de su fuente de alimentación de CA.

- * Este producto cuenta con un INTERRUPTOR DE ALIMENTACIÓN MAESTRO en el LADO DERECHO del teclado. Cuando se presiona el botón de encendido, se enciende el aparato. Cuando el BOTÓN DE ALIMENTACIÓN está en la posición superior, se apaga.

Las ilustraciones de este libro de mano son sólo para fines generales y de orientación, y pueden diferir ligeramente del instrumento que usted compre.

Catálogo

Guía de instalación rápida	07
Panel de control	11
Antes de empezar	12
Encendido	12
Control de volumen	12
Conexión de auriculares	13
Tocando	13
Sonido	13
Control de funciones	13
Curva dinámica	14
Transposición.....	14
Teclado doble.....	15
Punto de división	15
Voz doble	16
Percusión de teclado	16
Reverb	16
Chorus	17
Practicando	17
Metrónomo	17
Golpe	17
Función de grabación	18
Canciones de demostración	19

Función de enseñanza	19
Función USB MIDI	20
Conexión de audio	20
Especificación	21
Lista de sonido	22
Lista de canciones de demostración	25
Solución de problemas	27

Quick Installation Guide

Lista de componentes de ensamblaje

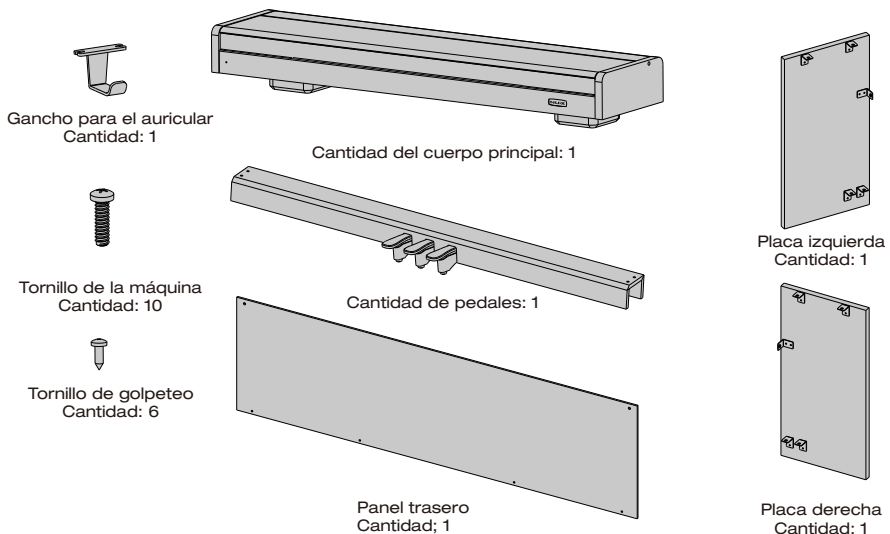

Componentes de montaje

1. Monta la tabla del lado izquierdo, la tabla del lado derecho y pedalea.

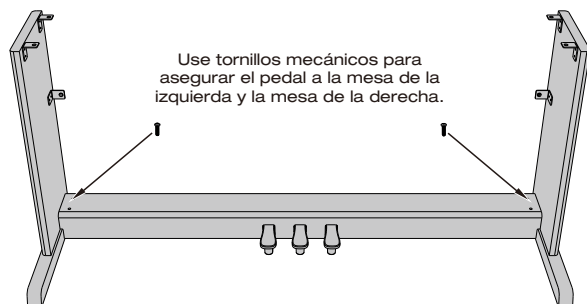

2. Montar el tablero trasero

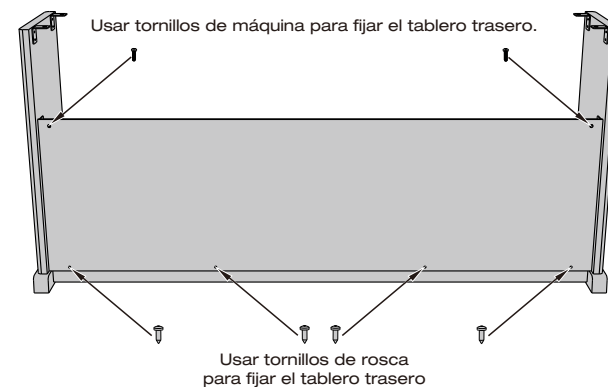

Use 2 tornillos para metales y 4 tornillos autorroscantes para fijar el plano posterior al soporte.

3. Montar el gancho de los auriculares

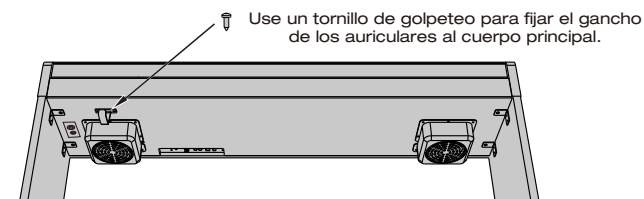

4. Montar el cuerpo principal

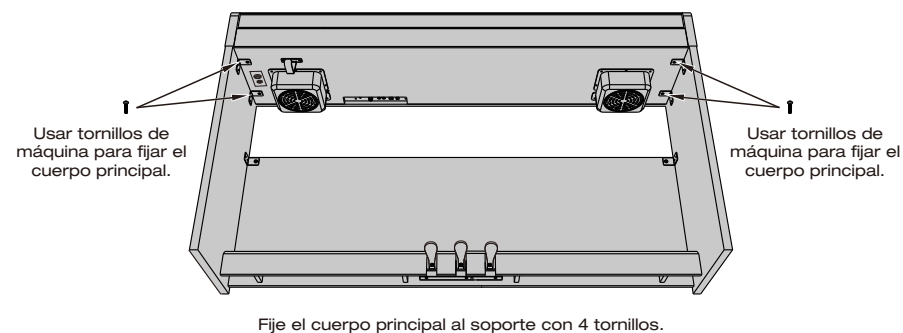

5. Instalación completa

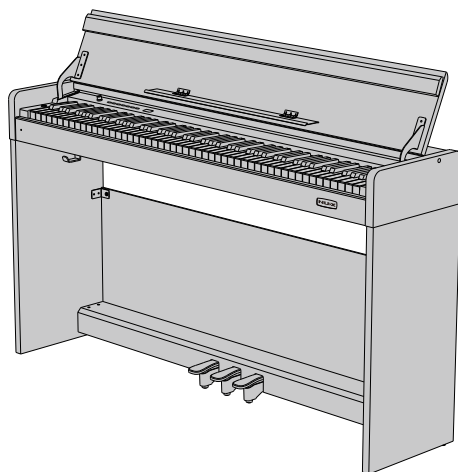

Gracias por elegir el piano digital de NOX. No importa si eres estudiante, aficionado al piano o profesional, este piano digital te impresionará con su sonido perfecto y diseño de moda. Puede ser competente con el estudio del piano, la escucha de música, la producción MIDI, que satisface su demanda de entretenimiento. También tiene un teclado dinámico de gran martillo, que le permite expresarse fácilmente.

Para obtener más información sobre este nuevo piano digital, le sugerimos que lea atentamente este manual para aprovechar al máximo sus avanzadas y convenientes funciones. Mientras tanto, también le sugerimos que guarde bien este librito de mano para consultarlo en el futuro.

Si te gusta el piano digital NUX, por favor, recomienda NUX a tus amigos.

Panel de Control

Panel de Control Frontal

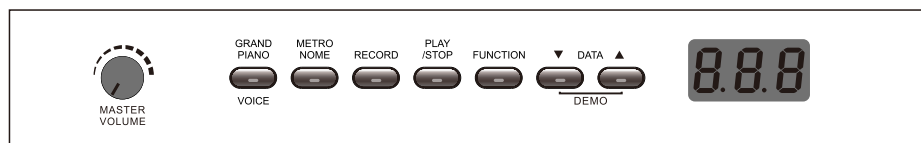

Panel de Control Trasero



Fuente de alimentación

Conéctese a un adaptador de corriente (DC 12V, 2000mA, \ominus \oplus \oplus)

Conector USB MIDI

Conecta la computadora al conector MIDI USB del panel trasero para obtener la función de producción MIDI.

ENTRADA Jacks R/L

Conecte el instrumento externo o el dispositivo de audio al sistema de altavoces incorporado.

SALIDA R/L Jacks

Conecta el piano digital a un sistema de altavoces periféricos.

Toma de auriculares

Conector de auriculares estéreo estándar (6.35mm). El sistema de altavoces incorporado no está activo cuando esta toma está conectada.

Pedal de Jack

Conecta el cable del pedal a esta toma.

Pedal

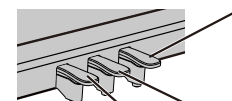

Pedal de sostenuto

Usa este pedal para sostener. Mantener este pedal, aunque tus dedos no toquen ninguna tecla, sostendrá tus notas.

Pedal de sustain

Cuando pisas este pedal, las notas que tocas continuarán produciendo sonidos.

Sordine

Esto hace que el sonido sea un pedal suave.

Antes de tocar

Encendido

Conecte el enchufe a una toma de corriente adecuada y luego pulse el botón **[POWER]** en el lado izquierdo del teclado para encenderlo. El sonido por defecto es el de un piano de cola.



Control de volumen

Ajuste la perilla de volumen principal en el panel de control, gire la perilla en sentido horario para aumentar el volumen y gire la perilla en sentido antihorario para disminuir el volumen.

Advertencia: baje el volumen al nivel más bajo antes de encender / apagar el dispositivo. El volumen excesivo puede dañar su audición.



Conexión de auriculares

Además del sistema de altavoces incorporado, también puedes conectar un auricular estéreo estándar (6.35mm).

La toma de auriculares está en el tablero trasero del piano. El sistema de altavoces incorporado no funciona después de conectar los auriculares. Ajuste el volumen de los auriculares girando el botón **[MASTER VOLUME]**.

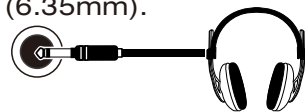

El sistema de altavoces incorporado no es válido si se conecta a esta toma.

Rendimiento

Control de sonido

El tono por defecto del WK-310(300) es el de un piano de cola (No. 000). Usa los botones **[DATA/SPEED ▼/▲]** para seleccionar los tonos. (La lista completa de tonos se encuentra en el apéndice).

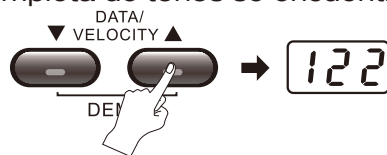

Cuando seleccione otro tono, pulse el botón **[SOUND]** y el piano digital volverá al tono de piano de cola inmediatamente.

Control de función

Como instrumento de fácil manejo, todas las funciones de este piano digital pueden ser activadas fácilmente. Cada función corresponde a una tecla.

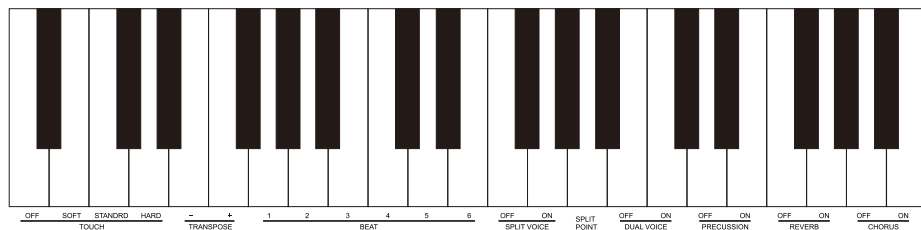

Activación de funciones: Pulsando el botón **[FUNCTION]**, se enciende la luz indicadora y se activa la selección de funciones. Presione una tecla en un plazo de 5 segundos para seleccionar la función correspondiente. Vuelva a pulsar el botón **[FUNCTION]** o

espere 5 segundos sin realizar ninguna operación, la luz indicadora se apagará y saldrá del estado de ajuste de la función. Ahora puede tocar el piano digital según el modo de función elegido.

NOTA: en el estado de ajuste de funciones, la pulsación de las teclas no tiene sonido.

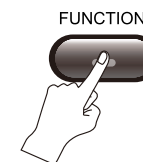

Curva dinámica

Este piano digital tiene 4 curvas dinámicas, que son suave, estándar, duro, dinámico on/off. Pulse el botón **[FUNCTION]** y se encenderá la luz indicadora. Presione la tecla dinámica correspondiente en un plazo de 5 segundos para activar la función dinámica. La curva dinámica predeterminada es estándar.

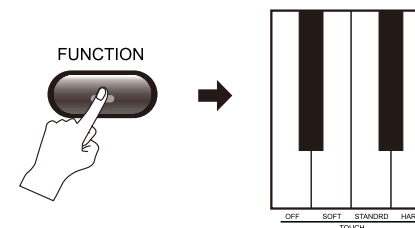

Transposición

Esta función puede transponer una nota para que se mueva hacia arriba o hacia abajo en 12 semitonos dentro de un rango de una octava. Pulse el botón **[FUNCTION]** y se encenderá la luz indicadora. Pulse la tecla **[TRANS-POSITION +/-]** en un plazo de 5 segundos para ajustar el tono. Rango de ajuste: de -12 a +12. Pulse el botón **[FUNCTION]** de nuevo o espere 5 segundos sin realizar ninguna operación, la luz indicadora se apagará y la función de selección de transposición se apagará.

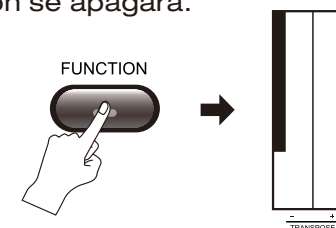

Teclado doble

Esta función puede dividir el teclado en dos zonas de juego individuales.

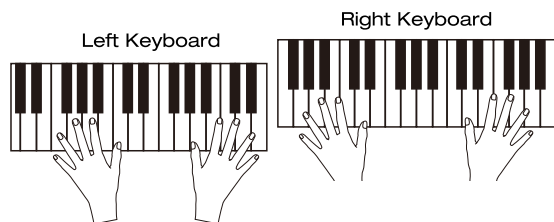

Antes de pulsar la tecla **[SPLIT]**, seleccione el sonido para el teclado izquierdo; pulse el botón **[FUNCTION]**, la luz indicadora se enciende y pulse la tecla **[SPLIT]** en un plazo de 5 segundos para entrar en el estado de división. El teclado se divide en dos zonas individuales. El punto de división es F4. Seleccione el sonido para el teclado del lado derecho mediante los botones **[DATA/SPEED ▼/▲]**.

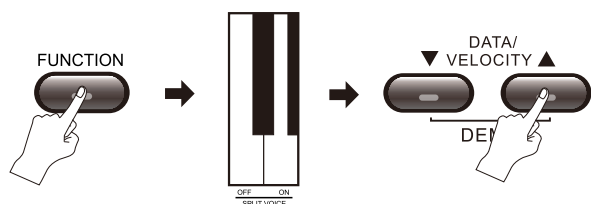

Punto de división

Pulse el botón **[FUNCTION]** y se encenderá la luz indicadora. Pulse el botón **[PUNTO DIVISIÓN]** en un plazo de 5 segundos para entrar en el estado de ajuste del punto de división. Ahora pulse cualquier tecla para ser el punto de división; vuelva a pulsar el botón **[FUNCTION]** o espere 5 segundos sin realizar ninguna operación hasta que la luz del indicador se apague y el punto de división esté configurado.

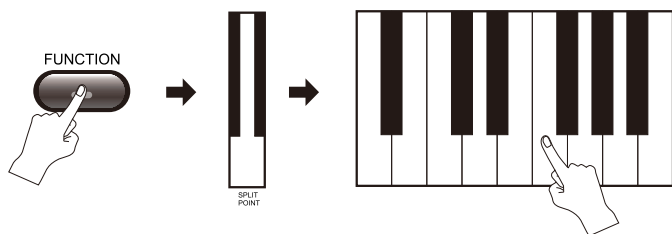

Voz dual

Cuando esta función se activa, tocar una nota puede tener dos voces. Pulse el botón **[FUNCTION]**, la luz indicadora se enciende. Pulse el botón **[DUAL VOICE]** en un plazo de 5 segundos para entrar en el estado de doble voz. Seleccione el segundo sonido mediante el botón **[DATA/SPEED ▼/▲]**. El 1er sonido debe ajustarse antes de entrar en el estado de doble voz.

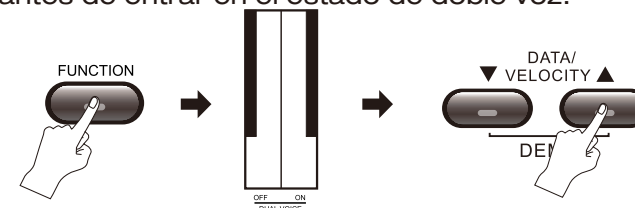

Percusión del teclado

Pulse el botón **[FUNCTION]** y se encenderá la luz indicadora. Pulse la tecla **[PERCUSSION ON]** en un plazo de 5 segundos para activar la percusión del teclado. Pulse el botón **[FUNCTION]** y se encenderá la luz indicadora. Pulse la tecla **[PERCUSSION OFF]** en un plazo de 5 segundos para desactivar la función de percusión del teclado. El piano digital volverá al sonido original.

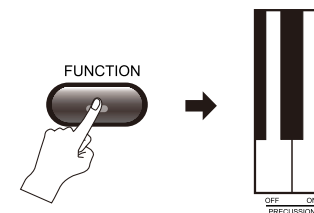

Reverb

Pulse el botón **[FUNCTION]** y se encenderá la luz indicadora. Pulse el botón **[REVERB ON]** en un plazo de 5 segundos para activar la función de reverberación y el sonido tendrá efecto de reverberación. Pulse el botón **[FUNCTION]** y se encenderá la luz indicadora. Pulse el botón **[REVERB OFF]** en un plazo de 5 segundos para desactivar el efecto de reverberación. (El ajuste predeterminado es Off).

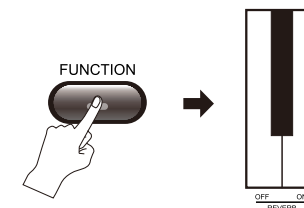

Chorus

Pulse el botón **[FUNCTION]** y se encenderá la luz indicadora. Pulse el botón **[CHORUS]** en un plazo de 5 segundos para activar la función de coro y el sonido tendrá efecto de coro. Pulse el botón **[FUNCTION]** y se encenderá la luz indicadora. Pulse la tecla **[CHORUS OFF]** en un plazo de 5 segundos para desactivar la función de coro (el ajuste predeterminado es apagado).

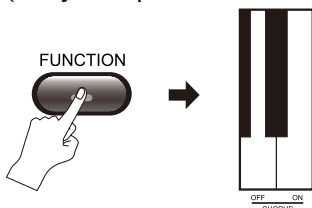

NOTA: No se guardarán todos los ajustes después de apagar la cámara. Volverá al ajuste predeterminado cuando se encienda de nuevo.

Practicando

Metrónomo

- 1) Presione el botón **[BEAT]**. La luz indicadora se enciende y la función de metrónomo se activa. La velocidad por defecto es de 120 bpm.
- 2) Presione el botón **[DATA/SPEED ▼/▲]** para ajustar la velocidad: 20- 280 bpm.
- 3) Vuelva a pulsar el botón **[BEAT]** para salir de la función de metrónomo. El ajuste actual se guardará.

NOTA: La velocidad volverá al valor predeterminado después de reiniciar el piano digital.

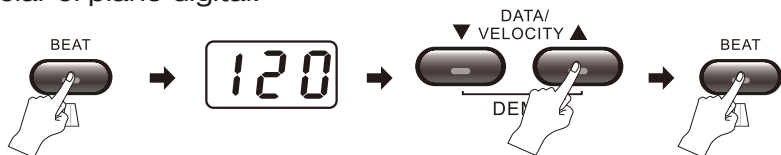

Beat

Este piano digital tiene seis tipos de ritmos, que son 1,2,3, 4,5,6. Pulse el botón **[FUNCTION]** y se encenderá la luz indicadora. Presione la tecla correspondiente dentro de los 5 segundos para fijar el ritmo. Pulse el botón **[FUNCTION]** de nuevo o espere 5 segundos sin realizar ninguna operación, la luz indicadora se apaga y el ritmo queda fijado.

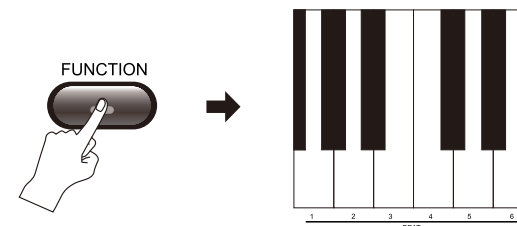

Función de grabación

1) Iniciar grabación: presione el botón **[RECORD]**, la luz indicadora está encendida, indicando que la grabación está esperando, y al mismo tiempo

El metrónomo se inicia automáticamente y se puede apagar manualmente si no se necesita un metrónomo. La grabación comienza automáticamente cuando comienza a reproducir.



2) Fin de grabación:

Terminar automáticamente

Durante el proceso de grabación, cuando se agota la capacidad de almacenamiento, la grabación finaliza automáticamente y el número máximo de notas grabadas es 48000Piezas

Terminar manualmente

Una vez finalizada la interpretación o si desea detener la grabación, puede presionar el botón **[RECORD]** nuevamente. La luz indicadora se apaga y la grabación finaliza.

Nota: El contenido de la grabación no se guarda después del apagado.

Reproducir / detener grabación:

Una vez finalizada la grabación, presione el botón **[Play / Stop]** para comenzar a reproducir la grabación; presione el botón **[Play / Stop]** nuevamente para detener la reproducción



Canciones de demostración

Reproducir canciones de demostración: Hay 52 canciones de demostración en total.

Presiona **[DATA/SPEED]** dos botones juntos para empezar a tocar. Pulse **[DATA/SPEED]** dos botones juntos de nuevo para detener la reproducción.

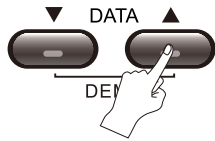

Selecciona la canción de demostración: Durante el estado de reproducción, pulse el botón **[DATA/SPEED]** para seleccionar la canción correspondiente.

Función USB MIDI

Conecta la computadora al conector MIDI USB del panel trasero para obtener la función de producción MIDI.

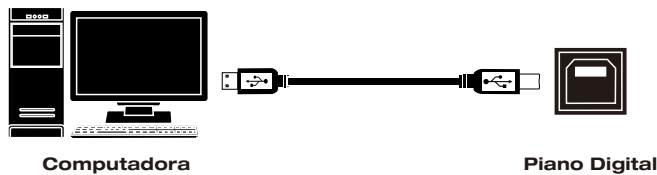

Función Bluetooth (WK-310)

Descargue e instale la aplicación "Weiyin Piano" en la "App Store" del iPad, abra "Weiyin Smart" Aplicación "Piano", haga clic en el botón Bluetooth para buscar el dispositivo, conecte el piano "NuxPiano *****" (El piano debe estar encendido).

Función de enseñanza (WK-310)

Conéctese al iPad a través de Bluetooth para lograr funciones de enseñanza, videos tutoriales en línea, enriquecer los recursos musicales, edge Aprende rápido mientras miras.

Conexión de audio

Entrada de audio:

Conectar el instrumento musical al sistema de altavoces incorporado, considerando el piano digital como altavoz.

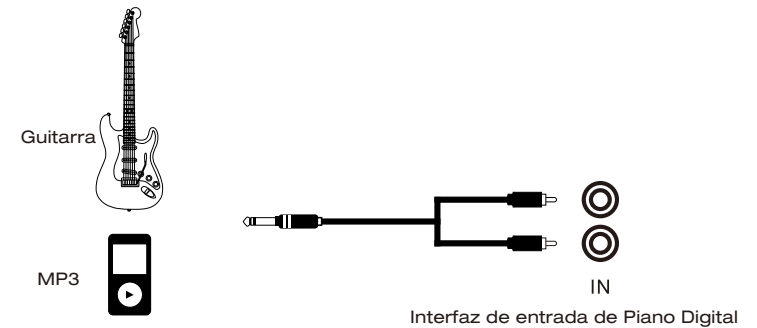

Salida:

Conectar el piano digital al sistema de altavoces externos, considerándolo como fuente de sonido.

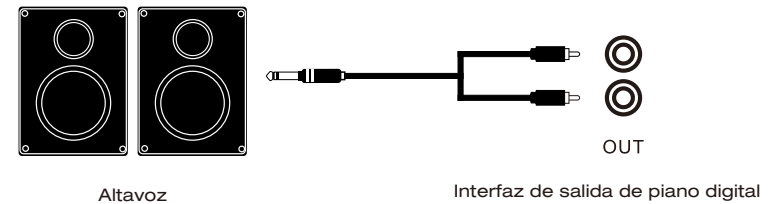

Especificación

Apariencia: Simple y vertical

Carilla: PVC

Teclado: 88 teclas de gran piano con acción de martillo escalado y cuatro curvas dinámicas.

Fuente de sonido: WK-300 utiliza el chip de fuente de sonido superior French Dream 5704 DSP, WK-310 utiliza

Usando el chip de origen de sonido French Dream 5708 DSP de nivel superior; estéreo de sonido de piano de cola alemán Steinway Muestreo acústico, dinámica de cinco capas, tecnología de fuente de sonido de simulación de resonancia de armónicos de cuerda.

Sonido: 128 + 1 kit de percusión estándar

Polifonía: 180

Bluetooth: WK-310 tiene la función de aplicación de conexión inalámbrica Bluetooth.

Pantalla: 3 pantallas digitales.

Grabación: grabar, reproducir / detener.

Canción de demostración: 52 canciones de demostración.

Metronomo: Sonido de tictac, Beat: 1,2,3,4,5,6.

Rango de Tempo: 20-280bpm.

Opción de función: Pitch Shift, Teclado Derramado, Voz Dual, Dinámica on/off, Coro, Reverberación, Sonido de Percusión

Curva dinámica: 4(Suave, estándar, dura, apagada)

Desplazamiento de octava: 25 octavas (O, ± 12)

Teclado dividido: Doble Piano, Dúo de Piano, Cuarteto de Cuerdas, Banda de Concierto, Piano + Violín, Guitarra + Violín.

Pedal: Pedal suave (izquierda), Pedal de apagador (medio), Pedal de sostenimiento (derecha)

Jack: USB MIDI, interfaz de pedal, interfaz de alimentación, entrada de línea estéreo (x2)/ Salida (x2), conector frontal doble para auriculares (conector 6.35 / 3.5).

Altavoz: 2X4.5" FR Altavoz, 10 Watt cada uno

Fuente de alimentación: DC12V, 2A, Pin Positivo

Peso: 39Kg

Dimensiones: 1360(L) x 320(W) x 770(H)mm

*Todas las especificaciones están sujetas a cambios sin previo aviso

Lista de sonido

Number	Instrument	Number	Instrument
PIANO		25	GTR STEEL
00	PIANO GRO	26	GTR JAZZ
01	PIANO BRITE	27	GTR CLEAN
02	PIANO ELEC	28	GTR MUTED
03	HONKY-TONK	29	GTR OVRDRV
04	E PIANO1	30	GTR DISTRT
05	E PIANO2	31	GTR HRMNX
06	HARPSCRD	BASS	
07	CLAVI	32	ACOU BASS
GLOCK		33	FINGR BASS
08	CELESTA	34	PICK BASS
09	GLOCKNSPL	35	FRETLS BASS
10	MUSIC BOX	36	SLAP BAS 1
11	VIBRAPHONE	37	SLAP BAS 2
12	MARIMBA	38	SYN BASS 1
13	XYLOPHONE	39	SYN BASS 2
14	TUBULR BELLS	STRING	
15	DULCIMER	40	VIOLIN
ORGAN		41	VIOLA
16	HAMND ORG	42	CELLO
17	PERC ORG	43	CONTRABASS
18	ROCK ORG	44	STR TREM
19	CHURCH ORG	45	STR PIZZ
20	REED ORG	46	HARP
21	ACCORDN 1	47	TIMPANI
22	HARMONICA	CONCERT	
23	ACCORDN 2	48	STRINGS 1
GUITAR		49	STRINGS 2
24	GTR NYLON	50	STR SYN 1

Number	Instrument	Number	Instrument
51	STR SYN 2	78	WHISTLE
52	CHOIR AAHS	79	OCARINA
53	VOICE OOHS	SYNTH PIPE	
54	VOICE SYN	80	SQR WAVE
55	ORCH HIT	81	SAW TOOTH
BRASS		82	CALLIOPE
56	TRUMPT	83	CHIFF
57	TROMBONE	84	CHARANG
58	TUBA	85	VOICE LEAD
59	MUTE TPT	86	5THLEAD
60	FR HORN	87	BASS LEAD
61	BRASS SECT	SYNTH VOICE	
62	BRASS SYN 1	88	NEW AGE
63	BRASS SYN 2	89	WARM PAD
PIPE		90	POLY SYNTH
64	SAX SOPRANO	91	CHOIR PAD
65	SAX ALTO	92	BOW GLASS
66	SAX TENOR	93	METAL PAD
67	SAX BTONE	94	HALO PAD
68	OBOE	95	SWEEP
69	ENG HORN	SYNTH EFFECT	
70	BASSON	96	RAIN FX
71	CLARINET	97	SNDTRK FX
WOODPIPE		98	CRYSTAL FX
72	PICCOLO	99	ATMOSPH FX
73	FLUTE	100	BRIGHT FX
74	RECORDER	101	GOBLIN FX
75	PAN FLUTE	102	ECHO FX
76	BOTTLE BLOWN	103	SCI-FI FX
77	SHAKHACHI		

Number	Instrument
FOLK SOUND	
104	SITAR
105	BANJO
106	SHAMISEN
107	KOTO
108	KALIMBA
109	BAGPIPE
110	FIDDLE
111	SHANAI
PERCUSSION	
112	TINKLE BELL
113	AGOGO
114	STEEL DRM
115	WOODBK
116	TAIKO DRM
117	MLDY TOM
118	SYNTH DRM
119	REVR5 CYM
EFFECT	
120	GTR NOISE
121	BREATH
122	SEASHORE
123	BIRD TWEET
124	TELEPHONE
125	HELICOPTER
126	APPLAUSE
127	GUNSHOT

Lista de canciones de demostración

Number	NAME	Number	NAME
000	SYMPHONY OP.67 NO.5	026	AIR ON THE G-STRING
001	THE MAIDEN'S PRAYER	027	DANCE OF MIRLITONS
002	DREAM WEDDING	028	LONDON DERRY AIR
003	LA CAMPANELLA	029	IMPROMPTU
004	FOR ELISE	030	2-PARK INVENTION IN A MINOR
005	TURKISH MARCH	031	SPRING SONG
006	JOY TO THE WORLD	032	O SOLE MIO
007	GRANDFATER'S CLOCK	033	THE SIDEWAY
008	KATYUSHA	034	TENNESSEE WALTZ
009	SIPPIN' CIDER THROUGH A STRAW	035	WALTZ OF STARLIGHT
010	DANCE OF RUSSIA	036	OLD BLACK JOE
011	RED RIVER VALLEY	037	JAMBALAYA
012	SUSANNA	038	THE OLD GRAY MARE
013	AMERICAN PATROL	039	IN THE RAIN
014	IT'S BEGINNING TO LOOK A LOT LIKE CHRISTMAS	040	SILENT NIGHT
015	ENTERTAINMENT	041	FIVE HUNDRED MILES
016	IT'S A SMALL WORLD	042	SUMMER PALACE
017	SERENADE	043	LONG LONG AGO
018	FROHLICHER LANDMAN	044	LOVE IS ROMANTIC
019	NOCTURNE OP.9 NO.2	045	LAST ROSE OF SUMMER
020	PIZZICATO POLKA	046	MAPLE LEAF RAG
021	THE SONG OF ROSE	047	BLUE LUNCH
022	THE TROUT	048	COBWEB
023	NOCTURNE	049	REGGAE
024	SYMPHONE NO.94 SUPRISE	050	DARK EYES
025	HEIPENPOSLEIN	051	GIVE ME A ROSE

Solución de problemas

Problemas	Posible razón/solución
El piano digital resoplará cuando se encienda.	No te preocupes. Es normal.
Presionar la tecla no hace ningún sonido después de que se enciende.	Determine si el botón de volumen maestro está configurado como propiedad o confirme si la toma de auriculares está conectada a otros dispositivos, lo que cortará automáticamente el sistema de altavoces incorporado.
Las notas tienen una calidad diferente bajo el mismo sonido.	Esto es normal porque los diferentes rangos de muestreo de sonido hacen que la calidad del sonido sea diferente.
En la función de sostenimiento del pedal, algunos sonidos se sostienen más tiempo que otros.	Determine si el botón de volumen maestro tiene una propiedad establecida.
El sonido es demasiado pequeño.	Esto es normal, ya que está relacionado con el ajuste original.
Algunos datos MIDI no se pueden transmitir correctamente (incluso cuando el cable MIDI está conectado correctamente)	El teléfono de la llamada se atascará cuando esté cerca. El teléfono móvil debe apagarse o utilizarse lejos del piano digital para evitar que se atasque.
El altavoz hará ruido cuando el teléfono celular esté cerca.	Puede tener activada la función de doble teclado o la función de transposición. Apagar el doble teclado o restablecer la transposición a cero resolverá este problema.
El tono no parece coincidir con la tecla correspondiente.	Es posible que tenga activada la función de doble teclado y que el punto de división esté configurado en el tono más alto. Si desactiva la función de doble teclado y configura el punto de división en su estado original, se resolverá este problema.
El sonido no puede ser cambiado mientras se está tocando El tono no coincide con el lugar real de la tecla.	Es posible que tenga activada la función de doble teclado y que el punto de división esté configurado en el tono más alto. Si desactiva la función de doble teclado y configura el punto de división en su estado original, se resolverá este problema.
La canción de demostración se distorsiona o interrumpe.	Tocar al máximo volumen durante largos períodos activará el sistema de autoprotección de la placa de circuito para evitar el sobrecalentamiento. Bajar el volumen o apagar la alimentación durante un tiempo puede resolver el problema.
Hay dos sonidos al mismo tiempo mientras se está tocando.	Es posible que hayas activado la función de doble voz. Apagar la función de doble voz resolverá este problema.
El tono de la canción está mal.	Establezca la escala y los tonos o ponga a cero los valores de los parámetros de temperamento.
NO hay un acorde de acompañamiento automático.	Determine si está activada la función de volumen de acompañamiento o de acordes.

Problemas	Possible Reason/Solution
La dinámica es diferente a la de antes.	Este piano digital tiene 4 dinámicas, ligera / estándar, pesada / apagada. Puede haber elegido diferentes dinámicas. Puede volver a elegir la dinámica de acuerdo con su demanda o reajustarla.

Marca CE para los estándares armonizados europeos Marca CE que se adjunta a los productos de la red eléctrica de la batería de nuestra compañía, el producto cumple con los estándares armonizados EN 61000-6-3: 2007 + A1: 2011 y EN 61000-6-1 : 2007 En virtud de la Directiva del Consejo 2004/108 / CE sobre compatibilidad electromagnética.

