

CamAudio Pro

CAMERA SHOTGUN MIC

QUICKSTART GUIDE

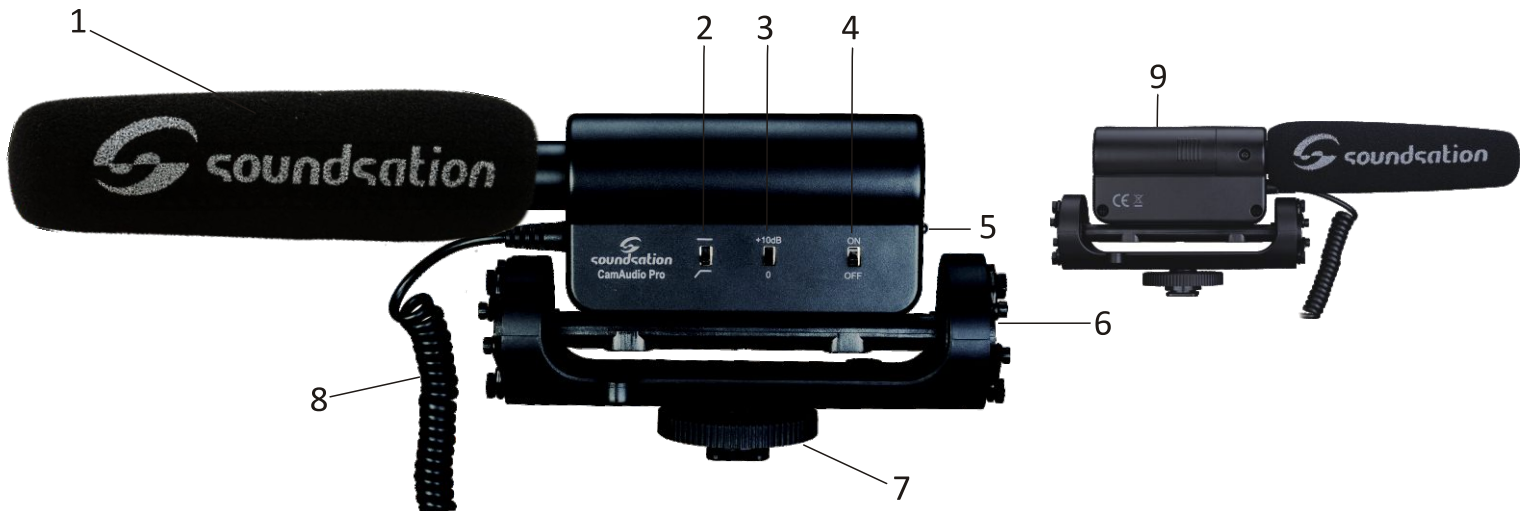

- 1 - Windscreen: this helps to avoid possible wind noise in the open air
- 2 - High-Pass Filter: useful to reduce bass frequencies noise due to vibration
- 3 - Gain Switch: this control give you the possibility to increase +10dB the output signal of the microphone
- 4 - Power Switch: It switches on the unit. In «ON» position the back LED (5) will lights.
- 6 - OSS - Octal Shockmount SystemTM : with this elastyc ring suspension system all the noises due to vibration, especially during a shooting on the move, will be extremely reduced
- 7 - Tightening wheel: this is the locking system to place the CamAudio Pro on your camera.
- 8 - 3,5 mm Dual mono Cable: connect this 3,5mm jack to your camera in the MIC or LINE IN input.
- 9 - Battery cover: leaving this cover you have access to the battery housing. A 1,5V battery is included in bundle. The average duration of a charged is up to 100 continuos hours. In case of low power the Led indicator (5) will change color from green to red.

**HD
AUDIO**

COMPATIBLE
Nikon Canon

160 gr
0,35 lbs

**ROLL-OFF
FILTER**

**WIND
SCREEN**

**SHOCK
MOUNT**

**EMI
RESISTANT**

soundnation

CamAudio Pro

CAMERA SHOTGUN MIC

QUICKSTART GUIDE

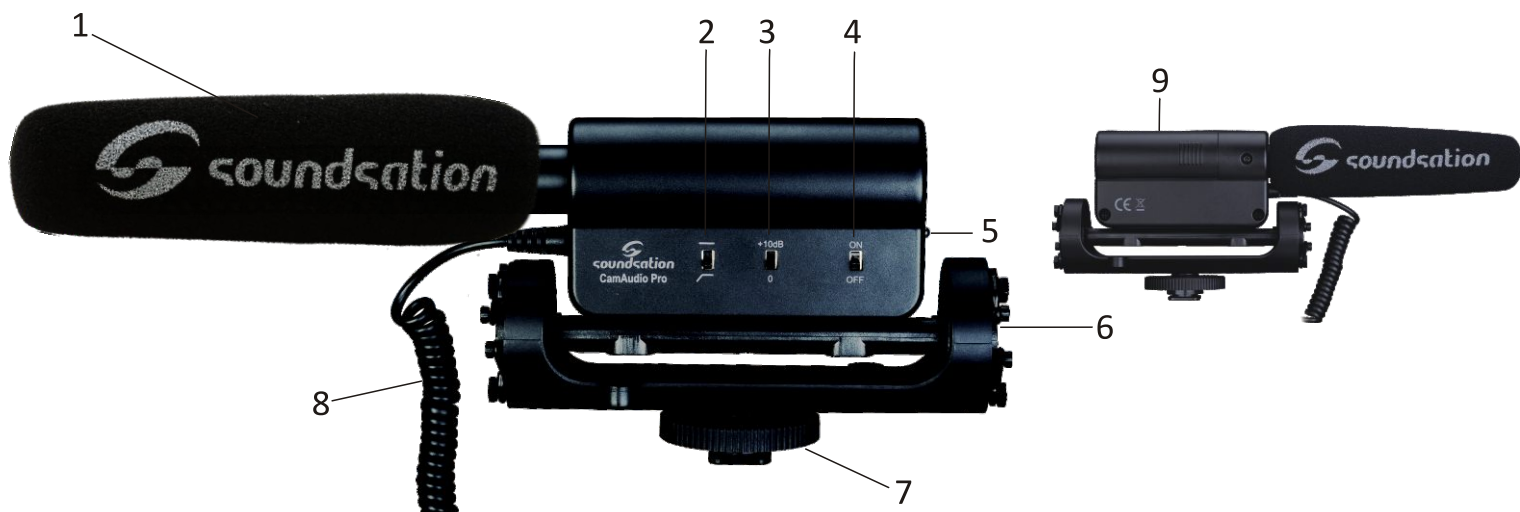

- 1 - Windscreen: aiuta a prevenire possibili fastidi causati dal vento durante la ripresa
- 2 - High-Pass Filter: riduce le frequenze basse (sotto gli 80Hz), le quali possono essere innescate da vibrazioni dovute al movimento della fotocamera in ripresa.
- 3 - Interruttore Gain: tramite questo controllo è possibile aumentare il segnale d'uscita del microfono di +10dB
- 4 - Interruttore Accensione: mettendolo in posizione «ON» il microfono è acceso ed il LED (5) si accenderà.
- 6 - OSS - Octal Shockmount System : questo speciale sistema antivibrazione consente di avere una ripresa ottimale anche in caso di movimenti bruschi o vibrazioni durante la registrazione.
- 7 - Manopola di fissaggio : utilizzare questa manopola per fissare il microfono sulla telecamera tramite l'alloggiamento a slitta del flash.
- 8 - Cavo Dual Mono 3,5mm: questo cavo consente di connettere il microfono alla fotocamera nell'ingresso MIC o LINE.
- 9 - Coperchio batteria: togliendo questo coperchio si ha accesso all'alloggiamento della batteria. La batteria è già fornita in dotazione e, a piena carica, garantisce una ripresa continua di circa 100 ore continue.

**HD
AUDIO**

COMPATIBLE
Nikon Canon

160 gr
0,35 lbs

**ROLL-OFF
FILTER**

**WIND
SCREEN**

**SHOCK
MOUNT**

**EMI
RESISTANT**

soundsation