

Manuale d'istruzioni.

MEDELI MC 37 A

TASTIERA ELETTRONICA

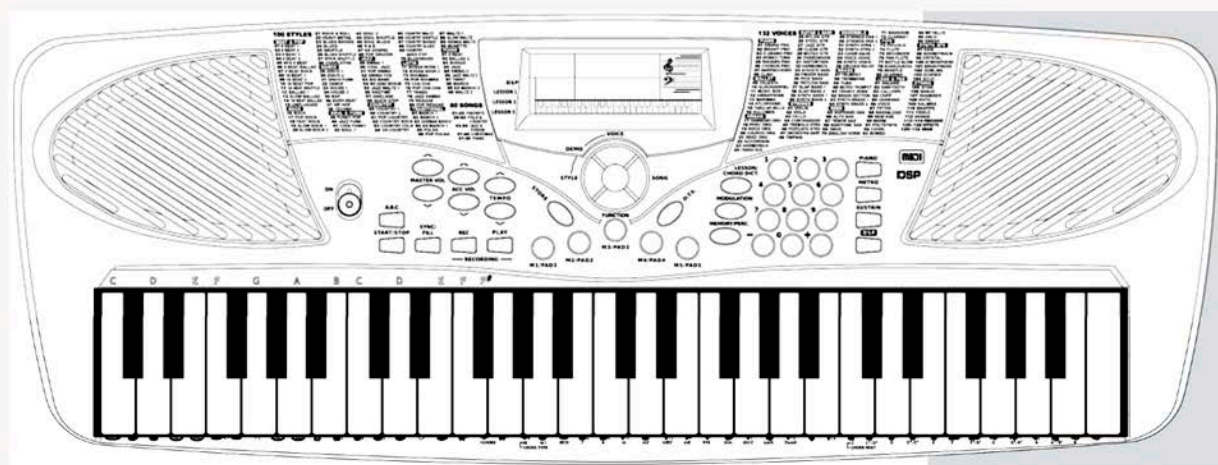

MEDELI

INFORMAZIONI SULLA SICUREZZA.

REGOLAMENTO FCC (PER USA).

Questo apparecchio è stato testato ed è risultato conforme ai limiti per i dispositivi digitali di Classe B, ai sensi dell'articolo 15 del Regolamento FCC.

Questi limiti sono progettati per fornire una protezione adeguata contro le interferenze dannose in un impianto domestico. Questa apparecchiatura genera, utilizza e può irradiare energia a radiofrequenza e, se non installato e utilizzato secondo le istruzioni, può causare interferenze dannose a comunicazioni radio. Tuttavia, non vi è alcuna garanzia che non si verifichino interferenze in un particolare impianto.

Se questo apparecchio causa interferenze dannose alla ricezione radio o televisiva, che possono essere determinate accendendo o spegnendo l'apparecchiatura, l'utente è pregato di cercare di correggere l'interferenza adottando una o più delle seguenti misure:

- Riorientare o riposizionare l'antenna ricevente.
- Aumentare la distanza tra l'apparecchio e ricevitore.
- Collegare l'apparecchiatura a una presa su un circuito diverso da quello a cui è collegato il ricevitore.
- Consultare il rivenditore o un tecnico radio/TV.

Le modifiche non appropriate apportate a questo sistema possono invalidare l'autorità dell'utente a utilizzare questa apparecchiatura.

ATTENZIONE.

Il normale funzionamento del prodotto può essere disturbato da una forte interferenza elettromagnetica. In questo caso, resettare semplicemente il prodotto per riprendere il normale funzionamento seguendo il manuale d'istruzioni. Nel caso in cui il funzionamento non venga ripristinato, si prega di utilizzare il prodotto in altro luogo.

PRECAUZIONI.

Leggere attentamente quanto segue prima dell'uso. Conservare questo manuale per future consultazioni.

Alimentazione:

Collegare l'adattatore AC a una presa di corrente con voltaggio adeguato.

Non collegarlo a una presa di tensione diversa da quella prevista per lo strumento.

Scollegare l'alimentatore quando lo strumento non viene utilizzato o durante temporali.

Collegamenti.

Prima di collegare lo strumento ad altri dispositivi, spegnere tutte le unità. Questo aiuterà a prevenire malfunzionamenti e / o danni ad altri dispositivi.

Posizionamento.

Non esporre lo strumento alle seguenti condizioni al fine di evitare deformazioni, decolorazioni o danni più gravi:

- diretta luce del sole
- luoghi con alte temperature o umidità
- luoghi con eccessiva polvere o sporcizia
- forti vibrazioni o scosse
- vicino a campi magnetici

Interferenza con altri dispositivi elettrici.

Televisori o radio posizionati in prossimità dello strumento potrebbero causare interferenze. Utilizzare l'unità ad una distanza adeguata da radio e televisioni.

Pulizia.

Pulire solo con un panno morbido e asciutto. Non utilizzare solventi, liquidi per la pulizia o panni impregnati di sostanze chimiche.

Utilizzo.

Non esercitare una forza eccessiva su interruttori e pulsanti.

Non far entrare carta, oggetti metallici o altro nello strumento. Se ciò accade, scollegare l'adattatore AC dalla presa a muro. Far controllare lo strumento da personale qualificato.

Scollegare tutti i cavi prima di spostare lo strumento.

Indice.

Descrizione del pannello e del display

Pannello frontale	4
Pannello posteriore	4
Display	5

Impostazioni

Alimentazione	6
---------------------	---

Collegamenti

Collegare le cuffie	7
Collegare un amplificatore	7
Collegare un microfono	7
Collegare un computer	7

Demo

.....	8
-------	---

Voice

Selezionare una voice	8
Sustain	8
Modulazione	9
Effetto DSP	9
Transpose	9
Pianoforte	9

Style

Selezionare uno style	10
Riempimento	10
Sync	10
Volume dell'accompagnamento	10
Tempo	11
Diteggiatura accordi	11
Impostazioni One Touch	12

Memoria/Percussioni

Memoria	13
Percussioni	13

Dizionario degli accordi

.....	14
-------	----

Metronomo

Attivare il metronomo	14
Selezionare la battuta	14

Songs/Canzoni

Ascoltare le canzoni	15
Modalità lezione	15

Registrazione e riproduzione

.....	16
-------	----

Funzioni MIDI

Cos'è il MIDI	17
Terminali MIDI	17

Risoluzione dei problemi

.....	18
-------	----

Specifiche

.....	18
-------	----

Appendice

Lista voice	19
Lista style	20
Lista song	21
Lista accordi	22
Scheda MIDI	23

Descrizione del pannello e del display.

Pannello frontale.

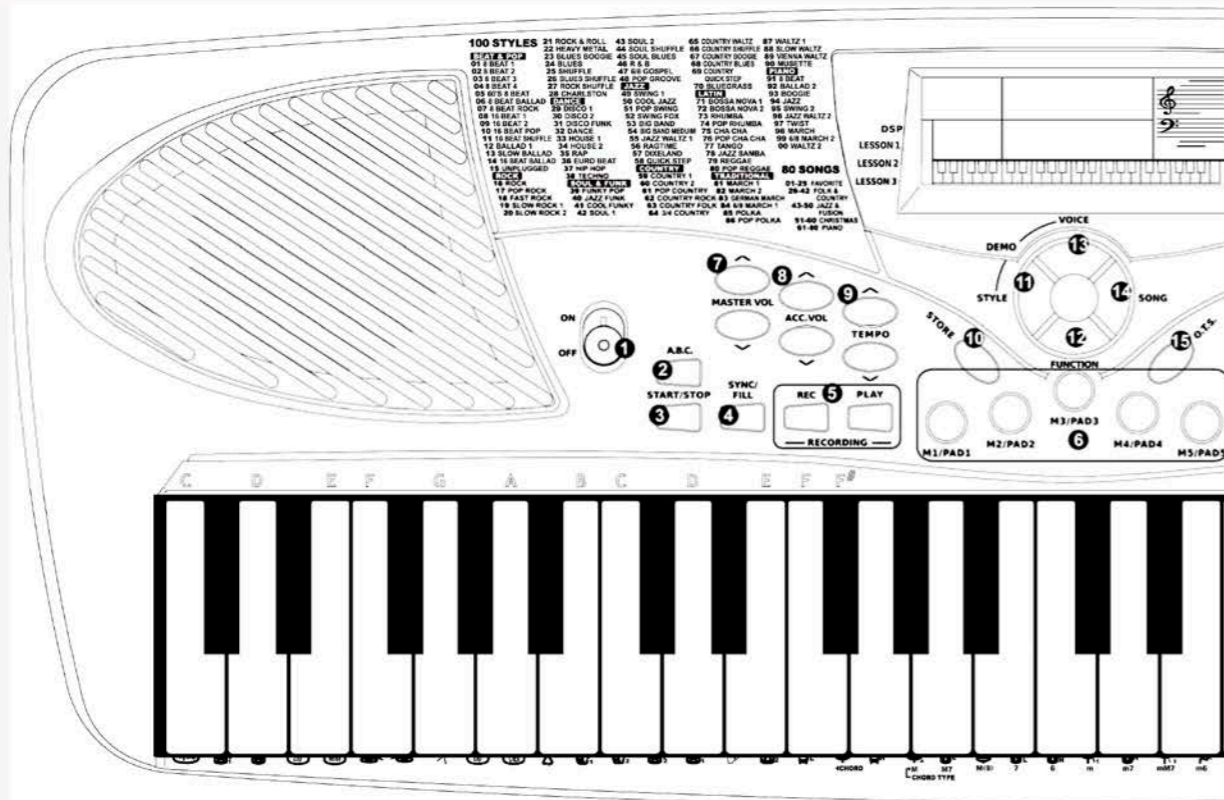

- | | | |
|---|---|--|
| <p>1. POWER ON/OFF
Accende e spegne l'alimentazione.</p> <p>2. A.B.C.
Attiva e disattiva la modalità accordi.</p> <p>3. START/STOP
Avvia e ferma la riproduzione di canzoni in modalità song e la riproduzione degli style in modalità style.</p> <p>4. SYNC/FILL
Attiva e disattiva SYNC START.
Riproduce il riempimento/fill.</p> | <p>5. RECORDING
RECORD: attiva la modalità di registrazione.
PLAY: riproduce quanto registrato.</p> <p>6. M1-M5/PAD1-PAD5
Richiama le impostazioni della memoria.
Riproduce suoni di percussioni.</p> <p>7. MASTER VOL
Regola il volume generale.</p> <p>8. ACC. VOL
Regola il volume dell'accompagnamento.</p> | <p>9. TEMPO
Regola il tempo corrente.</p> <p>10. STORE
Registra la memoria.</p> <p>11. STYLE
Attiva la modalità style.</p> <p>12. FUNCTION
Modifica le funzioni.</p> <p>13. VOICE
Attiva la modalità voce.</p> <p>14. SONG
Attiva la modalità song.</p> <p>15. O.T.S.
Attiva la modalità delle impostazioni One Touch.</p> |
|---|---|--|

Pannello posteriore.

24. DC 9V
Per connettere un adattatore di alimentazione DV 9V (opzionale).
25. CUFFIE/OUTPUT
Per collegare cuffie o un'apparecchiatura audio.
26. USB
Per collegare un computer.
27. MIC IN
Per collegare un microfono.

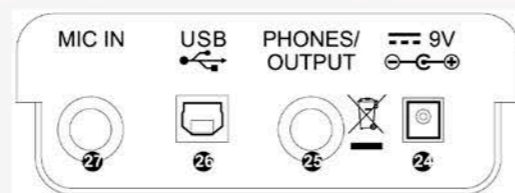

4



Descrizione del pannello e del display

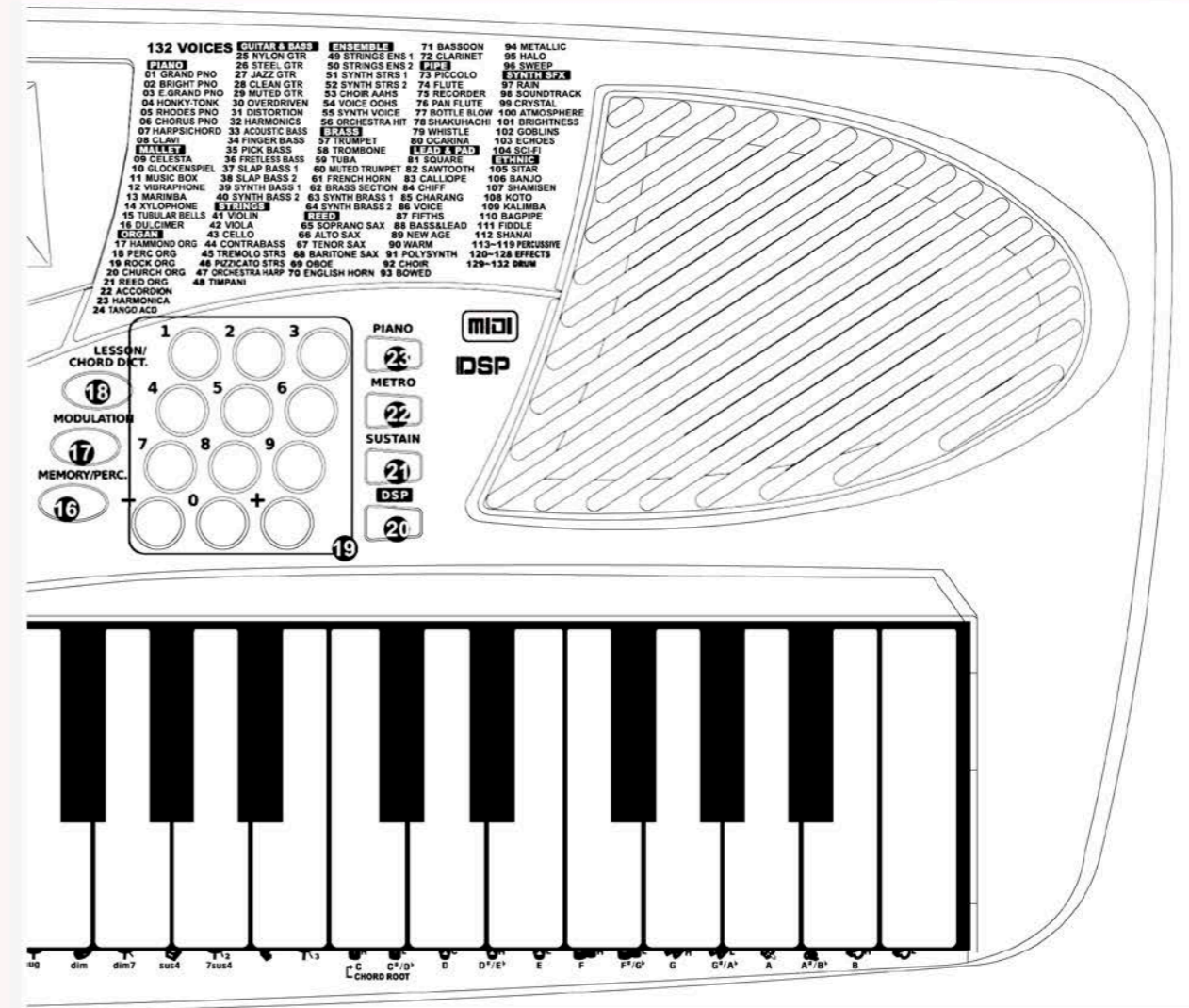

- | | | |
|---|--|--|
| <p>16. MEMORY/PERC.
Modifica le funzioni di memoria e percussioni tra M1-M5 e PAD1-PAD5.</p> <p>17. MODULATION
Attiva e disattiva l'effetto di modulazione.</p> | <p>18. LESSON/CHORD DICT.
Modifica la modalità lezione. Attiva il Dizionario degli accordi</p> <p>19. TASTI DEI NUMERI
Seleziona i numeri o regola i parametri.</p> <p>20. DSP
Attiva e disattiva l'effetto DSP.</p> | <p>21. SUSTAIN
Attiva e disattiva l'effetto Sustain.</p> <p>22. METRO
Attiva e disattiva il metronomo.</p> <p>23. PIANO
Attiva e disattiva la modalità pianoforte.</p> |
|---|--|--|

Display.

- | | |
|---|--|
| <p>1. DSP</p> <p>2. LESSON 1</p> <p>3. LESSON 2</p> <p>4. LESSON 3</p> <p>5. CHORD DIRECT</p> <p>6. AUTO BASS CHORD</p> <p>7. CHIAVE SOPRANO</p> <p>8. CHIAVE DI BASSO</p> <p>9. BEAT</p> | <p>10. TEMPO/COUNT</p> <p>11. VOLUME ACCOMP/
VOLUME GENERALE</p> <p>12. METRONOMO</p> <p>13. MEMORIA/PERCUS.</p> <p>14. RECORD/PLAY</p> <p>15. IMPOSTAZIONI ONE TOUCH</p> <p>16. SUSTAIN</p> <p>17. TASTIERA</p> |
|---|--|



5



Impostazioni.

Questa sezione contiene informazioni su come configurare il vostro strumento prima di iniziare a suonarlo. Leggere attentamente questa sezione prima di accendere il pianoforte.

Alimentazione.

La tastiera può funzionare alimentata da batterie o da un adattatore. Seguire le seguenti istruzioni a seconda dell'alimentazione usata.

Utilizzare le batterie.

Inserire sei batterie di tipo "C" (R14 o SUM-2) o equivalenti batterie alcaline nel vano per le batterie.

1. Aprire il coperchio del vano delle batterie posto nel lato inferiore dell'unità.
2. Inserire le batterie seguendo le illustrazioni dei poli.
3. Chiudere bene il vano della batteria.

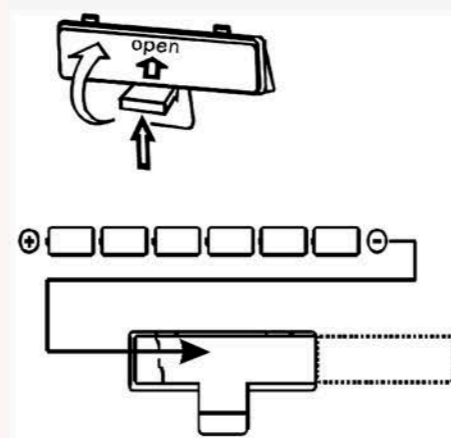

NOTA

Non utilizzare insieme batterie vecchie e nuove.
Utilizzare batterie dello stesso tipo.
Rimuovere le batterie dallo strumento quando questo non viene usato per un lungo periodo di tempo.

Utilizzare un adattatore AC.

1. Assicurarsi che il pulsante POWER sia posto su OFF.
2. Collegare l'adattatore AC al jack di alimentazione.
3. Inserire l'adattatore AC ad una presa di corrente (quando si spegne la batteria, scollegare l'adattatore dalla presa di corrente); in questo modo l'alimentazione si ha tramite corrente elettrica e non con le batterie.
4. Accendere lo strumento (Power ON).

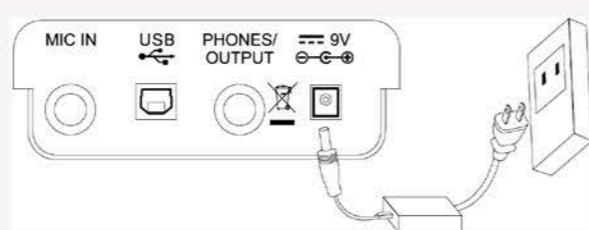

NOTA

Scollegare il cavo di alimentazione dalla presa di corrente quando lo strumento non viene utilizzato o durante temporali.
Viene emesso un suono ogni due minuti se la tastiera è accesa, ma non utilizzata.

6



Collegamenti.

Collegare le cuffie.

E' possibile collegare un paio di cuffie al jack PHONES.

Quando si collega una cuffia al jack, l'audio si propaga soltanto nella cuffia collegata e non tramite gli altoparlanti della tastiera.

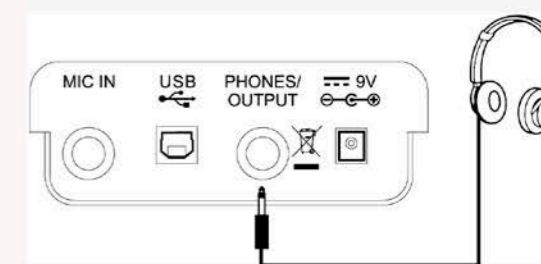

NOTA

Non usare mai le cuffie ad alto volume, in quanto potrebbe causare danni all'udito.

Collegare un amplificatore.

Collegare un cavo audio al jack output e l'altra estremità del cavo alla linea IN o al jack AUX.IN di un amplificatore.

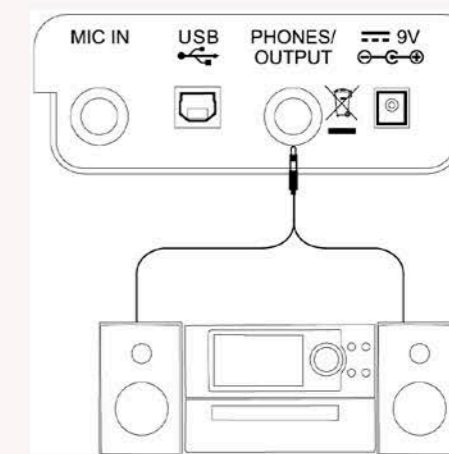

NOTA

Per non danneggiare gli altoparlanti, assicurarsi che il volume sia impostato al livello minimo prima di collegare l'alimentatore o altri dispositivi.

Collegare un microfono.

Si può collegare un microfono esterno al jack MIC IN.

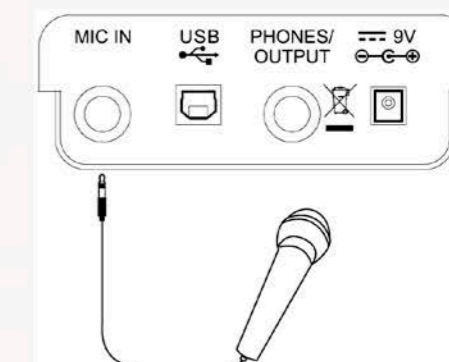

Collegare un computer.

Lo strumento riceve e trasmette messaggi MIDI tramite un cavo di connessione USB.

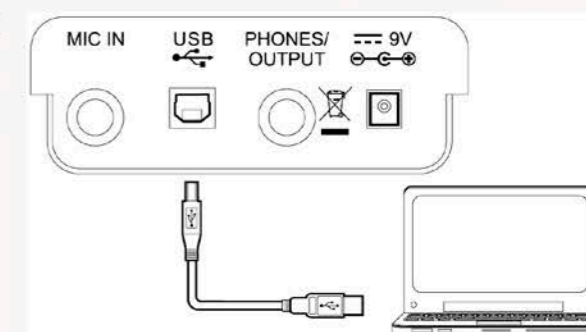

7



Demo.

Ci sono 80 canzoni demo.

1. Premere i pulsanti [STYLE] e [VOICE] simultaneamente per avviare la riproduzione del demo.
2. Selezionare un demo. Usare i tasti numerici, i pulsanti [+] e [-] per selezionare il demo.
3. Regolare il volume con [MASTER VOLUME]. Premere ripetutamente il tasto superiore o inferiore [MASTER VOL] per aumentare o diminuire il volume. Il volume va da 0 (minimo) a 9 (massimo) ed il livello del volume viene indicato sul display.
4. Premere di nuovo i pulsanti [STYLE] e [VOICE] simultaneamente o [START/STOP] per fermare la riproduzione del demo ed uscire dalla modalità demo.

NOTA

Nella modalità DEMO sono disattivati tutti i pulsanti tranne START/STOP, TEMPO+, TEMPO-, i tasti numerici, YES/+, NO/-, MASTER VOL+, MASTER VOL-, POWER ON/OFF.

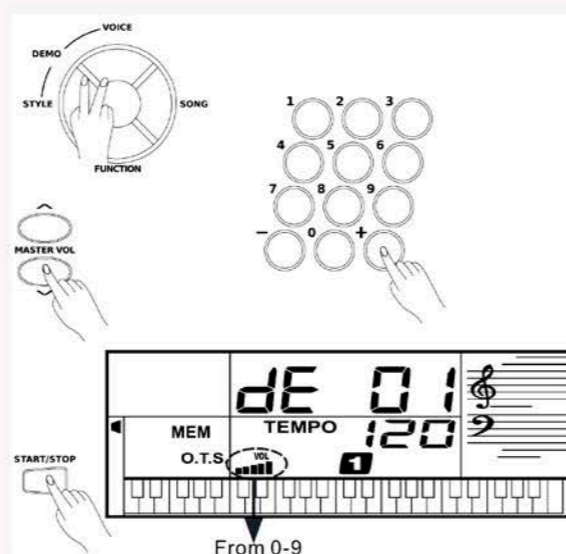

Voice.

Ci sono 132 voice, inclusi 4 kit di batteria. Vedere la lista voice.

Selezionare una voice.

1. Premere il pulsante [VOICE] per attivare la modalità [VOICE]. LCD mostra "VOICE" ed il numero della voice.
2. Usare i tasti numerici, i pulsanti [+] e [-] per selezionare la voice.
3. Si può suonare la tastiera contemporaneamente alla riproduzione della voice selezionata.

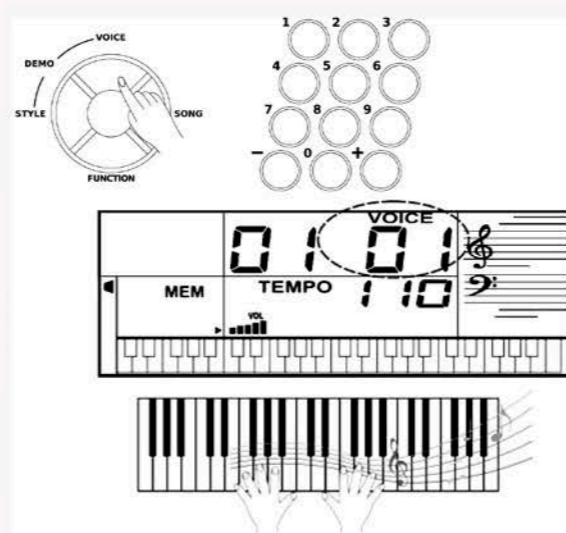

Sustain.

Se Sustain è attivo (ON) le note suonate sulla tastiera vengono sostenute più a lungo. Premere il pulsante [SUSTAIN] per attivare o disattivare (ON/OFF) l'effetto Sustain.

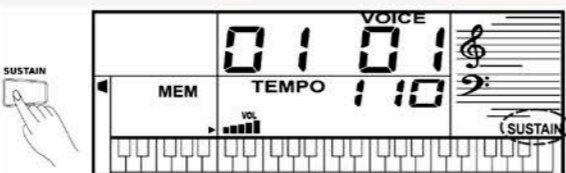

8

Voice

Modulazione.

La funzione di modulazione dà un effetto vibrato alle note suonate sulla tastiera. Premere il pulsante [MODULATION] mentre si sta suonando la tastiera per avere l'effetto vibrato.

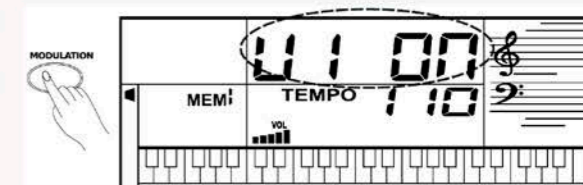

Effetto DSP.

Questa funzione consente di suonare la tastiera con un effetto globale più realistico. L'effetto DSP si attiva solo se la tastiera è accesa. Premere il pulsante [DSP] per attivare o disattivare (ON/OFF) l'effetto DSP.



Transpose.

La funzione Transpose consente di trasporre il tono dello strumento in semitoni fino a un massimo di una ottava.

1. Premere il pulsante [FUNCTION] finché non compare "7P5 0" sul display.
2. Premere i pulsanti [+] e [-] per regolare il tono dello strumento entro 6 semitoni.
3. Premere i pulsanti [+] e [-] simultaneamente per impostare il valore del transpose a 0.

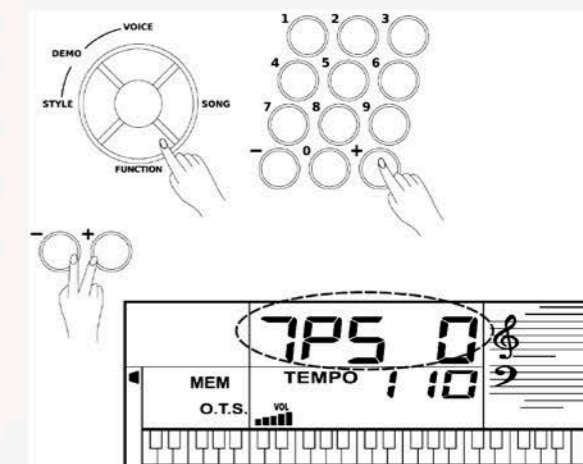

Pianoforte.

Si possono attivare le impostazioni del pianoforte premendo semplicemente un tasto.

1. Premere il pulsante [PIANO] per attivare o disattivare la modalità pianoforte.
2. In modalità pianoforte si può attivare uno style. Premere [START/STOP] per riprodurlo.

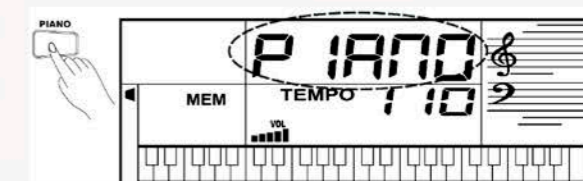

9

Style.

Ci sono 100 style di diversi generi musicali. Provate a selezionare uno style (vedere la lista style) ed a suonarlo con l'accompagnamento automatico.

NOTA

Gli style 91-99 e 100 sono per il pianoforte. Se non viene attivato A.B.C. e non si suonano gli accordi, l'accompagnamento automatico non funziona.

Selezionare uno style.

1. Premere il pulsante [STYLE] per attivare la modalità style. Sul LCD compare "STYLE" ed il numero dello style.
2. Utilizzare i tasti numerici, i pulsanti [+] e [-] per selezionare lo style desiderato.
3. Premere [START/STOP] per avviare la traccia del ritmo dell'accompagnamento automatico.

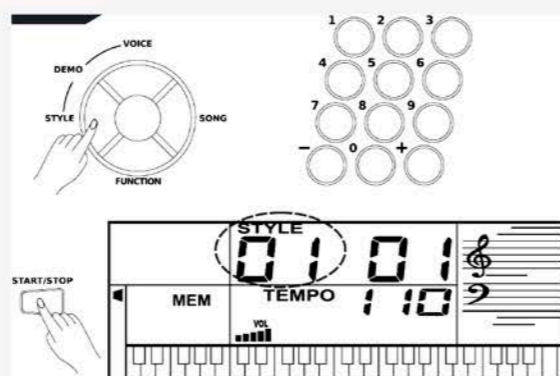

Riempimento.

Premere il pulsante [FILL] durante l'esecuzione dello style. La tastiera inserisce una variazione, poi lo style riprende automaticamente alla fine della misura corrente.

NOTA

Per inserire una variazione più lunga, tenere premuto il pulsante [FILL]. La tastiera suona una variazione finché il tasto [FILL] non viene rilasciato.

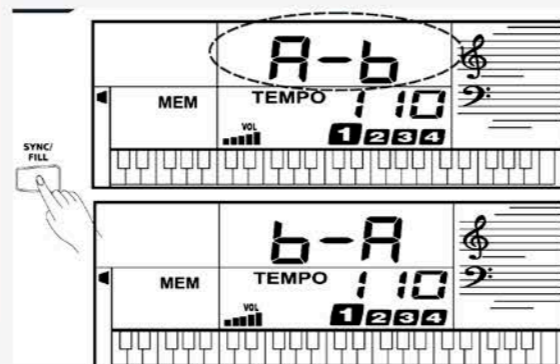

Sync.

Quando lo style non è in esecuzione, premere il pulsante [SYNC]. I puntini neri sotto il tempo e il metronomo lampeggiano ad indicare lo stato di standby della tastiera.

1. Se A.B.C. è OFF, premendo un tasto della tastiera si attiva automaticamente la riproduzione di uno style (traccia ritmo).
2. Se A.B.C. è ON, premendo un tasto della parte sinistra della tastiera si attiva automaticamente la riproduzione di uno style (tutte le tracce).

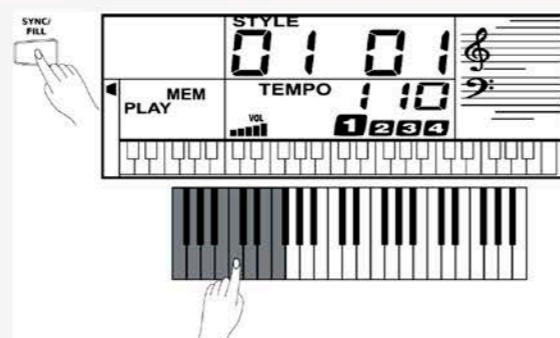

Volume dell'accompagnamento.

Regolare il volume dell'accompagnamento con i pulsanti [ACC.VOL], tasto in alto per aumentare il volume, tasto in basso per diminuirlo. Il volume va da 0 (nessun suono) a 9 (livello massimo) ed il livello del volume dell'accompagnamento compare sul display.

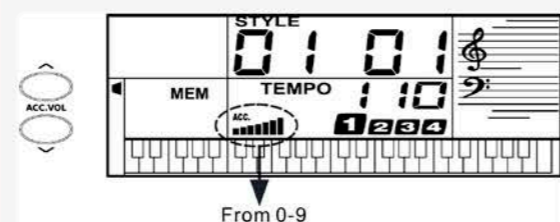

10



Style

Tempo.

Ogni style ha un suo tempo di default, che può essere modificato utilizzando i tasti [TEMPO+] o [TEMPO-].

1. Usare [TEMPO+] o [TEMPO-] per modificare il tempo. Il valore del tempo va da 40 a 240.
2. Tenendo premuti i tasti TEMPO si può modificare il tempo velocemente.
3. Premere [TEMPO+] o [TEMPO-] insieme per impostare il valore di default del tempo.

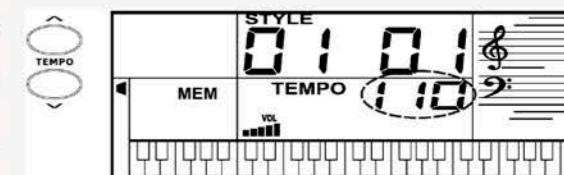

Diteggiatura accordi.

1. Premere il tasto A.B.C., compare "A.B.C." sulla sinistra del display. La tastiera si divide in due parti. I 19 tasti sulla sinistra sono di accompagnamento e determinano il tipo di accordi che si suonano.
2. L'accordo corrispondente ai tasti premuti compare sul display LCD.

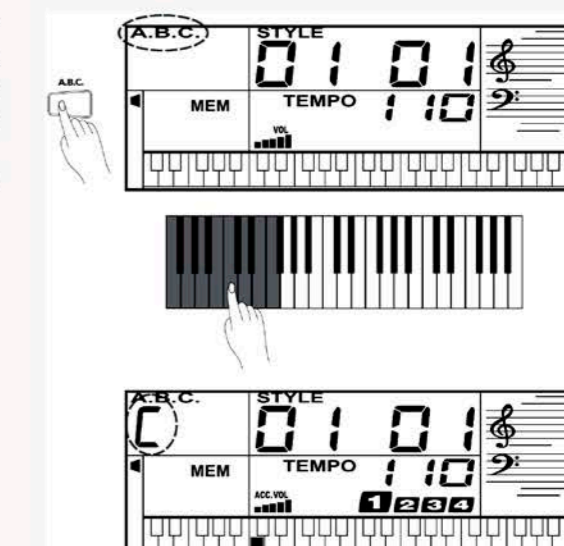

DITEGGIATURA SINGOLA.

L'accompagnamento singolo consente di riprodurre accompagnamenti orchestrali usando un accordo maggiore, settimo, minore, settimo minore premendo un numero minimo di tasti sulla sezione di accompagnamento automatico della tastiera.



Per suonare un accordo maggiore premere la nota fondamentale dell'accordo;

Per suonare un accordo minore premere la nota fondamentale ed il tasto nero alla sua sinistra insieme;

Per suonare un accordo settimo premere la nota fondamentale ed il tasto bianco alla sua sinistra insieme;

Per suonare un accordo settimo minore premere insieme la nota fondamentale, il tasto bianco e nero alla sua sinistra (tre tasti contemporaneamente).

DITEGGIATURA MULTIPLA.

Questa modalità consente di suonare gli accordi nella sezione di accompagnamento della tastiera con tre o più note. Il nome degli accordi compare sul display. Il numero di tasti premuto determina il tipo di accordo suonato.

0 C	1 C ₆	2 C _{M7}	3 C _{M7} (#11)	4 C _M (9)	5 C _{M7} (9)
6 C ₆ (9)	7 C _{aug}	8 C _m	9 C _{m6}	10 C _{m7}	11 C _{m7} (b5)
12 C _m (9)	13 C _{m7} (9)	14 C _{m7} (11)	15 C _m M ₇	16 C _m M ₇ (9)	17 C _{dim}
18 C _{dim7}	19 C ₇	20 C ₇ sup4	21 C ₇ (b5)	22 C ₇ (9)	23 C ₇ (#11)
24 C ₇ (b13)	25 C ₇ (b9)	26 C ₇ (13)	27 C ₇ (#9)	28 C _{M7} aug	29 C ₇ aug
30 C _{aug4}	31 C ₁₊₂₊₅				

Le note tra parentesi sono opzionali; gli accordi vengono riconosciuti anche senza di esse.

11



Impostazioni One Touch.

L'impostazione One Touch consente di suonare insieme una voce preimpostata con uno style modificato dall'utente.

Per attivare l'impostazione One Touch:

1. Premere il pulsante [O.T.S.] per attivare l'impostazione One Touch per lo style corrente. Compare "O.T.S." sul LCD.
2. Premere i pulsanti di impostazione [M1]-[M4]. La voce abbinata allo style selezionato può essere richiamata premendo un tasto.
3. Premere il pulsante [O.T.S.] di nuovo per uscire dalla modalità One Touch. "O.T.S." si spegne sul LCD.

NOTA

A.B.C. si attiva automaticamente con la modalità O.T.S. Quando si cambia lo style, viene cambiata anche la voce abbinata nella modalità O.T.S.

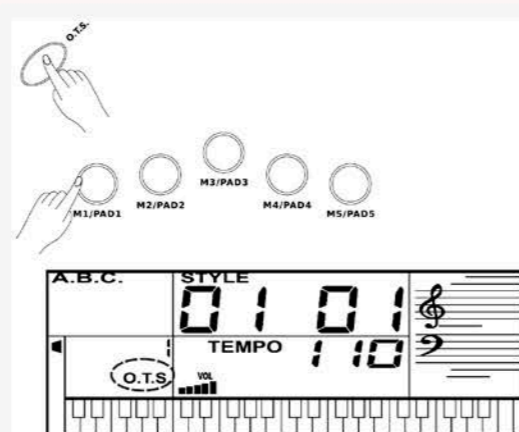

Memoria/Percussioni.

Premere il pulsante [MEMORY/PERC.] per modificare i pulsanti [M1]-[M5] da funzione di memoria a funzione di percussioni. La funzione di default quando si accende la tastiera è di memoria.

Memoria.

Ci sono 5 memorie (M1-M5).

1. Tenendo premuto il pulsante [STORE], premere uno dei tasti di memoria (M1-M5) per registrare le impostazioni del pannello. Le nuove impostazioni sostituiscono i precedenti dati memorizzati. Le impostazioni comprendono numero di voce, numero di style, tempo, valore beat, effetto sustain, ecc.
2. Premere uno dei tasti di memoria (M1-M5) per richiamare le impostazioni del pannello.

NOTA

Non si possono richiamare le impostazioni salvate se sono attivate le impostazioni One Touch. Vengono ripristinate le impostazioni di default dopo aver spento la tastiera.

Percussioni.

Ci sono 5 pad: grancassa, rullante, hi-hat aperto, hi-hat chiuso, tom-tom high.

1. Premere il pulsante [MEMORY/PERC.] per attivare le funzioni delle percussioni. LCD mostra PERC.
2. Premere i pulsanti [PAD] per suonare le percussioni.

MEMORY/PERC.

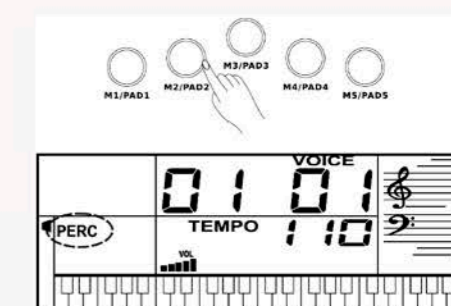
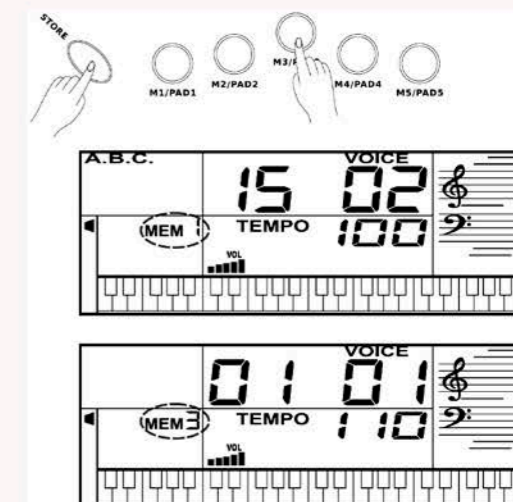
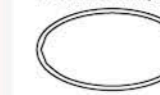

Dizionario degli accordi.

Il dizionario degli accordi è un libro integrato che aiuta ad esercitarsi con le note degli accordi.

1. Premere il pulsante [CHORD DICT.] per attivare questa modalità, LCD mostra "d1C7", il tipo di accordo e di note.
2. Coi tasti sopra #G3 si assegna il tipo di accordo, coi tasti sopra C5 si assegna l'accordo fondamentale. Una volta selezionati il tipo di accordo e l'accordo fondamentale, LCD mostra l'accordo e la sua posizione sulla tastiera.
3. Suonare gli accordi come mostrato nel display. Se si suonano le note corrette, si sente il suono di un applauso.

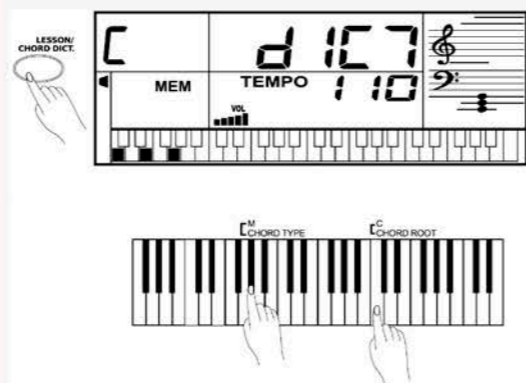

Metronomo.

Attivare il metronomo.

1. Premere il pulsante [METRO] per attivare il metronomo.
2. Premere il pulsante [METRO] di nuovo per disattivare il metronomo.
3. Premere i pulsanti [TEMPO+]/[TEMPO-] per modificare il tempo del metronomo.



Selezionare la battuta.

1. Premere il pulsante [FUNCTION] finché non compare "bE7 4".
2. Premere i pulsanti [+] o [-] per cambiare il valore della battuta: 0, 2, 3, 4, 5, 6, 7, 8, 9. Il valore di default è 4.

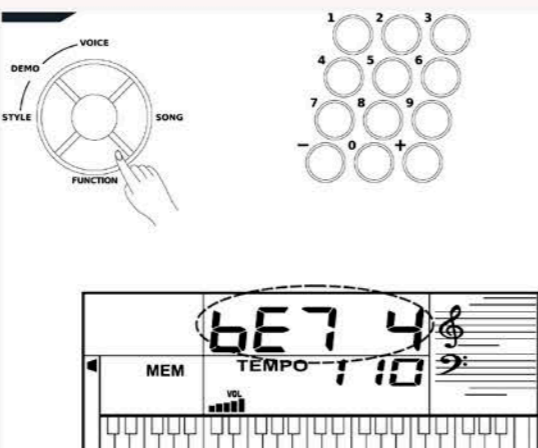

14

Songs/Canzoni.

Lo strumento ha 80 canzoni (vedere la lista song), ognuna di esse può essere utilizzata nella modalità LESSON (lezione).

Ascoltare le canzoni.

1. Premere il pulsante [SONG] per attivare la modalità song. Le canzoni vengono riprodotte a rotazione. Il display mostra "SONG" ed il numero della canzone corrente. Premere il pulsante [SONG] di nuovo per fermare le canzoni ed uscire dalla modalità song.
2. In modalità song usare i tasti numerici o [+], [-] per selezionare la canzone.
3. Premendo [START/STOP] inizia l'esecuzione della song, che continua ripetutamente. Premere [START/STOP] di nuovo per fermare l'esecuzione della song corrente senza uscire dalla modalità song.
4. Usare [TEMPO+] o [TEMPO] per modificare il tempo della canzone corrente.
5. Fermata la canzone, premere [STYLE], [VOICE], [DEMO] per uscire dalla modalità song.

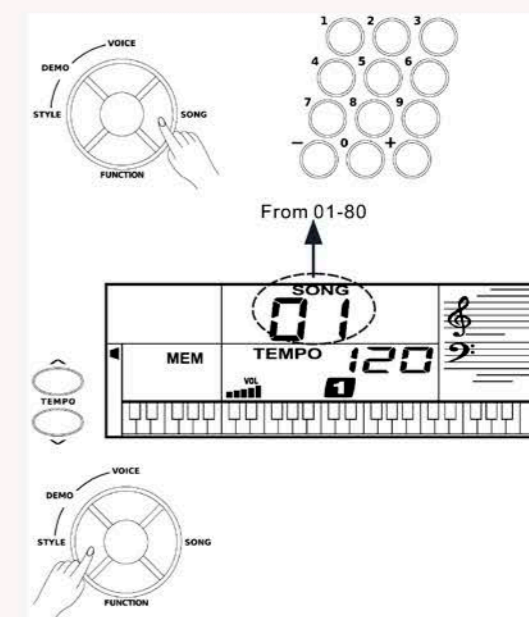

Modalità lezione.

Ci sono tre modi di esercitarsi con le canzoni: esercizi sul tempo, la correzione delle note, senza melodia. La tastiera ha un sistema graduato di valutazione dei progressi fatti dall'utente.

1. In modalità song, premere [LESSON] per attivare la modalità lezione o cambiarla.
2. Premere [START/STOP] per iniziare l'apprendimento. LCD mostra le note da suonare.
3. Premere [START/STOP] di nuovo per fermare l'apprendimento.
4. Ci sono 3 modalità di lezione ed un sistema graduato di valutazione.

Lezione 1: la tastiera valuta solo il tempo dell'esecuzione, non la correttezza delle note.

Lezione 2: la tastiera valuta solo l'esercizio con le note, non la correttezza del tempo. Solo quando viene suonata la nota giusta, la canzone passa alla nota successiva.

Lezione 3: la tastiera valuta l'esercizio in base alla correttezza del tempo e delle note.

Grado: in modalità lezione, una volta terminato l'esercizio, la tastiera emette un suono ad indicare il livello raggiunto.

- Livello 1: ok
- Livello 2: buono
- Livello 3: molto buono
- Livello 4: eccellente

Dopo la valutazione si può ricominciare l'esercitazione con la song.

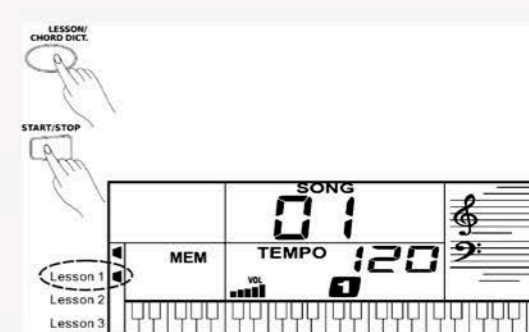

15

Registrazione e riproduzione.

Si può registrare la propria esecuzione (fino a 200 note) anche con l'accompagnamento.

1. Premere il pulsante [REC], "REC" lampeggia sul display.
2. Suonare le note da registrare e premere [START/STOP] per avviare la registrazione. Se si vuole registrare la propria esecuzione accompagnata da uno style, attivare A.B.C. e suonare gli accordi nella parte sinistra della tastiera.
3. Premere il pulsante [REC] di nuovo per fermare la registrazione. "REC" si spegne.
4. Premere il pulsante [PLAY] per riprodurre le note registrate. "PLAY" compare sul display.
5. Premere il pulsante [PLAY] di nuovo per fermare la riproduzione. "PLAY" si spegne.

NOTA

Se si spegne la tastiera, i dati registrati vengono cancellati.

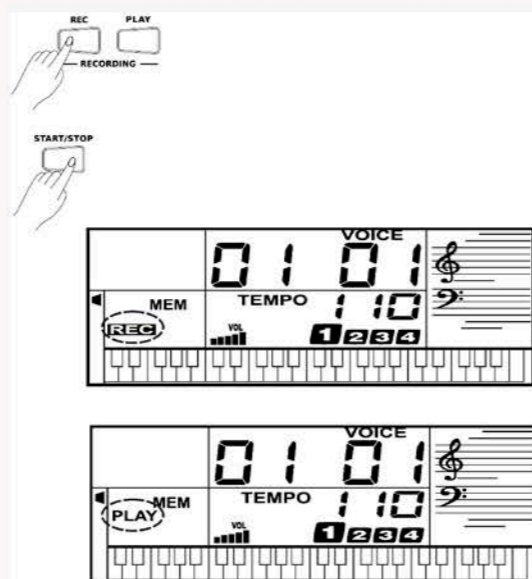

Funzioni MIDI.

Le funzioni MIDI ampliano le possibilità musicali. Questa sezione spiega cosa sia il MIDI, cosa si può fare con esso e come utilizzarlo.

Cos'è il MIDI.

MIDI è l'acronimo di "Musical Instrument Digital Interface", è un'interfaccia che consente la comunicazione tra strumenti musicali elettronici ed altri strumenti elettronici tramite l'invio e la ricezione di note, programmi ed altri dati e messaggi MIDI. Lo strumento può controllare un altro dispositivo MIDI tramite la trasmissione di note ed altri dati di controllo. Lo strumento può anche essere controllato da dati MIDI in ingresso che determinano tonalità, canali MIDI, voice, effetti, cambiamento dei parametri e attiva le voice specifiche per le varie parti.

I messaggi MIDI sono di due tipi: messaggi del canale e del sistema.

Terminali MIDI.

Connessione MIDI.

La tastiera elettronica è dotata di un'interfaccia standard USB al posto di connettori MIDI IN e MIDI OUT. L'interfaccia USB consente la connessione ad un computer senza il bisogno di un'interfaccia specifica MIDI per la connessione ad un pc. Il computer riconosce la tastiera come un'interfaccia MIDI consentendo l'invio e la ricezione di messaggi MIDI e il funzionamento di programmi del pc.

Per connettere la tastiera ad un pc occorre solo un cavo USB A-B (non in dotazione) ed un software di musica adeguato (non in dotazione).

NOTA

Il computer non deve essere in stato di standby o sospeso prima di collegare il cavo USB.

Collegare il cavo USB allo strumento ed al computer prima di accendere la tastiera.

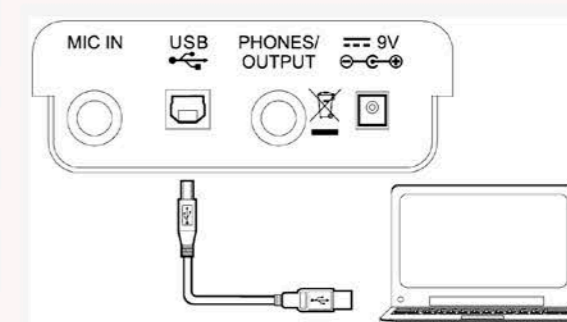

Risoluzione dei problemi.

Problema	Possibile causa e soluzione
Lo strumento, acceso o spento, emette uno scoppiettio.	E' normale.
Non viene emesso alcun suono se si suona la tastiera.	Verificare che il volume generale sia impostato ad un livello appropriato.
Usando un telefono cellulare, vengono emessi dei rumori.	Usare un telefono cellulare vicino allo strumento può causare interferenze. Per evitare ciò, spegnere il cellulare od utilizzarlo lontano dallo strumento.
L'accompagnamento automatico non funziona nonostante Sync sia in standby e vengono premuti dei tasti sulla tastiera.	Provare ad avviare l'accompagnamento premendo un tasto nella parte destra della tastiera. Per avviare l'accompagnamento con Sync Start premere un tasto nella parte sinistra della tastiera.

Specifiche.

Tastiera	49
Display	LCD multifunzionale
Polifonia	32
Voice	132 (inclusi 4 kit di batteria)
Style	100
Song	80
Demo	80
Tempo	40-240
Memoria di registrazione	5
Pulsanti di controllo	Power on/off, Master Volume +/-, ACC. Volume +/-, Tempo+/-, A.B.C., Function, Style, Voice, Song, Lesson, Store, M1-M5, O.T.S., Modulation, Memory/Perc., +/-, Piano, Metro, Sustain, DSP
Controllo accompagnamento	Start/Stop, Sync/Fill
Funzione di registrazione	Record, Play
Connettori	DC IN, Cuffie/Output, USB, MIC IN
Alimentazione	DC 9V
Altoparlanti	2W + 2W
Dimensione	667 (L) x 245 (P) x 82 (H) mm
Peso	2,2 Kg (senza batterie)

* Le specifiche e l'aspetto esteriore sono soggetti a modifiche senza previo avvertimento.

Appendice.

Lista voice.

No	Nome	Abbrev.	45	Archi tremolo	Tremolo Strs	90	Pad 2 (Warm)	Warm
PIANOFORTE			46	Archi Pizzicato	Pizzicato Strs	91	Pad 3 (Polysynth)	Polysynth
1	Pianof.coda acustico	Grand Pno	47	Arpa orchestra	Orchestra Harp	92	Pad 4 (Coro)	Choir
2	Pianof.acust. bright	Bright Pno	48	Timpani	Timpani	93	Pad 5 (Bowed)	Bowed
3	Pianoforte a coda elettrico	E.Grand Pno	ENSEMBLE			94	Pad 6 (Metallico)	Metallic
4	Pianof.Honky-Tonk	Honky-Tonk	49	Ensemble archi 1	Strings Ens 1	95	Pad 7 (Halo)	Halo
5	Pianoforte rhodes	Rhodes Pno	50	Ensemble archi 2	Strings Ens 2	96	Pad 8 (Sweep)	Sweep
6	Pianoforte chorus	Chorus Pno	51	Archi Synth 1	Synth Strs 1	SYNTH SFX		
7	Clavicembalo	Harpsichord	52	Archi Synth 2	Synth Strs 2	97	FX 1 (Pioggia)	Rain
8	Clavicordo	Clavi	53	Coro Aah	Choir Aahs	98	FX2(Soundtrack)	Soundtrack
MALLET			54	Voce Ooh	Voice Oohs	99	FX 3 (Crystal)	Crystal
9	Celesta	Celesta	55	Voce Synth	Synth Voice	100	FX4(Atmosfera)	Atmosphere
10	Glockenspiel	Glockenspiel	56	Hit orchestra	Orchestra Hit	101	FX5(Brightness)	Brightness
11	Music Box	Music Box	OTTONI			102	FX 6 (Goblins)	Goblins
12	Vibrafono	Vibraphone	57	Tromba	Trumpet	103	FX 7 (Eco)	Echoes
13	Marimba	Marimba	58	Trombone	Trombone	104	FX 8 (Sci-Fi)	Sci-Fi
14	Xilofono	Xylophone	59	Tuba	Tuba	ETNICO		
15	Campane tubolari	Tubular bells	60	Tromba Mute	Muted Trumpet	105	Sitar	Sitar
16	Dulcimer	Dulcimer	61	Corno francese	French Horn	106	Banjo	Banjo
ORGANO			62	Sezione ottoni	Brass Section	107	Shamisen	Shamisen
17	Organo hammond	Hammond Org	63	Ottoni Synth 1	Synth Brass 1	108	Koto	Koto
18	Organo percuss.	Perc Org	64	Ottoni Synth 2	Synth Brass2	109	Kalimba	Kalimba
19	Organo rock	Rock Org	ANCIA			110	Cornamusa	Bagpipe
20	Organo di chiesa	Church Org	65	Sax soprano	Soprano Sax	111	Violino	Fiddle
21	Organo a canne	Reed Org	66	Sax alto	Alto Sax	112	Shanai	Shanai
22	Fisarmonica	Accordion	67	Sax tenore	Tenor Sax	PERCUSSIONI		
23	Armonica	Harmonica	68	Sax baritono	Baritone Sax	113	Campana Tinkle	Tinkle Bell
24	Fisarmonica tango	Tango Acd	69	Oboe	Oboe	114	Agogo	Agogo
CHITARRA & BASSO			70	Corno inglese	English Horn	115	Batteria Steel	Steel Drums
25	Chitarra acustica (Nylon)	Nylon Gtr	71	Fagotto	Bassoon	116	Woodblock	Woodblock
26	Chitarra acustica (Steel)	Steel Gtr	72	Clarinetto	Clarinet	117	Batteria Taiko	Taiko Drum
27	Chitarra elettrica (Jazz)	Jazz Gtr	FLAUTI			118	Tom melodico	Melodic Tom
28	Chitarra elettrica (Clean)	Clean Gtr	73	Ottavino	Piccolo	119	Batteria Synth	Synth Drum
29	Chitarra elettrica (Muted)	Muted Gtr	74	Flauto	Flute	EFFETTI		
30	Chitarra overdriven	Overdriven	75	Flauto dolce	Recorder	120	Effetto 1	Effects 1
31	Chitarra distorta	Distortion	76	Flauto pan	Pan Flute	121	Effetto 2	Effects 2
32	Chitarra armonica	Harmonics	77	Bottle Blow	Bottle Blow	122	Effetto 3	Effects 3
33	Basso acustico	AcousticBass	78	Shakuhachi	Shakuhachi	123	Effetto 4	Effects 4
34	Basso elettrico (Finger)	Finger Bass	79	Fischio	Whistle	124	Effetto 5	Effects 5
35	Basso elettrico (Pick)	Pick Bass	80	Ocarina	Ocarina	125	Effetto 6	Effects 6
36	Basso Fretless	Fretless Bass	LEAD & PAD			126	Effetto 7	Effects 7
37	Basso Slap 1	Slap Bass 1	81	Lead 1 (Square)	Square	127	Effetto 8	Effects 8
38	Basso Slap 2	Slap Bass 2	82	Lead2 (Sawtooth)	Sawtooth	128	Effetto 9	Effects 9
39	Basso Synth 1	Basso Synth1	83	Lead3 (Calliope I)	Calliope	BATTERIA		
40	Basso Synth 2	Basso Synth2	84	Lead4 (Chiff lead)	Chiff	129	Kit standard	Standard
ARCHI			85	Lead 5 (Charang)	Charang	130	Kit sala	Room
41	Violino	Violin	86	Lead 6 (Voice)	Voice	131	Kit power	Power
42	Viola	Viola	87	Lead 7 (Fifths)	Fifths	132	Kit elettronico	Electronic
43	Violoncello	Cello	88	Lead8(Bass&Lead)	Bass&Lead			
44	Contrabbasso	Contrabass	89	Pad 1 (New Age)	New Age			

Lista style.

No	Nome	Abbrev.
BEAT & POP		
1	8 Beat 1	8 Beat 1
2	8 Beat 2	8 Beat 2
3	8 Beat 3	8 Beat 3
4	8 Beat 4	8 Beat 4
5	60's 8 Beat	60's 8 Beat
6	Ballata 8 Beat	8 Beat Ballad
7	Rock 8 Beat	8 Beat Rock
8	16 Beat 1	16 Beat 1
9	16 Beat 2	16 Beat 2
10	Pop 16 Beat	16 Beat Pop
11	16 Beat Shuffle	16 Beat Shuffle
12	Ballata 1	Ballad 1
13	Ballata lenta	Slow Ballad
14	Ballata 16 Beat	16 Beat Ballad
15	Unplugged	Unplugged
ROCK		
16	Rock	Rock
17	Pop Rock	Pop Rock
18	Rock veloce	Fast Rock
19	Rock lento 1	Slow Rock 1
20	Rock lento 2	Slow Rock 2
21	Rock & Roll	Rock & Roll
22	Heavy Metal	Heavy Metal
23	Blues Boogie	Blues Boogie
24	Blues	Blues
25	Shuffle	Shuffle
26	Blues Shuffle	Blues Shuffle
27	Rock Shuffle	Rock Shuffle
28	Charleston	Charleston
DANCE		
29	Disco 1	Disco 1
30	Disco 2	Disco 2
31	Disco Funk	Disco Funk
32	Dance	Dance
33	House 1	House 1
34	House 2	House 2
35	Rap	Rap
36	Euro Beat	Euro Beat
37	Hip Hop	Hip Hop
38	Techno	Techno
SOUL & FUNK		
39	Funky Pop	Funky Pop
40	Jazz Funk	Jazz Funk
41	Cool Funky	Cool Funky
42	Soul 1	Soul 1
43	Soul 2	Soul 2
44	Soul Shuffle	Soul Shuffle
45	Soul Blues	Soul Blues
46	R&B	R&B
47	6/8 Gospel	6/8 Gospel
48	Pop Groove	Pop Groove
JAZZ		
49	Swing 1	Swing 1
50	Cool Jazz	Cool Jazz
51	Pop Swing	Pop Swing

Lista song.

No	Nome
FAVORITI	
1	The Old Gray Mare
2	In The Rain
3	Jeanie With The Light Brow Hair
4	American Patrol
5	Heidenroslein
6	Music Box Dancer
7	Rondo
8	The Melody Of Yesterday
9	It's Been A Long, Long Time
10	Chant Sans Paroles
11	Water Music
12	The Entertainer
13	Lamp Light
14	Five Hundred Miles
15	Old Folks At Home
16	O Sole Mio
17	Sonata
18	Allegro In bB
19	The Red Sarafan
20	Dance De Mirlitons
21	Nocturne
22	Air On The G-String
23	Canon
24	Minuet In G
25	Beautiful Dreamer
FOLK & COUNTRY	
26	Danny Boy
27	My Bonnie
28	Skip To My Lou
29	Katyusha
30	Red River Valley
31	The Sideway
32	Dance Of Russia
33	House Of The Rising Sun
34	Waltz Of Starlight
35	Home On The Range
36	The Blu-Bells Of Scotland
37	Annie Laurie
38	Trumpet
39	Country
40	Jambalaya
41	Bridge
42	Sippin Cider Through A Straw

52	Swing Fox	Swing Fox
53	Big Band	Big Band
54	Big Band Medium	Big Band Medium
55	Jazz Waltz 1	Jazz Waltz 1
56	Ragtime	Ragtime
57	Dixeland	Dixeland
58	Quick Step	Quick Step
COUNTRY		
59	Country 1	Country 1
60	Country 2	Country 2
61	Pop Country	Pop Country
62	Country Rock	Country Rock
63	Country Folk	Country Folk
64	3/4 Country	3/4 Country
65	Country Waltz	Country Waltz
66	Country Shuffle	Country Shuffle
67	Country Boogie	Country Boogie
68	Country Blues	Country Blues
69	Country Quick Step	Country Quick Step
70	Bluegrass	Bluegrass
LATINO		
71	Bossa Nova 1	Bossa Nova 1
72	Bossa Nova 2	Bossa Nova 2
73	Rhumba	Rhumba
74	Pop Rhumba	Pop Rhumba
75	Cha Cha	Cha Cha
76	Pop Cha Cha	Pop Cha Cha
77	Tango	Tango
78	Jazz Samba	Jazz Samba
79	Reggae	Reggae
80	Pop Reggae	Pop Reggae
TRADITIONAL		
81	March 1	March 1
82	March 2	March 2
83	German March	German March
84	6/8 March 1	6/8 March 1
85	Polka	Polka
86	Pop Polka	Pop Polka
87	Waltz 1	Waltz 1
88	Slow Waltz	Slow Waltz
89	Vienna Waltz	Vienna Waltz
90	Musette	Musette
PIANOFORTE		
91	8 Beat	8 Beat
92	Ballata 2	Ballad 2
93	Boogie	Boogie
94	Jazz	Jazz
95	Swing 2	Swing 2
96	Jazz Waltz 2	Jazz Waltz 2
97	Twist	Twist
98	March	March
99	6/8 March 2	6/8 March 2
100	Waltz 2	Waltz 2

JAZZ & FUSION	
43	June Samba
44	Chitarra & Sassofono
45	The Hip Hop's Night
46	Blue Lunch
47	Cobweb
48	Wine
49	Jazz Old Man
50	Carlos
NATALE	
51	Ave Maria
52	Joy To The World
53	Santa Claus Is Coming To Town
54	Silent Night
55	Amazing Grace
56	Oh! Susanna
57	The Battle Hymn Of The Republic
58	Carry Me Back To Old Virginny
59	Camptown Races
60	Dark Eyes
PIANOFORTE	
61	Fur Elise
62	Bagatelle No. 3
63	Musette In D
64	Prelude In G
65	Turkish Rondo
66	Four Swan
67	Did You Ever See a Lassie
68	Spring
69	Impromptu
70	Gavotte
71	Notturmo
72	Pizzicato Polka
73	Musical Moments
74	Reggae
75	All Kind Of My Everything
76	Valse No. 6 "Petit Chien"
77	Rondeau
78	Chrysanf
79	Invention a 2 Voix
80	Jesus, Saviour Pilot Me

Lista accordi.

No.	Nome accordo [Abbreviazione]	Voicing normale	Accordo	Display
0	Maggiore [M]	1-3-5	C	C
1	Sesta maggiore [6]	1-(3)-5-6	C6	C6
2	Settima maggiore [M7]	1-3-(5)-7	CM7	CM7
3	Nona maggiore aumentata [Madd9]	1-2-3-5	CMadd9	CM(9)
4	Aumentata [aug]	1-3-#5	Caug	Caug
5	Minore [m]	1-b3-5	Cm	Cm
6	Sesta minore [m6]	1-b3-5-6	Cm6	Cm6
7	Settima minore [m7]	1-b3-(5)-b7	Cm7	Cm7
8	Nona minore maggiore [mM7]	1-b3-(5)-7	CmM7	CmM7
9	Diminuita [dim]	1-b3-b5	Cdim	Cdim
10	Settima diminuita [dim7]	1-b3-b5-6	Cdim7	Cdim7
11	Settima [7]	1-3-(5)-b7	C7	C7
12	Settima suspended quarta [7sus4]	1-4-5-b7	C7sus4	C7sus4
13	Quarta suspended [sus4]	1-4-5	Csus4	Csus4

Scheda MIDI

Funzione	Trasmesso	Riconosciuto	Osservazioni
Base Default	1ch	1-16ch	
Canale Cambiato	X	X	
Modalità	Default	3	
	Messaggi	3	
	Alterato	X	
Nota	0-127	0-127	
Numero: True voice	*****	0-127	
Velocità:	Note on	O 9nH,V=64	O 9nH,V=1-127
	Note off	X (9nH,V=0)	X(9nH,V=0; 8nH,V=0-127)
Dopo Tasti	X	X	
Touch Chs	X	X	
Pitch Bend	X	O	
Controllo 0	X	O	Selezionare banca
Cambio 1	X	O	Modulazione
5	X	O	Portamento Time
6	X	O	Data Entry
7	X	O	Volume
10	X	O	Pan
11	X	O	Espressione
64	X	O	Sustain Pedal
65	X	O	Portamento ON/OFF
66	X	O	Sostenuto Pedal
67	X	O	Soft Pedal
80	X	O	Program. riverbero
81	X	O	Programma chorus
91	X	O	Livello riverbero
93	X	O	Livello chorus
120	X	O	Tutti sound Off
121	X	O	Resettare tutti i dispositivi
123	X	O	Tutte le note Off
Programma	O	O	
Cambio :True/vero	*****	0-127	
System Exclusive	X	O	
System :Posizione song	X	X	
Comune :Selezione song	X	X	
:Tune	X	X	
System :Orologio	X	X	
Real Time :Comandi	X	X	
Aux :Local on/off	X	X	
:Tutte le note off	X	O	
Messaggi :Active sense	X	O	
:Reset	X	O	
Nota			

Modalità 1: OMNI ON, POLY
Modalità 3: OMNI OFF, POLY

Modalità 2: OMNI ON, MONO
Modalità 4: OMNI OFF, MONO

O: YES
X: NO