

TASTIERA ELETTRONICA

Manuale dell'Utente

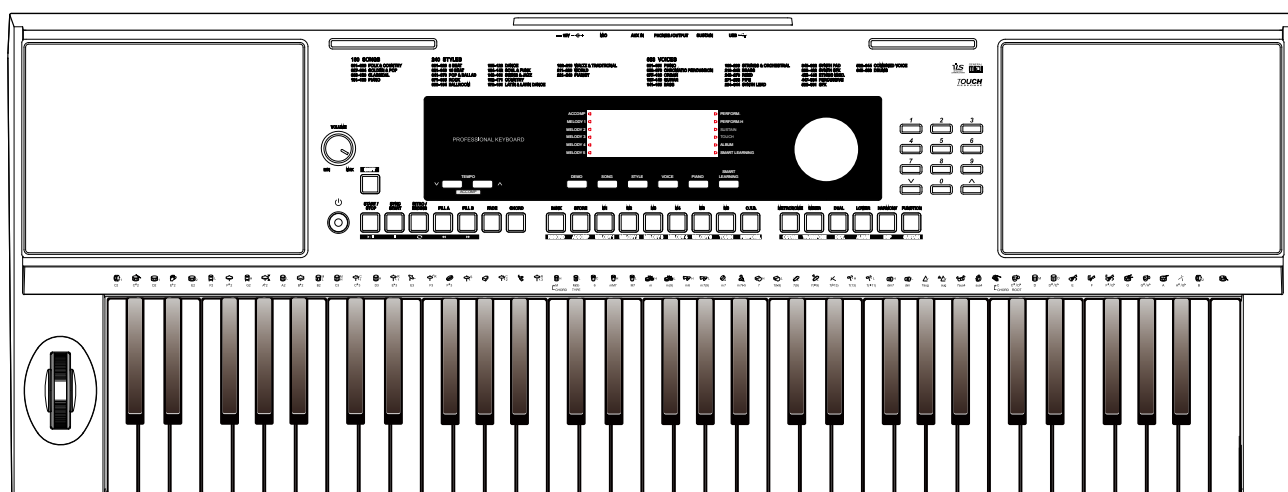

M361

**Tastiera elettronica con 61 tasti Touch Response
e software Style Creator**

INFORMAZIONI PER LA VOSTRA SICUREZZA!

PRECAUZIONI

LEGGERE ATTENTAMENTE PRIMA DI PROCEDERE

Conservate questo manuale in un posto sicuro per future consultazioni.

Alimentazione

Collegate il trasformatore di CA appropriato ad una presa di corrente dalla tensione corretta.

Non collegate lo strumento ad un trasformatore con una tensione diversa da quella corretta. Scollegate il trasformatore di CA quando non utilizzate lo strumento o durante i temporali.

Collegamenti

Prima di connettere lo strumento ad altri dispositivi, spegnete tutte le unità. Ciò aiuta a evitare malfunzionamenti e/o danni ad altri dispositivi.

Collocazione

Non esponete questo strumento alle seguenti condizioni, per evitare che possa deformarsi, scolorire o subire danni di maggiore entità:

- Luce solare diretta
- Temperature od umidità estreme
- Luoghi eccessivamente sporchi o polverosi
- Forti vibrazioni o urti
- Forti campi magnetici

ATTENZIONE

Il normale funzionamento del prodotto può essere influenzato da forti campi elettromagnetici. In questi casi potete ripristinare il normale funzionamento reimpostando l'unità seguendo le istruzioni del manuale. Nel caso ciò non fosse possibile, allontanate lo strumento dalla sorgente delle interferenze.

Interferenze con altri dispositivi elettrici

Radio e televisori posti nelle vicinanze potrebbero subire interferenze. Fate funzionare questa unità ad una distanza appropriata da radio e televisori.

Pulizia

Pulite solamente con un panno morbido e asciutto. Non utilizzate solventi, liquidi per la pulizia o panni impregnati con detersivi.

Maneggiare lo strumento

Non applicate una forza eccessiva ai tasti o ai controlli. Evitate che carta, metallo o altri oggetti penetrino nello strumento. In questi casi, scollegate il trasformatore dalla presa elettrica. Poi fate ispezionare lo strumento da un riparatore qualificato.

Scollegate tutti i cavi prima di spostare lo strumento.

Contents

Descrizioni del pannello e del display		
Pannello frontale.....	4	
Pannello posteriore.....	5	
LCD.....	5	
Preparazione		
Alimentazione.....	6	
Montaggio del leggio.....	6	
Utilizzo del pedale sustain.....	6	
Conessioni		
Connettere delle cuffie.....	7	
Connettere Audio Equipment.....	7	
Connettere un MP3/CD Player.....	7	
Connettere un computer.....	7	
Connettere un microfono.....	7	
INteruttore di alimentazione e Volume generale.....	8	
Riprodurre le Demo Songs.....	8	
Suonare le Voices.....	9	
Suonare con gli Stili.....	9	
Riprodurre le Songs.....	10	
Registrare.....	10	
Le Voices		
Selezionare una Voice.....	11	
Suonare due Voice simultaneamente-DUAL.....	11	
Suonare differenti Voices con le due mani-LOWER.....	11	
Touch.....	12	
Sustain.....	12	
Pitch Bend.....	12	
Transpose.....	12	
Octave.....	13	
Piano mode.....	13	
Metronome.....	13	
Auto Accompagnamento		
Suonare con l'Accompagnamento automatico (solo traccia ritmica).....	14	
Suonare con l'Auto accompagnamento (tutte le tracce).....	14	
Selezionare l'Accompagnamento.....	15	
Suonare differenti Accompagnamenti selezionati.....	15	
Fade.....	15	
Controllo Volume dell'Accompagnamento	16	
Diteggiatura.....	16	
Tempo.....	17	
Impostazioni One Touch.....	17	
Harmony		
Suonare con gli effetti Harmony.....	18	
Performance Assistant		
Cos è il Performance Assistant?.....	18	
Selezionare il Performance Assistant.....	18	
Modalità Chitarra.....	19	
Suonare nella modalità Chitarra.....	19	
Modalità Pianoforte.....	20	
Suonare nella modalità Pianoforte.....	20	
Uscire dal Performance Assistant.....	20	
DSP.....	21	
Mixer.....	21	
Funzioni pedale.....	22	
Funzioni Menu		
Tune.....	23	
KeySplit.....	23	
Beat Type.....	24	
Metronome Volume.....	24	
Pedal Type.....	24	
EQ Type.....	24	
Reverb Type.....	24	
Reverb Level.....	25	
Chorus Type.....	25	
Chorus Level.....	25	
Harmony Type.....	25	
MIDI IN.....	26	
MIDI OUT.....	26	
Auto Power Off.....	26	
Performance Beat.....	27	
Vocal Effects.....	27	
Vocal Effect Level.....	27	
Ripristinare le impostazioni di fabbrica.....	27	
Register Memory		
Impostazione del pannello Register.....	28	
Richiamare le impostazioni del pannello Register.....	28	
Selezionare una Registration Bank.....	28	
Song Album.....	28	
Registrare		
Avviare la registrazione.....	29	
Arrestare la registrazione.....	30	
Riprodurre la registrazione.....	30	
cancellare una User Song.....	30	
Song		
Ascoltare le songs.....	31	
Controllo delle Songs.....	31	
Sistema Smart Learning		
Smart Learning.....	32	
Dizionario degli Accordi		
DICT 1 (IMparare gli accordi).....	36	
DICT 2 (Testare gli accordi).....	36	
MIDI		
Cos è il MIDI?.....	37	
Upload/Download dei dati dal computer	37	
Risoluzione dei problemi.....	38	
Specifiche.....	39	
Appendice		
Lista delle Voice.....	40	
Lista degli Stili.....	46	
Lista delle Songs.....	49	
Lista delle Demo.....	51	
Lista degli Album.....	52	
Tabella di implementazione MIDI.....	55	

Descrizione del pannello e Display

Pannello Frontale

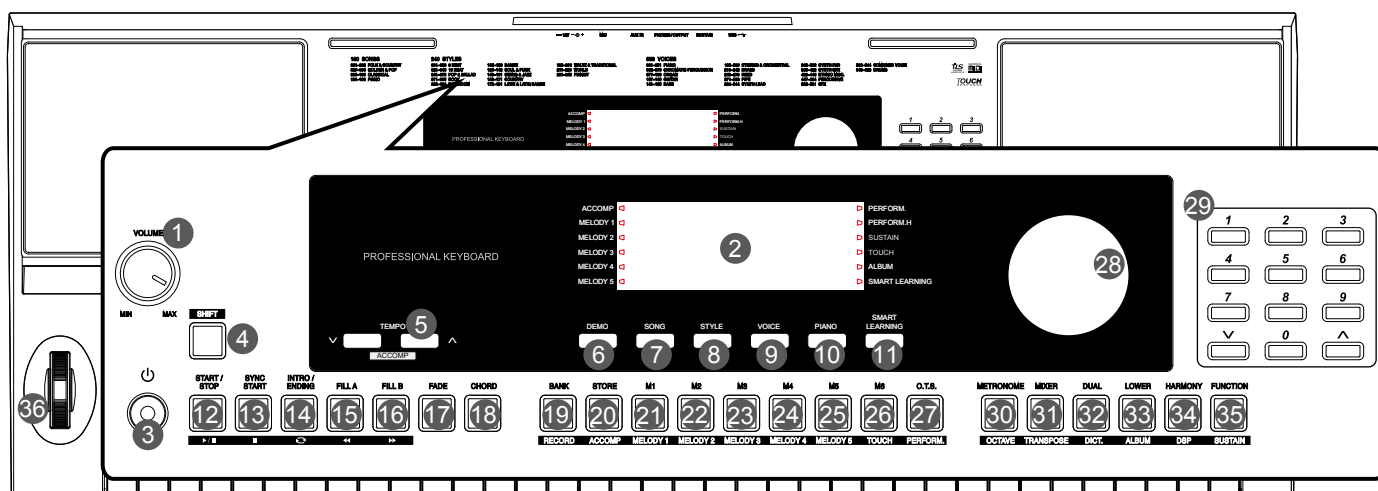

- | | | |
|---|---|--|
| <p>1. [VOLUME] Manopola
Regola il Volume generale.</p> <p>2. [LCD]
Visualizza tutti i parametri e i valori relativi all'operazione corrente.</p> <p>3. INTERRUPTORE POWER
Accende e spegne l'unità</p> <p>4. [SHIFT] tasto
Accede a funzioni secondarie di altri pulsanti.</p> <p>6. [DEMO] tasto
Attiva la modalità Demo.</p> <p>7. [SONG] tasto
Attiva la modalità Song</p> <p>8. [STYLE] tasto
Attiva la modalità Style.</p> <p>9. [VOICE] tasto
Attiva la modalità Voice.</p> <p>10. [PIANO] tasto
Attiva la modalità Piano</p> <p>11. [SMART LEARNING] tasto
Attiva la modalità Smart Learning</p> <p>17. [FADE] tasto
Attiva la modalità Fade</p> <p>18. [CHORD] tasto
Entra nella modalità Chord.</p> <p>28. DATA DIAL
regola il valore dei parametri</p> <p>29. [-]/[+] e tasti numerici
Imposta il valore dei parametri o seleziona il numero.</p> <p>30. PITCH BEND
Ruotare la rotella per alzare o abbassare il pitch</p> | <p>In Modalità SONG</p> <p>12. [▶/■] tasto
Avvia o arresta la riproduzione della song.</p> <p>13. [] tasto
Mette in Pausa e riavvia la Song.</p> <p>14. [⊞] tasto
Imposta l'inizio e la fine del loop (sezione ripetuta) nella song corrente.</p> <p>15. [◀] tasto
Riavvolge la song.</p> <p>16. [▶] tasto
Avanti veloce della song.</p> <p>Quando il tasto [SHIFT] è rilasciato</p> <p>5. Tasti [TEMPO -]/[TEMPO +]
Regolano il tempo corrente.</p> <p>19. [BANK] tasto
Seleziona le Memorie.</p> <p>20. [STORE] tasto
Salva le impostazioni del pannello</p> <p>21~26. Tasti [M1]~[M6]
Richiama le impostazioni del pannello. Nella modalità O.T.S., sono disponibili solo M1~M4</p> <p>27. [O.T.S.] tasti
Attiva e disattiva le funzioni One Touch</p> <p>30. [METRONOME] tasto
Attiva/disattiva il metronomo.</p> <p>31. [MIXER] tasto
Apre il menù Mixer.</p> <p>32. [DUAL] tasto
Attiva le funzioni DUAL.</p> <p>33. [LOWER] tasto
Attiva/disattiva le funzioni LOWER</p> <p>34. [HARMONY] tasto
Attiva gli effetti HARMONY.</p> <p>35. [FUNCTION] tasto
Apre il menù Funzioni.</p> | <p>In modalità STYLE</p> <p>12. [START/STOP] tasto
Avvia o arresta la riproduzione dello stile</p> <p>13. [SYNC START] tasto
Attiva/disattiva le funzioni Sync Start.</p> <p>14. [INTRO/ENDING] tasto
Riproduce Intro o Ending.</p> <p>15. [FILL A] tasto
Riproduce il fill-in A.</p> <p>16. [FILL B] tasto
Riproduce il fill-in B.</p> <p>Quando il tasto [SHIFT] è premuto</p> <p>5. [ACCOMP -]/[ACCOMP +] tasti
Regolare il volume di accompagnamento.</p> <p>19. [RECORD] tasto
Apre la modalità Record.</p> <p>20. [ACCOMP] tasto
Seleziona la traccia di accomp. per registrare.</p> <p>21~25. [MELODY 1]~[MELODY 5] tasto
Seleziona le melodie 1~5 da registrare</p> <p>26. [TOUCH] tasto
Imposta un livello di sensibilità al tocco adeguato.</p> <p>27. [PERFORM.] tasto
Accede alle funzioni Performance Assistant.</p> <p>30. [OCTAVE] tasto
Apre il menù Octave.</p> <p>31. [TRANSPOSE] tasto
Apre il menù Transpose.</p> <p>32. [DICT.] tasti
Accede alle funzioni di chord dictionary.</p> <p>33. [ALBUM] tasti
Accede alle funzioni Album.</p> <p>34. [DSP] tasto
Attiva/disattiva le funzioni DSP.</p> <p>35. [SUSTAIN] tasto
Attiva/disattiva le funzioni Sustain.</p> |
|---|---|--|

Descrizioni del Pannello e Display

Pannello Posteriore

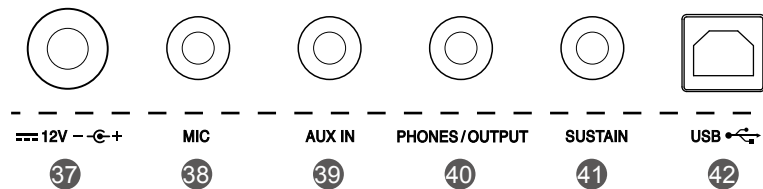

37. Presa DC 12V

Collega l'alimentatore DC 12V

38. Presa MIC

Collega un microfono.

39. Presa AUX IN

Collega una sorgente audio esterna, come ad esempio MP3 o un lettore CD.

40. Presa PHONES/OUTPUT

Collega le cuffie o dispositivi audio esterni.

41. Presa SUSTAIN Collega un pedale sustain.

42. Porta USB

Collega lo strumento al PC.

LCD

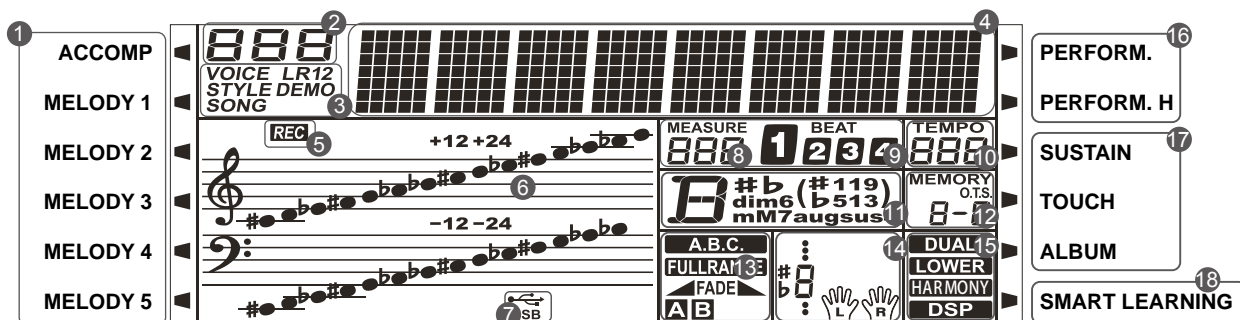

1. ACCOMP/MELODY 1-5
2. SERIES NUMBER
3. VOICE/STYLE/DEMO/SONG
4. CHARACTER
5. RECORD
6. TREBLE CLEF/BASS CLEF
7. USB CABLE
8. MEASURE
9. BEAT
10. TEMPO

11. CHORD
12. MEMORY NUMBER/ONE TOUCH SETTING
13. A.B.C./FULL RANGE/FADE/ACCOMPANIMENT SECTION
14. NOTE INDICATION/LESSON
15. DUAL/LOWER/HARMONY/DSP
16. PERFORMANCE ASSISTANT/PERFORMANCE ASSISTANT HIGH
17. SUSTAIN/TOUCH/ALBUM
18. SMART LEARNING

Preparazione

Questa sezione contiene informazioni su come preparare lo strumento prima di suonare. Leggetela attentamente prima di accedere l'unità.

Alimentazione

È possibile alimentare lo strumento sia da batterie o da alimentatore. Seguire le istruzioni descritte di seguito.

Uso delle batterie

Lo strumento necessita di 6 batterie AA (NO.5) o equivalenti alcaline.

1. Aprire il coperchio del vano batteria situato sul fondo dello strumento.
2. Inserire le batterie; seguire attentamente le indicazioni di polarità sul cabinet.
3. Riposizionare il coperchio del vano, facendo attenzione a bloccarlo saldamente in posizione.

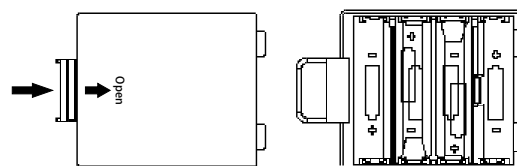

Nota:

1. Non mescolare mai batterie vecchie e nuove.
2. Usare sempre lo stesso tipo di batterie
3. Rimuovere sempre le batterie dal loro compartimento se lo strumento non è utilizzato per molto tempo.

Usare l'Alimentatore

1. Impostare l'interruttore POWER su OFF, e quindi abbassare il volume prima di collegare alla rete elettrica.
2. Collegare l'adattatore alla presa di corrente continua dello strumento.
3. Inserire l'adattatore in una presa di corrente. Questo bloccherà automaticamente l'alimentazione elettrica della batteria.

Nota:

1. In modalità standby, lo strumento automaticamente arresto in 30 minuti se non viene utilizzato. (Si prega di fare riferimento a "Auto Power Off" per i dettagli).
2. Per la vostra sicurezza, scollegare lo strumento quando non è in uso o durante un temporale.

Montare il Leggio

Il leggio viene fornito con la tastiera. Si può facilmente montarlo sullo strumento inserendolo nelle fessure nella parte anteriore del pannello.

Usare un Pedale Sustain

E' possibile collegare un pedale opzionale e utilizzarlo per attivare/disattivare la funzione sustain. Quando si applicherà pressione sul pedale, tutte le note suonate sullo strumento avranno un sustain più lungo.

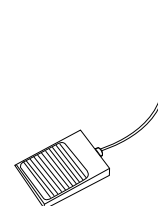
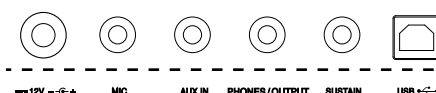
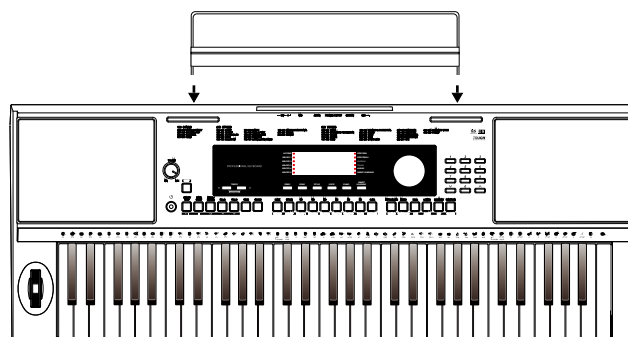
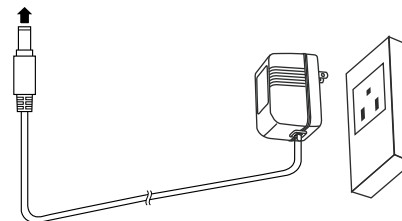
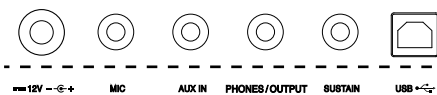

Collegare delle cuffie

1. È possibile collegare un paio di cuffie stereo alla presa PHONES / OUTPUT per esercitarsi senza disturbare o per suonare tardi la notte.
2. Il sistema di diffusori interno viene scollegato automaticamente collegando le cuffie a questa presa.

Nota:

Per evitare il rischio di perdita dell'udito, non ascoltare con le cuffie ad alto volume per un lungo periodo di tempo.

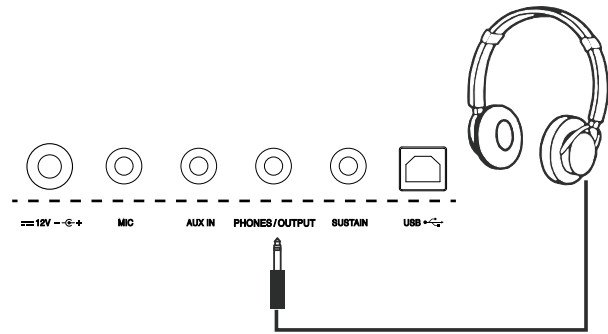

Collegamento di un apparecchio audio

La presa nel pannello posteriore PHONES/OUTPUT permette l'uscita dello strumento ad un apparecchio audio esterno come un amplificatore per tastiera, un sistema audio stereo, un mixer o un registratore.

Utilizzare un cavo audio per collegare la presa PHONES/OUTPUT dello strumento al jack AUX del dispositivo audio esterno IN.

Nota:

Per evitare di danneggiare gli altoparlanti, impostare il livello del volume al minimo prima di collegare l'alimentazione e altri dispositivi.

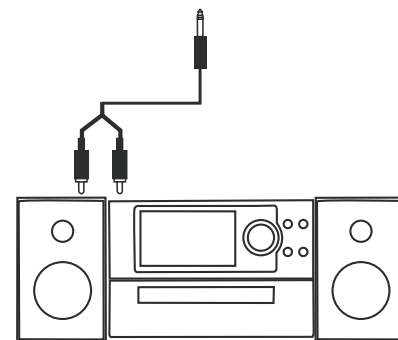
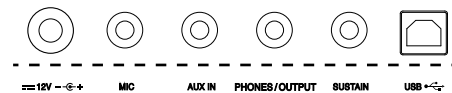

Collegare un MP3/CD Player

Nell pannello posteriore la presa AUX IN riceve segnali audio da una sorgente audio esterna, ad esempio un MP3 o un lettore CD.

Utilizzare un cavo audio per collegare la presa AUX IN dello strumento al jack AUX OUT del lettore MP3 / CD IN. Il segnale di ingresso viene miscelato con il segnale dello strumento, che consente di suonare insieme.

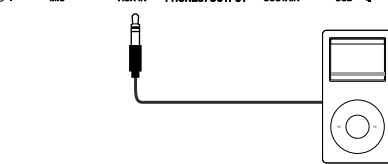
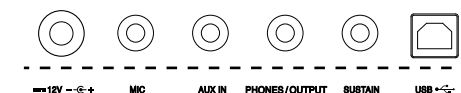

Connecting a Computer

Utilizzare un cavo USB standard per collegare la presa USB dello strumento alla porta USB di un computer. È possibile salvare la performance di pianoforte al computer o utilizzare il sistema di altoparlanti per riprodurre i brani MIDI sul computer.

Nota:

1. Non impostare il dispositivo USB per essere input e output contemporaneamente quando si imposta il software sul computer. In caso contrario, il suono verrà sovrapposto quando si suona la tastiera.
2. Si consiglia di utilizzare un interfaccia USB 2.0 per il collegamento dello strumento a un computer.

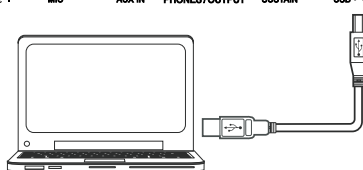
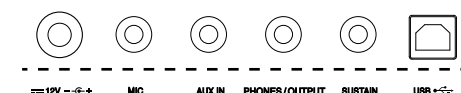

Collegare un microfono

Collegando un microfono, si può cantare mentre si suona o con la riproduzione della song (karaoke).

1. Prima di accendere lo strumento, impostare il volume master al minimo.
2. Collegare un microfono alla presa MIC.
3. Accendere l'alimentazione. Regolare il volume master mentre si canta col microfono.

Nota:

1. È possibile impostare gli effetti vocali nel menu delle funzioni.
2. La manopola [VOLUME] non può regolare il livello del volume del microfono e AUX IN, è necessario regolare sul apparecchiature esterne.

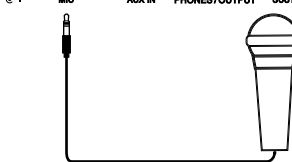
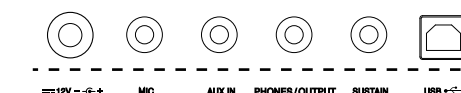

Alimentazione e Volume Generale

Alimentazione

Prima di accendere il vostro strumento, si prega di abbassare il volume e scollegare i dispositivi audio collegati.

1. Assicurarsi che lo strumento sia correttamente collegato alla rete elettrica.
2. Premere l'interruttore POWER SWITCH, lo schermo LCD si accende e mostra informazioni sui dati indicando che lo strumento è acceso.

Nota:

Se il display non si illumina dopo aver acceso la tastiera, controllare le connessioni dell'alimentazione

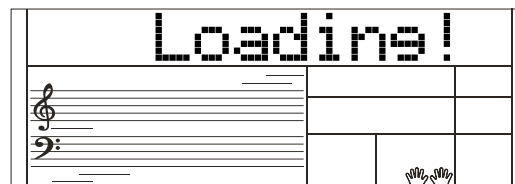

Regolare il Volume Generale

Ruotare la manopola [VOLUME] in senso orario/antiorario per aumentare/ridurre il livello di volume.

Nota:

Se la tastiera non emette suono, controllare se il volume è impostato al minimo o se le cuffie sono collegate alla presa PHONES/OUTPUT.

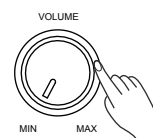

Riprodurre le Demo Songs

Questo strumento dispone di diversi demo meravigliosi. (Si prega di fare riferimento alla lista delle Demo.)

1. Premere il tasto [DEMO], il display LCD visualizzerà il numero di demo corrente e il nome, nel frattempo, tutti i brani dimostrativi in loop di riproduzione.
2. Usare la data dial o i tasti [+ / Yes] / [- / No] per selezionare una demo song.
3. Premere il tasto [START/STOP] per fermare la riproduzione e uscire dalla modalità demo.
In alternativa è possibile premere il pulsante [DEMO] per smettere di riprodurre le demo.

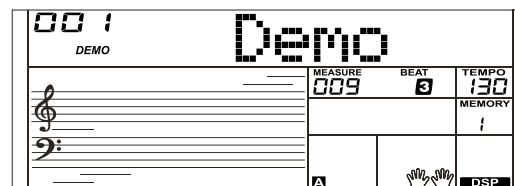
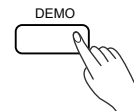

Suonare le Voices

La tastiera ha una varietà di voci incorporate estremamente realistiche. Si prega di fare riferimento alla lista Voice.

- 1. Premere il tasto [VOICE].**
Entrare nella modalità Voice. Il display LCD visualizza il nome della voce di default corrente e il numero.
- 2. Selezionare una Voice.**
Usare la data dial o il tasto [+/Yes]/ [-/No] per selezionare la Voice che si vuole suonare. Si può anche usare il tasto numerico per selezionare la Voice.
- 3. Suonare la Voice.**
Si può suonare la tastiera e ascoltare il suo timbro meraviglioso.

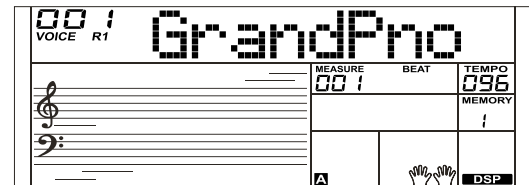
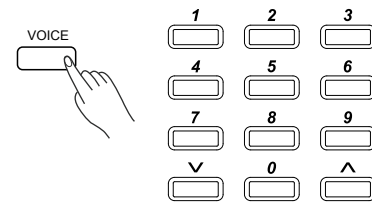

Suonare con gli Styles

Lo strumento dispone di una varietà di stili. Provate a selezionare diversi stili (si prega di fare riferimento alla lista Style) e suonare con l'accompagnamento automatico.

- 1. Premere il tasto [STYLE].**
Entrare nella modalità Style. Il display LCD visualizza il nome della voce di default corrente e il numero.
- 2. Selezionare uno Style.**
Usare la data dial o il tasto [+/Yes]/ [-/No] per selezionare la Voice che si vuole suonare. Si può anche usare il tasto numerico per selezionare la Voice.
- 3. Suonare con gli Style.**
Premere il tasto [START/STOP] per avviare un ritmo.

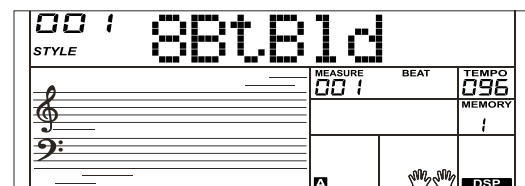
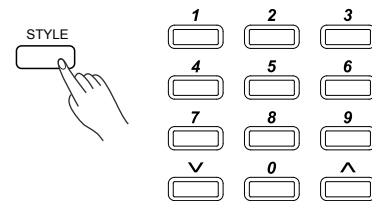

Riprodurre le Songs

Questo strumento è caratterizzato da una serie di preset song, e ogni canzone può essere praticato in modalità Smart Learning.

1. Premere il tasto [SONG].
Entrare nella modalità Song. Le Song verranno suonate ripetutamente.
2. Selezionare una song.
Usare il data dial o il tasto [+ / YES] / [- / NO] per selezionare la song che si vuole suonare.
3. Premere il tasto [START/STOP].
Si fermerà la riproduzione del brano. Premerlo nuovamente, si giocherà brano corrente ripetutamente.
4. Quando la riproduzione del brano è ferma, premere il tasto [STYLE] o il tasto [VOICE], per uscire dalla modalità song

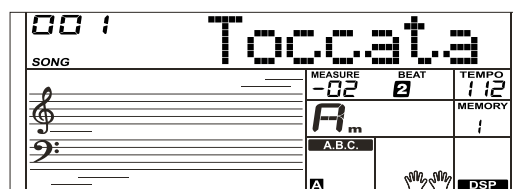
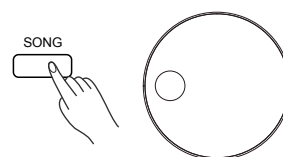

Registrazione

È possibile registrare le proprie performance e salvarlo in un brano dell'utente.

1. Tenere premuto il tasto [SHIFT] e premere il tasto [RECORD] per accedere al menu song utente. È possibile utilizzare il dial dei dati o il tasto [+ / YES] / [- / NO] per selezionare un brano dell'utente a cui verrà salvata la registrazione.
2. Tenere premuto il tasto [SHIFT] e poi premere il tasto [RECORD]. Entrare nella modalità Record Standby, ed è possibile selezionare una voice, uno style o un altro parametro per preparare la registrazione.
3. Premere il tasto [START/STOP] o suonare la tastiera per iniziare la registrazione.
4. Quando la registrazione è in corso, tenere premuto il tasto [SHIFT] e poi premere il tasto [RECORD], la registrazione si fermerà e si entrerà nella modalità Song, e l'attuale brano registrato riproduce automaticamente ripetutamente.

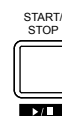
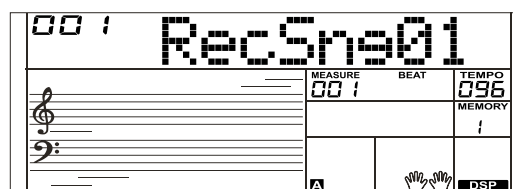
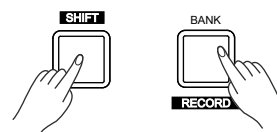

Nota:

Per riprodurre un brano dell'utente in modo song, premere il tasto, [SONG] e poi usare il data dial, o il tasto [+ / YES] o [- / NO] per selezionare una song dell'utente. Se non ci sono dati nella song utente selezionato, verrà visualizzato "nofile!" quindi smettere di suonare.

Suonare con le Voices

Lo strumento dispone di una varietà di voci eccezionalmente realistiche. Fare riferimento all'elenco delle voci.

Suonare una Voice

1. Premere il tasto [VOICE]. Aprire la modalità VOICE. Il display LCD mostra "VOICE R1" e il nome della voce corrente e il numero di voce.
2. Selezionare una voce.
Usare il tasto data dial, il tasto [+ / YES] / [- / NO] per selezionare la voce che si vuole suonare. Si può anche usare il tasto numerico per selezionare una Voice.
3. Suonare la Voice
Suonare la tastiera e godersi la bella voce.

Nota:

Quando le funzioni DUAL e LOWER sono attive, puoi premere il tasto [VOICE] ripetutamente per scegliere la sorgente voce. L'indicatore LCD corrispondente metterà in evidenza tra R1, R2, e L.

Suonare due Voice simultaneamente-DUAL

La doppia funzione consente a due voci diverse di sovrapporsi, creando un suono molto più ricco. Attivare la funzione per selezionare una seconda voce, viene indicato "VOICE R2".

1. Tenere premuto il tasto [DUAL] per attivare la funzione dual. Il display LCD visualizza il nome della voce e il numero corrente, e l'indicatore "VOICE R 2" e "DUAL".
2. Si può usare il data dial o il tasto [+ / YES] / [- / NO] per selezionare la dual voice che si vuole suonare. Puoi anche usare il tasto numerico per selezionare una voce.
3. Suonare la tastiera, per sentire due voci diverse mescolate insieme, proprio come due strumenti diversi che riproducono allo stesso tempo.
4. Premere ancora il tasto [DUAL] per disattivare la funzione Dual

Nota:

Quando la tastiera è divisa, solo l'area di destra avrà la doppia voce.

Suonare Voice differenti con le due mani-LOWER

La funzione Lower divide la tastiera in area destra e sinistra, ciascuno con una voce diversa. La voce a sinistra è la voce più bassa. È possibile impostare il punto di divisione con un qualsiasi tasto a piacere.

1. Premere il tasto [LOWER] per attivare la funzione lower.
Il display LCD visualizza il nome della mano sinistra, la voce e il numero, e l'indicatore "VOICE L" e "inferiori".
2. Usare il data dial o il tasto [+ / YES] / [- / NO] per selezionare la lower voice che vuoi suonare. Puoi anche usare i tasti numerici per selezionare una Voice
3. Suonare la tastiera con entrambe le mani, e si sentono due voci diverse.
4. Premere ancora il tasto [LOWER] per disattivare la funzione Lower.

Split Point

Il punto sulla tastiera che separa le voci L e R1 / R2 è chiamato il "punto di split". Il punto predefinito split è in F # 3 (19), tuttavia è possibile assegnare a qualsiasi altro tasto. Fare riferimento al menu funzioni.

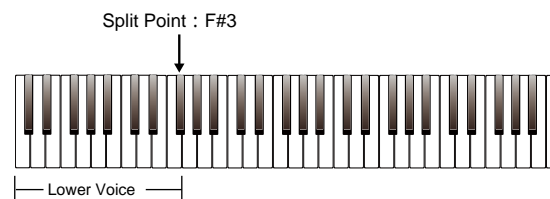
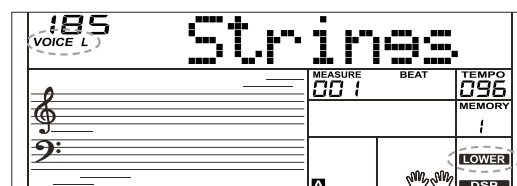
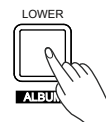
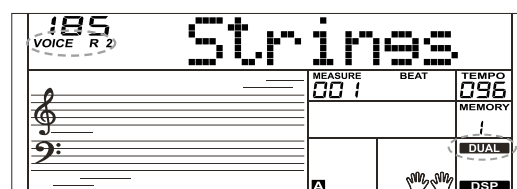
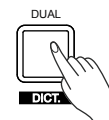
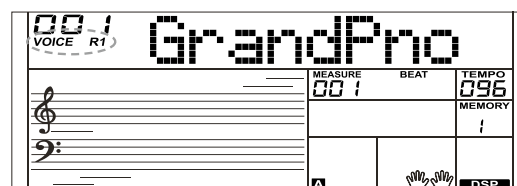
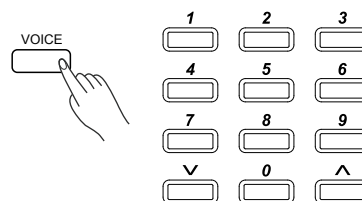

Suonare le Voices

Touch

La funzione di risposta al tocco consente di controllare in modo dinamico ed espressivo il livello della voce con la forza di riproduzione proprio come su uno strumento acustico. Il piano dispone di 3 tipi di Touch tra cui scegliere.

1. Tenere premuto il tasto [SHIFT] e poi premere il tasto [TOUCH] per aprire il menù touch. Il display LCD mostra il livello corrente del touch. Il touch di default è il n.2.
2. Selezionare un livello touch.
Quando il display LCD mostrerà il Touch, usare il tasto [+ / YES] / [- / NO] o il data dial o tenere premuto il tasto [SHIFT], poi premere il tasto [TOUCH] per cambiare il livello touch. Premendo simultaneamente i tasti [+ / YES] e [- / NO] verrà impostato il valore default di Touch: 2 (normal).
3. Disattivare la funzione touch.
Se il valore è impostato su OFF, non ci sarà alcuna risposta al tocco alla tastiera.

Sustain

1. Tenere premuto il tasto [SHIFT] e poi premere il tasto [SUSTAIN] per attivare la funzione sustain.
Tutte le note avranno il sustain anche dopo aver rilasciato i tasti.
2. Per disattivare la funzione sustain, tenere premuto il tasto [SHIFT] e poi premere nuovamente il tasto [TOUCH].

Nota:

Per avere un miglior effetto sustain, raccomandiamo di usare un pedale sustain. (Fare riferimento alla funzione del pedale per maggiori dettagli)

Pitch Bend

Con la rotella pitch bend, si può facilmente imitare la chitarra, il violino, il sassofono o l'effetto di pitch bend di altri strumenti, e rendere le prestazioni più vivaci. Basta girare la rotella di pitch bend per piegare le note verso l'alto o verso il basso mentre si suona la tastiera.

Transpose

La funzione Transpose consente l'intonazione dello strumento di trasporre verso l'alto o verso il basso di un'ottava per semitoni.

1. Tenere premuto il tasto [SHIFT] e poi premere il tasto [TRANSPOSE] per aprire il menù transpose. Il display LCD mostra il transpose corrente: xxx Transpos.
2. Usare i tasti [+ / YES] / [- / NO] o il data dial per regolare il valore transpose su tutta la gamma: ± 12 semitoni.
3. Premere i tasti [+ / YES] e [- / NO] simultaneamente per impostare il valore transpose sull'impostazione predefinita: 000 Trasposizione.

Nota:

1. Per esempio, impostando il transpose a -05 o 007, si può suonare la scala G utilizzando i tasti della scala C.
2. L'impostazione di Transpose si applica alla voce accompagnamento e alla tastiera.

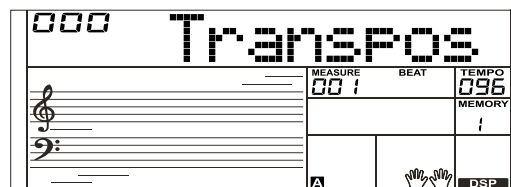
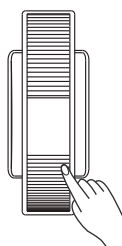
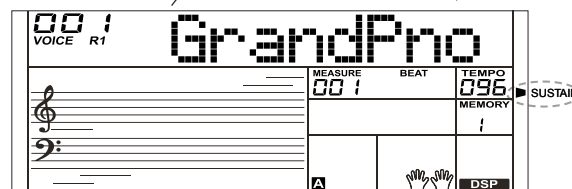
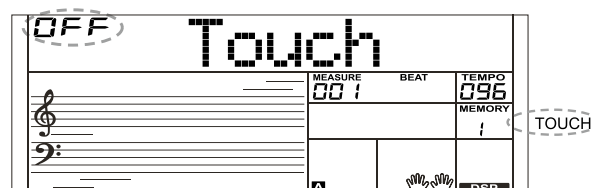
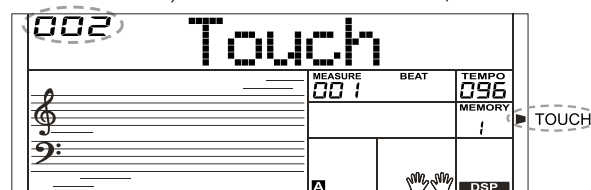
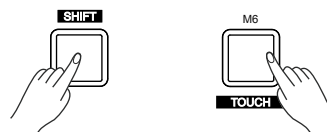

Octave

La funzione octave alzerà o abbasserà il tono delle Voice della tastiera di una ottava.

1. Tenere premuto il tasto [SHIFT] e poi premere il tasto [OCTAVE] per selezionare il menù della funzione octave. Il display LCD visualizza "xxx Octave".
2. Usare i tasti [+ / YES] / [- / NO] o il data dial per cambiare il valore dell'ottava, l'intervallo di regolazione è -1~ +1.
3. Premere i tasti [+ / YES] e [- / NO] simultaneamente per riportare l'impostazione di base: 000.

Nota:

1. Dopo aver regolato l'ottava, le note nella parte massima e minima della tastiera non possono suonare normalmente.
2. Si può impostare il valore dell'ottava rispettivamente per voice R1/ R2/L.

Piano mode

Questa funzione imposta la voce di tutta la tastiera istantaneamente.

1. Premere il tasto [PIANO] per entrare o uscire dalla modalità piano.
2. Nella modalità Piano, il controllo dell'accompagnamento è lo stesso di altre modalità, tuttavia, l'accompagnamento riproduce solo la parte ritmica.

Nota:

Nella modalità Piano, l' A.B.C. si disattiva automaticamente

Metronomo

Il metronomo fornisce un ritmo costante per aiutarti a suonare con un tempo predefinito.

1. Premere il tasto [METRONOME] per avviare il metronomo.
2. Per fermare il metronomo, premere ancora il tasto [METRONOME].
(Puoi impostare il suo ritmo nel menù delle funzioni)

Nota:

1. Se si attiva il metronomo durante la riproduzione dello stile, il suono del metronomo inizierà dalla battuta successiva e il suo ritmo si abbinerà allo stile corrente.
2. In modalità di registrazione, è possibile attivare il metronomo, ma non sarà registrato il suono del metronomo.

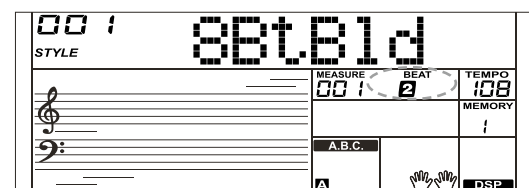
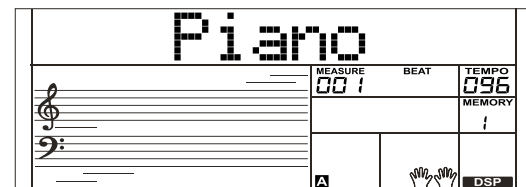
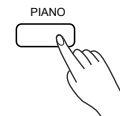
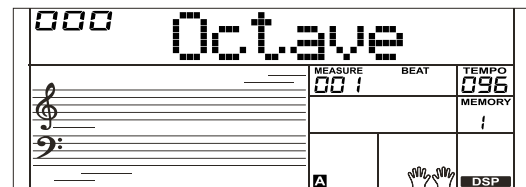
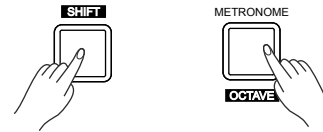

Auto Accompagnamento

La funzione di accompagnamento automatico mette a disposizione un'intera band. Basta che suoniate gli accordi con la mano sinistra usando lo stile di accompagnamento selezionato, e l'accompagnamento suona automaticamente, seguendo istantaneamente gli accordi che eseguite. Con l'accompagnamento automatico, anche chi suona da solo può divertirsi suonando col supporto di un'intera band o orchestra. Questa tastiera è dotata di 180 style in una varietà di generi musicali differenti. Provate a selezionare e a suonare con lo style che desiderate. (Fate riferimento alla Lista degli Style per i dettagli) e divertitevi con l'accompagnamento automatico.

Suonare con l'Accompagnamento Automatico (solo col ritmo)

1. Premere il tasto [STYLE].
Accedete alla modalità Style. Si accende l'icona "STYLE" in alto a sinistra nel display LCD. Il display mostra il nome e il numero dello style corrente.
2. Selezionare uno style.
Usare il data dial o i tasti [+ / YES] / [- / NO] per selezionare lo stile che si vuol suonare, oppure usare i tasti numerici per selezionare uno style.
3. Iniziare a suonare con lo style.
Premere il tasto [START/STOP] per iniziare la traccia ritmica dell'autoaccompagnamento. Puoi anche premere il tasto [SYNC START] e poi riprodurre qualsiasi tasto per avviare le tracce ritmiche dell'accompagnamento automatico.
4. Per arrestare la riproduzione dello Style, premere nuovamente il tasto [START/STOP].

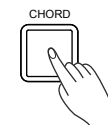
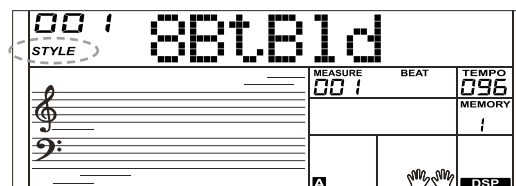
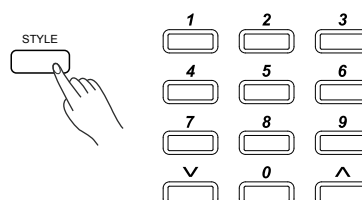

Suonare con l'Accompagnamento Automatico (tutte le tracce)

1. Attivare l'Accompagnamento automatico.
Nella modalità di Style, puoi premere il tasto [CHORD] per entrare nella modalità (A.B.C.) "auto bass chord". La tastiera è divisa in due sezioni: la mano sinistra è la sezione di accordo. L'icona "A.B.C." si accende. Premendo un tasto qualsiasi nella sezione accordi (stato Sync Start) si sente un fantastico accompagnamento. Premere nuovamente il tasto [CHORD] per entrare nella modalità "full range".
L'icona "FULL RANGE" si accende. È possibile suonare gli accordi su tutta la tastiera in multi-diteggiatura.
2. Iniziare l'auto accompagnamento
Premere il tasto [SYNC START] e quindi suonare un accordo nella sezione chord per avviare l'accompagnamento automatico di tutte le tracce.
Quando si modifica un accordo, l'accompagnamento cambia automaticamente.
È anche possibile premere il tasto [START / STOP] per avviare l'accompagnamento automatico della traccia ritmica, quindi suonare un accordo nella sezione chord. Si inizierà automaticamente l'accompagnamento di tutte le tracce.

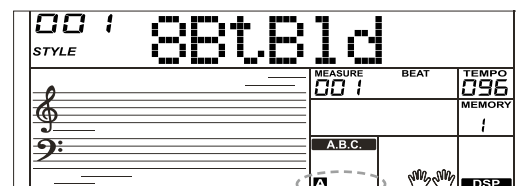
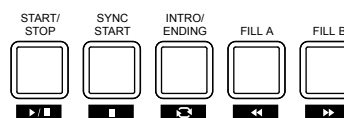
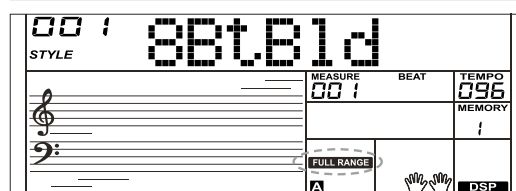
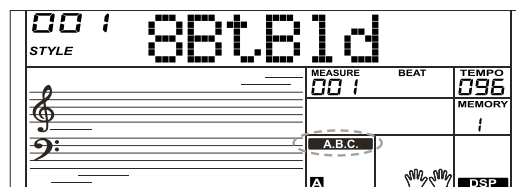

Nota:

Lo strumento può salvare diversi stili utente. Per utilizzare gli stili, è necessario convertire gli stili con il nostro software applicativo e poi salvarli in strumento.

Accompaniment Sections

Ci sono vari tipi di sezioni di accompagnamento automatico che consentono di variare l'arrangiamento dell'accompagnamento e di adattarlo alla song che si sta suonando. Essi sono: Intro, Main (A, B), Fill (A, B), e Ending. Passando tra loro durante l'esecuzione si può facilmente produrre gli elementi dinamici di un arrangiamento dal suono professionale nella vostra performance.

1. L'intro è una sezione della canzone di apertura. Quando il pattern di introduzione è terminato, il sistema passa automaticamente alla sezione principale.
2. Sezione MAIN
Il MAIN è una parte importante della canzone. E gioca un pattern di accompagnamento che si ripete all'infinito fino a quando viene premuto il pulsante di un'altra sezione.
3. Sezione FILL IN
Il riempimento automatico in funzione aggiunge automaticamente un riempimento per le prestazioni. Quando il fill-in è terminato, l'accompagnamento passa alla sezione Main (A, B).
4. Sezione ENDING
L'Ending viene usato per terminare la canzone. Quando l'Ending è terminato, l'accompagnamento si ferma automaticamente. La durata del finale varia a seconda dello stile selezionato.

Nota:

1. Se si tiene premuto il tasto [FILL A]/[FILL B] durante lo stile playback, il pattern di riempimento ripeterà il suono fino a quando si rilascia il tasto. La riproduzione poi passerà alla sezione MAIN correlata.
2. Quando lo stile si ferma, premere il pulsante [FILL A] / [FILL B] per selezionare una sezione MAIN. Il display visualizzerà "A o B" sull'LCD.

Suonare diverse sezioni di accompagnamento

1. Premere il tasto [STYLE]. Premere poi il tasto numerico, il data dial o i tasti [+ / YES] / [- / NO] per selezionare uno stile.
2. Premere il tasto [CHORD] per selezionare A.B.C. Modalità auto bass chord.
3. Premere il tasto [SYNC START].
4. Premere il tasto [FILL A], selezionare la sezione Main A.
5. Premere il tasto [INTRO/ENDING]. Ora "A" inizia a lampeggiare sul display, e lo stile è pronto per suonare.
6. Inizierà l'accompagnamento, non appena si inizia a suonare nella sezione Chord. Quando la riproduzione della intro è finita, ritorna automaticamente alla sezione Main A.
7. Premere il tasto [FILL B]. Suona un fill-in, seguito automaticamente dalla sezione Main B.
8. Premere ancora il tasto [INTRO/ENDING], e si entrerà nella sezione Endng. Quando l'Ending è finito, l'accompagnamento automatico si arresta automaticamente.

Fade

1. Fade In
Lo stile parte in dissolvenza generando un inizio regolare, il volume aumenta dal basso verso l'alto. Premere il tasto [FADE] quando lo Style playback viene interrotto. L'icona "FADE" si accende, poi continuerà a lampeggiare con lo stile di suono.
2. Fade Out
Arrestando lo stile con dissolvenza si produce un finale liscio, il volume si riduce da alto a basso. Premere il tasto [FADE] durante la riproduzione dello stile. L'icona "FADE" si accenderà e lampeggerà fino a quando non si ferma lo stile.
3. Fade In/ Out Time
Il tempo predefinito è di 10 secondi.

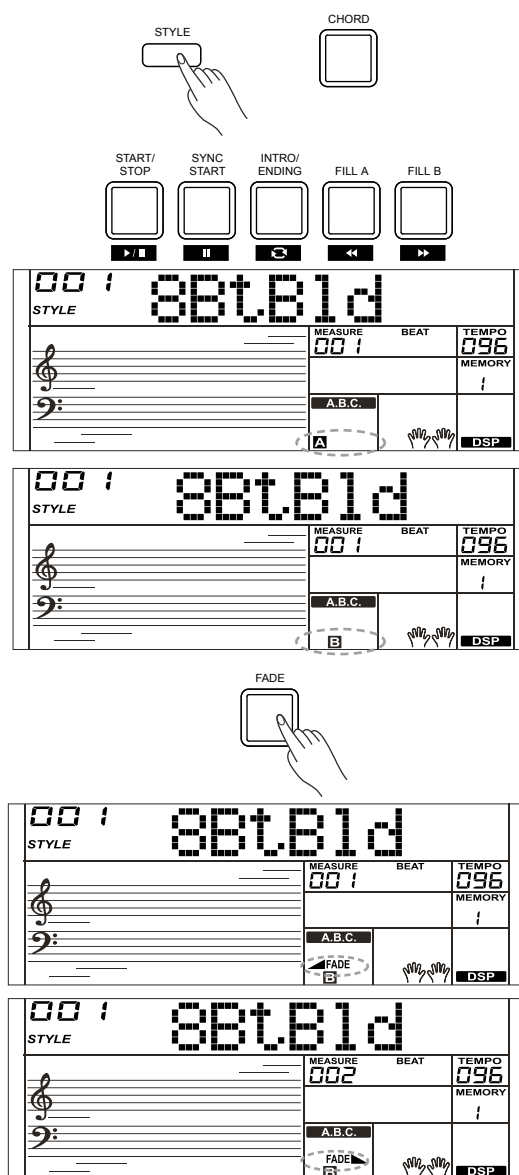

Auto Accompagnamento

Accompagnamento Volume

La funzione regolerà il volume, in modo da mantenere un adeguato equilibrio tra il volume di accompagnamento e il volume della voce.

1. Tenere premuto il tasto [SHIFT], poi usare il tasto [ACCOMP +]/ [ACCOMP -] per impostare l'accompagnamento volume, gamma registrabile: 0 ~ 127, il display LCD visualizza il livello del volume dell'accompagnamento corrente.
2. Tenere premuto il tasto [SHIFT] e poi premere [ACCOMP +]/ [ACCOMP -] per un istante per regolare rapidamente il valore del volume.
3. Quando il display LCD mostra il livello del volume, tenere premuto [SHIFT], poi premere i tasti [ACCOMP +]/ [ACCOMP -] simultaneamente per spegnere l'accompagnamento del volume. Il display mostra "OFF Accom". Tenere premuto il tasto [SHIFT] e poi premere ancora il tasto [ACCOMP +]/ [ACCOMP -] per riattivare l'accompagnamento del volume.

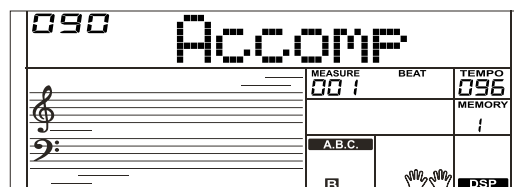
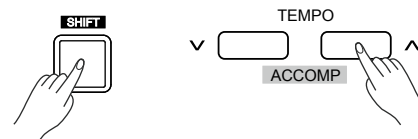

Chord Fingering

Quando gli accordi vengono suonati o indicati con la mano sinistra (nella sezione di accompagnamento automatico della tastiera) viene indicato come "diteggiatura". Ci sono 2 tipi di diteggiature come descritto di seguito.

Chord Basics

Un accordo, nella musica, è un qualsiasi insieme armonico di tre o più note che si sente come se suonare simultaneamente. Gli accordi più frequenti sono triadi. Una triade è un insieme di tre note che possono essere impilati in terzi. Quando accatastati in terzi, i membri della triade, dal tono più basso acuto al più alto, si chiamano: la radice, la Terza e la Quinta.

Triad Type

Ci sono i seguenti tipi triade di base:

Major Triad	Una directory con una terza maggiore aggiunta sopra e una quinta perfetta consisterà in una "triade".
Minor Triad	Una directory con una terza minore aggiunta sopra e una quinta perfetta consisterà come "minore Triade".
Augmented Triad	Una directory con una terza maggiore aggiunta sopra e una aumentata quinta consisterà come "Augmented Triade".
Diminished Triad	Una directory con una terza minore aggiunta sopra e una quinta diminuita consisterà come "diminuita triade".

Chord Inversion

Possiamo definire questo accordo con la radice non al basso (vale a dire ch non è la nota più bassa) come una corda di inversione. Quando la radice è in basso, chiamiamo l'accordo con radice posizionata. Se mettiamo il terzo e il quinto in posizione fondamentale, poi si forma l'"inversione", e chiameremo questo accordo "Chord Inversion". Fare riferimento alla triade maggiore e la sua corda invertita.

Chord Name

Il nome dell'accordo contiene due parti di contenuto: Chord root and Chord type.

Single Finger

Il Single Finger non solo è in grado di rilevare il dito singolo, ma anche in grado di rilevare più dita. Il Single Finger rende facile suonare gli accordi con uno, due o tre tasti. Compreso maggiore, minore, settima, e accordo di settima minore. Fare riferimento al quadro relativo a destra per i dettagli.

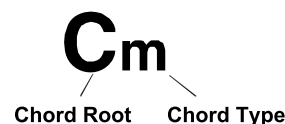
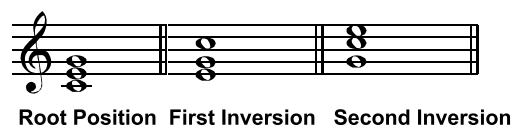
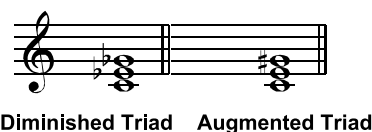
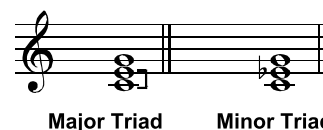
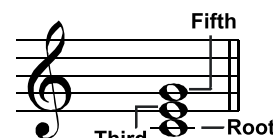

C		★ Major Triad Premere solo la nota principale sulla tastiera
Cm		★ Minor Triad Premere la nota fondamentale e la chiave più vicina di sinistra nera simultaneamente
C7		★ Seventh chord Premere la nota fondamentale e la chiave più vicina di sinistra bianca simultaneamente
Cm7		★ Minor seventh chord Premere la nota fondamentale e le chiavi più vicine di sinistra bianca e nera simultaneamente

Auto Accompagnamento

Multi-finger

Il Multi-finger consente di riprodurre gli accordi nella diteggiatura normale. Provate a suonare i tipi di accordo 32 nella scala C, come indicato a destra.

Nota:

In modalità full range, l'intera tastiera riconoscerà solo gli accordi suonati nella diteggiatura normale.

0 C	1 C ₆	2 C _{M7}	3 C _{M7} (#11)	4 C _M (9)	5 C _{M7} (9)
6 C ₆ (9)	7 C _{aug}	8 C _m	9 C _{m6}	10 C _{m7}	11 C _{m7} (b5)
12 C _m (9)	13 C _{m7} (9)	14 C _{m7} (11)	15 C _{mM7}	16 C _{mM7} (9)	17 C _{dim}
18 C _{dim7}	19 C ₇	20 C _{7sus4}	21 C ₇ (b5)	22 C ₇ (9)	23 C ₇ (#11)
24 C ₇ (13)	25 C ₇ (b9)	26 C ₇ (b13)	27 C ₇ (#9)	28 C _{M7aug}	29 C _{7aug}
30 C _{sus4}	31 C ₁₊₂₊₅	Le note tra parentesi sono opzionali. Il accordo può essere riconosciuto senza di loro.			

Tempo

Ogni stile dello strumento è stato impostato con un tempo di default o di serie; tuttavia, questo può essere modificato utilizzando il tasto [TEMPO +]/[TEMPO -].

1. Usare il tasto [TEMPO +]/ [TEMPO -] per cambiare il tempo. Mentre il valore del tempo lampeggia, utilizzare il dial dati per modificare rapidamente il tempo.
2. Premere i tasti [TEMPO+] e [TEMPO-] simultaneamente per ripristinare le impostazioni di base del tempo.

Nota:

Quando lo stile si ferma, modificando lo stile si ripristina automaticamente il tempo. Tuttavia, modificando lo stile durante la riproduzione dello stile, non si tradurrà in cambio di tempo.

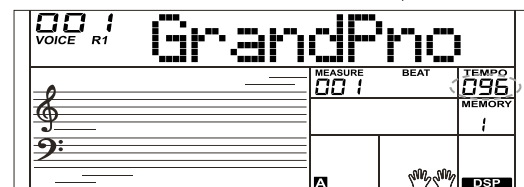
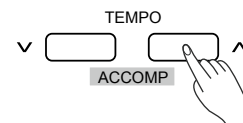

One Touch Setting

A volte non è facile ottenere una voce appropriata per suonare una canzone, ma la funzione One Touch Setting può rendere più facile ottenere una scelta perfetta. Quando il One Touch Setting è acceso, è possibile richiamare istantaneamente tutte le impostazioni di auto-accompagnamento legate tra cui la selezione delle voci e effetti digitali in modo semplice con un solo tocco di un pulsante.

1. Premere il tasto [O.T.S.] per cambiare il One Touch Setting per lo stile corrente. Il display LCD mostra "O.T.S.".
2. Premere uno dei tasti del One Touch Setting [M1]-[M4]. Varie impostazioni del pannello (come voce, effetti, ecc) che corrispondono allo stile selezionato possono essere immediatamente richiamati.

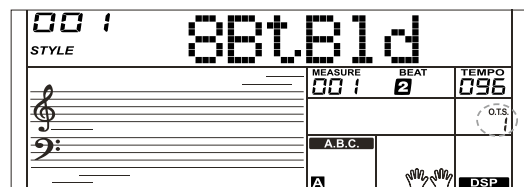
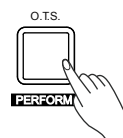

One Touch Setting parameter list:

Part ON/OFF (VOICER1, R2, L)
Voice Change (VOICER1, R2, L)
Voice Volume (VOICER1, R2, L)
Voice Reverb Level (VOICER1, R2, L)
Voice Chorus Level (VOICER1, R2, L)

Nota:

1. L'O.T.S. si spegne automaticamente quando si entra in modalità Song.
2. In modalità O.T.S., la memoria non è selezionabile.

Harmony

La funzione Harmony aggiungerà automaticamente note di armonia alle note suonate nella sezione di destra, dando una espressione ricca e armonica.

Harmony Switch

1. Premere il tasto [HARMONY]. Il display LCD mostra "OFF", che indica che gli effetti di Harmony sono spenti.
2. Quando il display LCD mostra "OFF", ripetere l'operazione precedente. Il display LCD mostra "Duet", che indica che l'effetto Harmony è attivo, e il tipo è Duet.
3. Per scegliere un diverso tipo di Harmony, fare riferimento alle impostazioni di Harmony nel menù Funzioni.

Suonare con l'effetto Harmony

Accendere la funzione A.B.C., quindi suonare un accordo nella zona sinistra. Non appena si suona nella zona di destra, si aggiungerà un effetto di armonia alle note.

Nota:

I tipi di Harmony da 1+5, Octave 1~2, Echo 1~4, Tremolo 1~4 e Trill 1~4 saranno sempre disponibili, ma il resto non è selezionabile fino a che la funzione A.B.C è attiva.

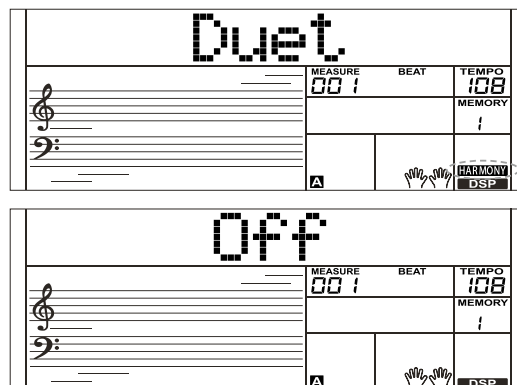

Performance Assistant

E' possibile selezionare due voci da eseguire in modalità di "esecuzione assistita": Chitarra e Pianoforte.

Cos è il performance assistant?

L'"esecuzione assistita" è una funzione facile da usare. Con questa funzione suonare sarà più interessante. Anche se non sei un tastierista professionista, il Performance Assistant ti aiuterà a riprodurre la voce di uno strumento familiare sulla tastiera con facilità. Il Performance Assistant offre molte frasi meravigliose. Basta usare diverse chiavi e si eseguirà la propria musica .

Attivare il Performance Assistant

1. Tenere premuto il tasto [SHIFT], e poi premere il tasto [PERFORM] per attivare la modalità Performance Assistant. L'impostazione di base è in modalità Chitarra e il display LCD mostrerà il nome "Guitar".
2. Si può usare il tasto Data Dial, [+ /YES] o [- /NO] per passare dalla voce Chitarra alla voce Piano.
3. L'indicazione di tempo predefinito è il 4/4 e si può cambiare in funzione
4. Performance assistant supporta la seguente indicazione del tempo: 2/4, 3/4, 4/4, 6/8 e battuta.
5. Usare il tasto [TEMPO+] o [TEMPO-] per cambiare il tempo

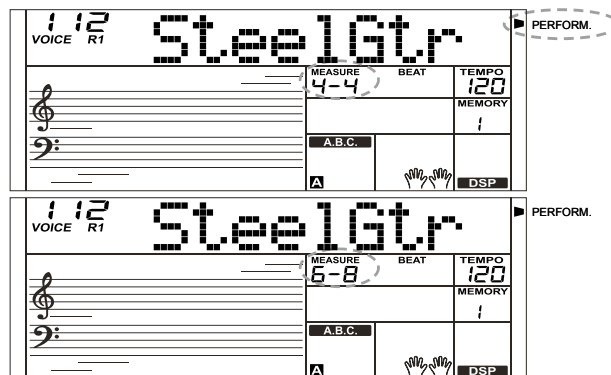
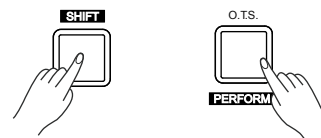

Modalità Chitarra

Mappa Chiave Chitarra

Il Guitar Mode esegue la voce di una chitarra con la tastiera proprio come se si suonasse una chitarra vera. In questa modalità è possibile utilizzare alcune abilità da eseguire come strum (5), accordo spezzato (5), echoism (5) e anche 2 finali.

Chord part

Da C2 a B3 è la zona "Chord part". Suonare un accordo in questo settore.

Sub Area 1

Da C4 a B4 (solo tasti bianchi) è l'area Sub 1. In questo settore sono forniti fino a 5 accordi spezzati.

Sub Area 2

I 6 tasti da C5 a A5 (solo tasti bianchi) simulano le 6 corde di una chitarra vera. Si può suonare liberamente solo in questa zona.

Rhythm Area

Da C6 a G6 (solo tasti bianchi) è l'area "rhythm". In questo settore vengono forniti stili meravigliosi e pennate. Utilizzare da A6 a B6 per suonare un finale.

Position Change

Premere C7, la voce della chitarra sarà spostata ad una posizione elevata. Premere ripetutamente il tasto C7 per cambiare la voce chitarra tra un alto e una posizione bassa.

Nota:

I tasti sopra C7 non risponderanno in questa modalità.

Mappa delle chiavi Chitarra

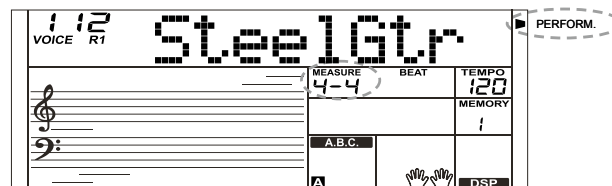
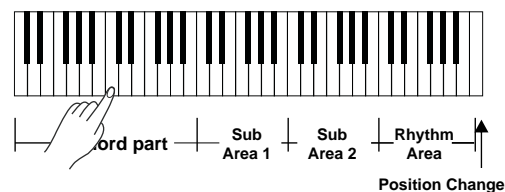

Suonare in modalità Chitarra

Suonare un accordo nella parte accordi.

Un tipo di accordo verrà visualizzato sul display LCD e suonerà la nota fondamentale della chitarra.

Suonare un accordo spezzato nella zona sub 1.

Quando è visualizzato il tipo di accordo, premere un tasto bianco nella zona sub 1, inizierà un bellissimo accordo spezzato. Premere altri tasti bianchi per suonare accordi diversi. Suona un accordo diverso con la mano sinistra per ascoltare il sottile cambiamento degli accordi.

Suonare un assolibero nella zona sub 2.

Quando è visualizzato un tipo di accordo, premere un tasto bianco nella zona sub 2: puoi suonare un assolo libero di chitarra, come se stessi suonando davvero una chitarra.

Suona accordi diversi con la mano sinistra per dare più dinamicità alla tua performance. L'ultimo tasto B5 bianco non è valido.

Suonare una pennata nell'area Ritmo.

Quando è visualizzato un tipo di accordo, premere un tasto bianco nella zona rhythm: puoi suonare una pennata. Cambia l'accordo con la mano sinistra e suona la tua pennata.

Concludere la modalità Chitarra.

Premere il A6 o B6 per terminare la modalità chitarra. Quando si chiude a modalità chitarra, la melodia si interrompe automaticamente.

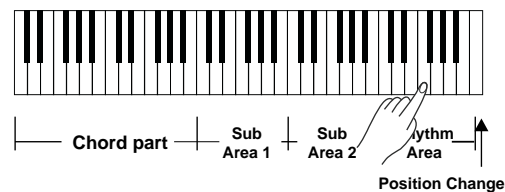
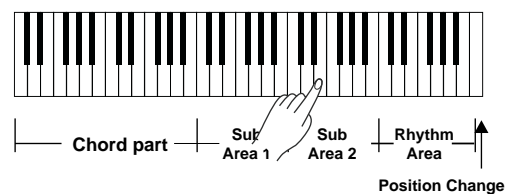
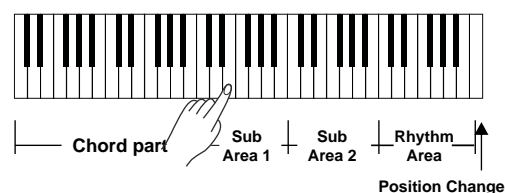
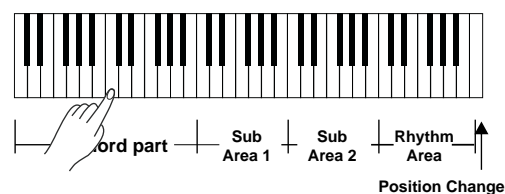

Performance Assistant

Suonare l'Echoism.

Suona un tasto nero nella zona Sub 1, la zona sub 2 e la zona ritmo suonano diversi modelli di echoism. Ci sono 5 tipi di echoism da arrangiare in C#, D#, F#, G#, A# in modo circolare.

Cambia la posizione

Premere il tasto C7, l'icona PERFORM.H si accenderà sul display LCD. Ciò significa che la posizione chitarra è stata modificata in posizione High. Suona i tasti bianchi nella zona sub 1, la zona sub 2 e la zona di ritmo e ascolta l'esecuzione di una vivace chitarra.

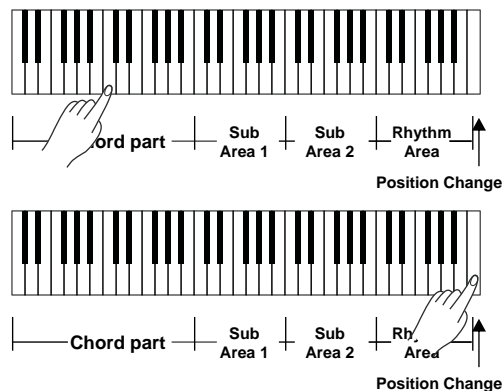

Modalità Pianoforte

Mapa dei tasti del Pinoforte

La modalità Pianoforte permette di suonare le voice della tastiera come se si stesse suonando un vero pianoforte. In questa modalità è possibile utilizzare melodie di pianoforte, i ritmi del pianoforte (5), 5 accordi spezzati e anche 3 finali.

La mappa dei tasti del piano è simile alla mappa dei tasti della chitarra. I tasti da A6 a C7 (Tasti bianchi) inizieranno un finale. Tutti i tasti neri sopra C4 non sono validi.

Piano Key Map

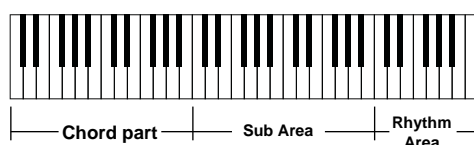

Playing in Piano Mode

1. Selezionare la modalità Pinaoforte.

Nella modalità Performance Assistant usare il tasto data dial, [+ / YES] o [- / NO] per selezionare "Piano Mode".

2. Suona un accordo nella parte accordi. Suona differenti melodie nella zona "Sub area" e "Rhythm area".

3. Premere i tasti A6, B6 o C7 per terminare l'esecuzione del pianoforte. Quando il finale è terminato, la melodia si interrompe automaticamente.

Uscire dal Performance Assistant

Quando l'esecuzione si interrompe, premere il tasto [VOICE], [STYLE], [SONG], [DEMO], [SHIFT] + [PERFORM] per uscire dalla modalità Performance Assistant.

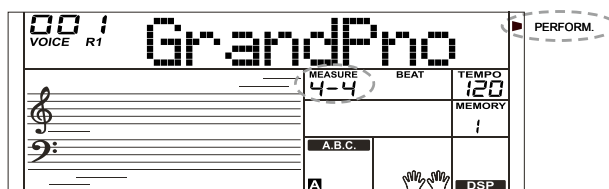

DSP

Il DSP simula i suoni in ambiente reale. Con l'effetto DSP, è possibile aggiungere atmosfera e profondità alla vostra performance in una varietà di modi. L'effetto DSP è impostato su ON e l'icona sul display LCD è alleggerire quando la tastiera è accesa.

Tenere premuto il tasto [SHIFT] e poi premere il tasto [DSP] per attivare o disattivare l'effetto DSP. Fare riferimento al menu funzioni per i tipi di effetti e i livelli regolabili.

Nota:

E' possibile che si verifichi un'interruzione o un rumore se si accende / spegne il DSP quando si sta suonando uno stile o una canzone. Non preoccupatevi, questo è normale.

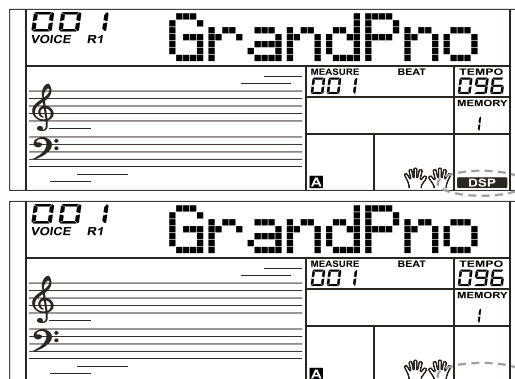

Mixer

Il Mixer consente di regolare separatamente il volume di diverse tracce.

1. Premere il tasto [MIXER] per entrare nel menù delle funzioni del mixer, il display LCD visualizza la traccia mixer corrente.
2. Premere il tasto [MIXER] ripetutamente per selezionare la traccia che si vuole usare. Poi premi i tasti [+ / YES] / [- / NO] o data dial per cambiare parametro.

L'opzione e parametri sono i seguenti:

Contenuto	LCD Display	Range
Adjust the Percussion track volume.	XXX Rhythm_s	0 - 127
Adjust the Rhythm track volume.	XXX Rhythm_m	0 - 127
Adjust the Bass track volume.	XXX Bass	0 - 127
Adjust the Chord 1 track volume.	XXX Chord1	0 - 127
Adjust the Chord 2 track volume.	XXX Chord2	0 - 127
Adjust the Chord 3 track volume.	XXX Chord3	0 - 127
Adjust the Phrase 1 track volume.	XXX Phrase1	0 - 127
Adjust the Phrase 2 track volume.	XXX Phrase2	0 - 127
Adjust the Upper 1 track volume.	XXX Upper 1	0 - 127
Adjust the Upper 2 track volume.	XXX Upper 2	0 - 127
Adjust the Lower track volume.	XXX Lower	0 - 127

Nota:

La funzione Mixer si disattiva se non si usa la tastiera per 5 secondi

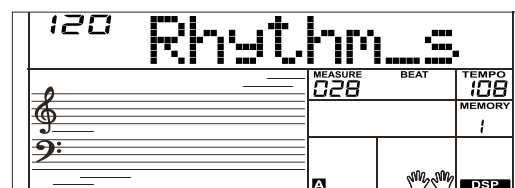
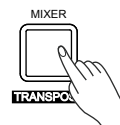

Le Funzioni del Pedale

È possibile assegnare altre funzioni del pedale per il pedale sustain.
Fare riferimento al menu funzioni.

1. Sustain Pedal

Questa funzione del pedale svolge la stessa funzione del pedale di risonanza su un pianoforte acustico, che consente di sostenere il suono delle note anche dopo aver rilasciato i tasti.

Premere sul pedale per attivare l'effetto sustain.

Rilasciare il pedale per disattivare l'effetto sustain.

2. Soft Pedal

Quando è selezionato il pedale soft, premere il pedale per smorzare le note che si stanno suonando.

3. Style Start/Stop Pedal

Quando è selezionato il pedale start/stop, premere il pedale per avviare/arrestare l'accompagnamento

4. Memory Pedal

Quando è selezionato il pedale Memory, premere il pedale una volta per richiamare la register memory: M1, e poi richiamare la register memory M2, M3... premendo il pedale in sequenza.

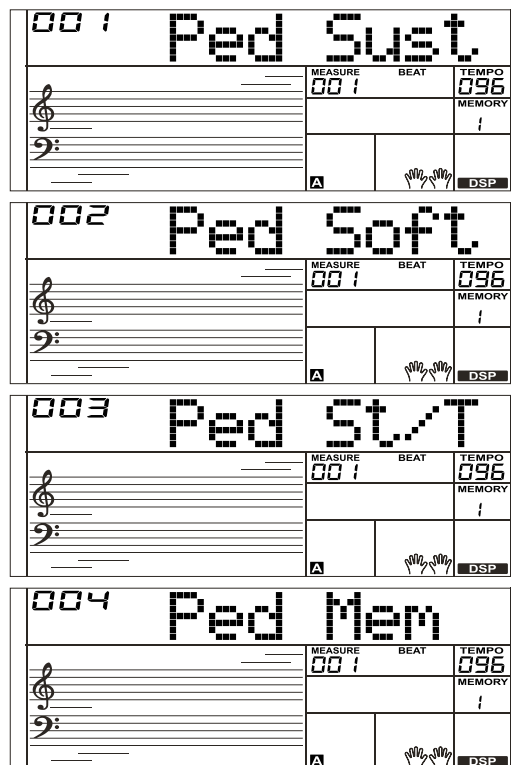

Menù Funzioni

Premere il tasto [FUNCTION] per entrare nel menù Funzioni. Il display LCD visualizza l'opzione corrente del menù funzioni. Premere i tasti [+ / YES] / [- / NO] o il data dial per impostare i parametri del seguente menù. L'opzione e i parametri sono i seguenti:

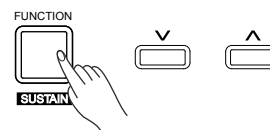

NO.	Content	LCD display	Range	Default
1	Tune	xxx Tune	-50 ~ +50	000
2	Key Split	xxx KeySplit	1~61	019
3	Beat Type	xxx Beat	0, 2 ~ 9	004
4	Metronome Volume	xxx MetroVol	0~127	80
5	Pedal Type	xxx Ped XXX	Sustain, Soft, St/Stop, Memory	Sustain
6	EQ Type	xxx EQ XXX	Pop, Rock, Class, Jazz, Dance, Reset	Reset
7	Reverb Type	xxx Rev XXX	Room1, Room2, Room3, Hall1, Hall2, Hall3, Church1, Church2, Delay, PanDelay	RevHall1
8	Reverb Level	xxx Rev Lev	0 ~ 127	80
9	Chorus Type	xxx Chr XXX	Chorus1, Chorus2, GM Chorus1, GM Chorus2, Flanger1, Flanger2, Rotary1, Rotary2	GM Chr2
10	Chorus Level	xxx Chr Lev	0 ~ 127	0
11	Harmony Types	xxx Duet	Duet, StandardTrio, Full Chord, Rock Duet, Country Duet, Country Trio, Block, 4 Close 1, 4 Close 2, 4 Open, 1+5, Octave1, Octave2, Strum, Echo1, Echo2, Echo3, Echo4, Tremolo1, Tremolo2, Tremolo3, Tremolo4, Trill1, Trill2, Trill3, Trill4	Duet
12	MIDI Receive	xxx Midi In	1 ~ 16, ALL	ALL
13	MIDI Transmit	xxx Midi Out	1 ~ 16	001
14	Auto Power Off	xxx PowerOff	OFF, 30, 60	030
15	Performance Beat	xxx Perfm Bt	4-4, 3-4, 2-4, 6-8	4-4
16	Vocal Effect	xxx V-VclOff	V-VclOff, V-Delay, V-Tremlo, V-PShift, V-LoFi, V-OvrDri, V-Reverb, V-CmPres	V-VclOff
17	Vocal Effect Level	vOff-Lev	vOff-Lev: 0, vDel-Lev: 0~31, vTre-Lev: 0~7 vPit-Lev: -24~18, vLfi-Lev: 0~31, vOve-Lev: 0~7 vRev-Lev: 0~31, vCom-Lev: 0~1	0, 0, 0, 0, 0, 0, 0, 0

Nota:

Il menù Funzioni si disattiva se non si esegue nessuna operazione per 5 secondi.

Tune

Questa funzione imposta l'intonazione di tutta la tastiera con un incremento di 2 centesimi.

1. Premere ripetutamente il tasto [FUNCTION] per selezionare il menù tune. Il display LCD visualizza "xxx Tune". Premere i tasti [+ / YES] / [- / NO] o il data dial per cambiare il valore del tune. Il suo range è da -50 a 50 centesimi.
2. Premere i tasti [+ / YES] e [- / NO] simultaneamente per ripristinare il valore di default: 000. L'impostazione vale sia per l'accompagnamento che per la voce.

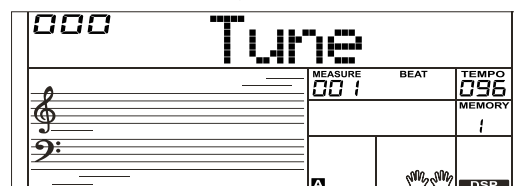
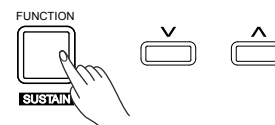

Key Split

Il punto sulla tastiera che separa le voci L e R1 / R2 è chiamato il "punto di split". La sezione della mano sinistra controlla l'abbassamento automatico dell'accordo di accompagnamento quando la funzione A.B.C. è attiva, o riproduce le voci più basse quando la funzione A.B.C. è disattivata.

1. Premere il tasto [FUNCTION] per selezionare il menù split point. Il display LCD visualizza "xxx KeySplit". Premi i tasti [+ / YES] / [- / NO] o data dial per cambiare lo Split Point. Il range dello Split Point è: 1~61.
2. Premere i tasti [+ / YES] e [- / NO] simultaneamente per ripristinare il valore di default dello split point: F#3 (19).

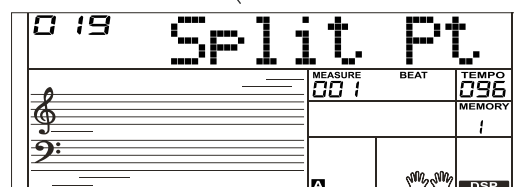
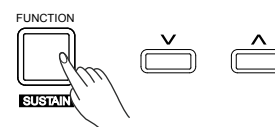

Menù Funzioni

Beat Type

1. Premere ripetutamente il tasto [FUNCTION] per selezionare il menù beat type. Il display LCD visualizza "xxx BeatType". Premere i tasti [+YES]/ [-/NO] o data dial per cambiare il beat type. Il range del beat type è: 0, 2~9.
2. Premere i tasti [+YES] e [-/NO] simultaneamente per ripristinare il valore di default del beat type: 004.

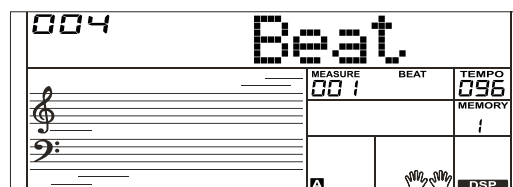
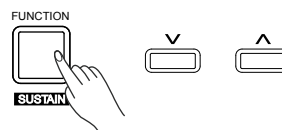

Volume Metronomo

1. Premere ripetutamente il tasto [FUNCTION] per selezionare il menù del Volume Metronomo. Il display LCD visualizza "xxx MetroVol". Premere i tasti [+YES]/[-/NO] o il data dial per regolare il valore del Volume del metronomo. Il range del valore del metronomo è: 0 ~ 127.
2. Premere i tasti [+YES] e [-/NO] simultaneamente per ripristinare il valore di default del volume metronomo: 080.

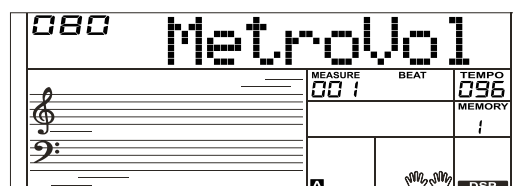

Pedal Type

1. Premere ripetutamente il tasto [FUNCTION] per selezionare il menù del pedal type. Il display LCD visualizza "00x Pedal Sust". Premere i tasti [+YES]/ [-/NO] o il data dial per cambiare il pedal type.
2. Premere i tasti [+YES] e [-/NO] simultaneamente per ripristinare il valore di default del pedal type: 001 PedalSustain. I pedal types sono i seguenti:

No.	LCD	Funzione del pedale
1	Ped Sust	Sustain Pedal
2	Ped Soft	Soft Pedal
3	Ped St/T	Start/Stop Pedal
4	Ped Mem	Memory Switch Pedal

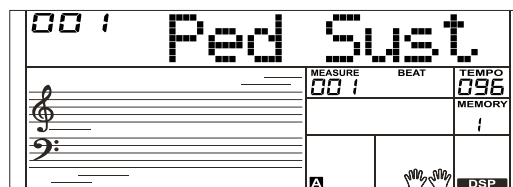
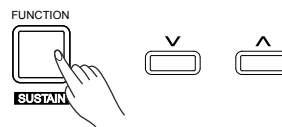

EQ Type

L'EQ controlla l'impostazione del gain di banda di frequenza diversa. Diversa impostazione del gain produrrà diversi effetti sonori. È possibile selezionare una delle 6 impostazioni di equalizzazione preimpostate nel display EQ.

1. Premere ripetutamente il tasto [FUNCTION] per selezionare il menu EQ type. Il display LCD visualizza "006 EQ Reset". Premere i tasti [+YES]/ [-/NO] o il data dial per cambiare EQ type.
2. Premere i tasti [+YES] e [-/NO] simultaneamente per ripristinare il valore di default EQ type: 006 EQ .

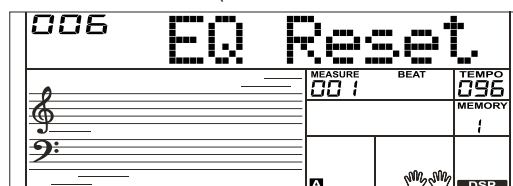
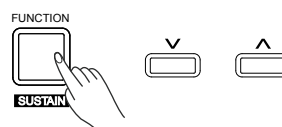

No.	LCD	EQ Type
1	EQ Pop	Pop
2	EQ Rock	Rock
3	EQ Class	Classical
4	EQ Jazz	Jazz
5	EQ Dance	Dance
6	EQ Reset	Reset

Reverb Type

1. Premere ripetutamente il tasto [FUNCTION] per selezionare il menù reverb type. Il display LCD visualizza "004 RevHall1". Premere i tasti [+YES]/ [-/NO] o data dial per cambiare il reverb type.
2. Premere i tasti [+YES] e [-/NO] simultaneamente per ripristinare il valore di default del reverb type: 004 RevHall1.

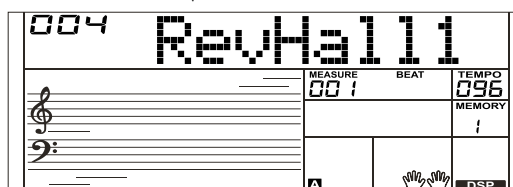
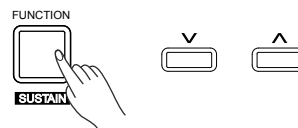

I reverb types sono i seguenti:

No.	LCD	Reverb Type
1	RevRoom1	Room 1
2	RevRoom2	Room 2
3	RevRoom3	Room 3
4	RevHall1	Hall 1
5	RevHall2	Hall 2
6	RevHall3	Hall 3
7	Rev Chr1	Church 1
8	Rev Chr2	Church 2
9	Rev Del	Delay
10	Rev PanD	Pan Delay

Reverb Level

1. Premere ripetutamente il tasto [FUNCTION] per selezionare il reverb level. Il display LCD visualizza "xxx Rev Lev". Premere i tasti [+YES]/ [-NO] o data dial per cambiare il reverb level, intervallo di regolazione: 0-127
2. Premere i tasti [+YES] e [-NO] simultaneamente per ripristinare le impostazioni di default: 070

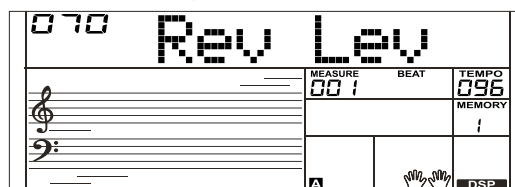
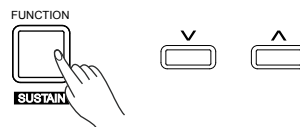

Chorus Type

1. Premere ripetutamente il tasto [FUNCTION] per selezionare il menù chorus type. Il display LCD visualizza "004 GM Chr2". Premere i tasti [+YES]/ [-NO] o data dial per cambiare il chorus type.
2. Premere i tasti [+YES] e [-NO] simultaneamente per ripristinare le impostazioni di default : 004

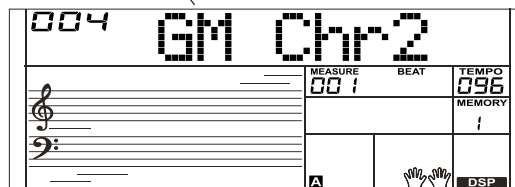
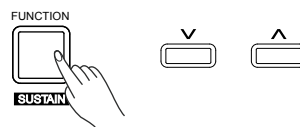

GM Chr2. The chorus types

No.	LCD	Chorus Type
1	Chorus1	Chorus 1
2	Chorus2	Chorus 2
3	GM Chr1	GM Chorus 1
4	GM Chr2	GM Chorus 2
5	Flanger1	Flanger 1
6	Flanger2	Flanger 2
7	Rotary1	Rotary 1
8	Rotary2	Rotary 2

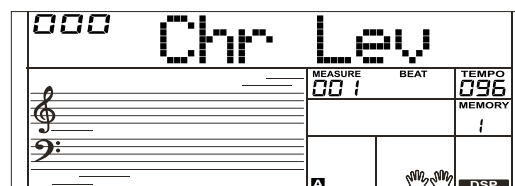
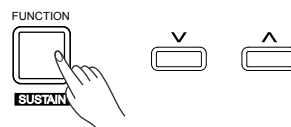

Chorus Level

1. Premere il tasto [FUNCTION] per selezionare il menu chorus level. Il display LCD visualizza "xxx Chr Lev". Premere i tasti [+YES]/ [-NO] o data dial per cambiare il chorus level, intervallo di regolazione: 0-127.
2. Premere i tasti [+YES] e [-NO] simultaneamente per ripristinare l'impostazione di default: 000

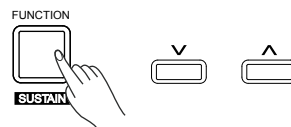

Harmony Type

1. Premere ripetutamente il tasto [FUNCTION] per selezionare il menù harmony type. Il display LCD visualizza "001 Duet". Premere i tasti [+YES]/ [-NO] o data dial per cambiare harmony type.
2. Premere i tasti [+YES] e [-NO] simultaneamente per ripristinare le impostazioni di default: 001 Duet.

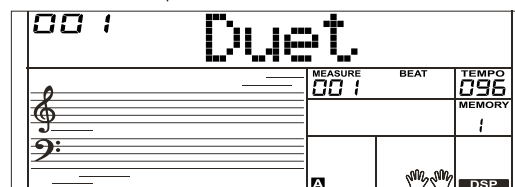

Menù Funzioni

I tipi di Harmony sono i seguenti:

No.	LCD	Harmony Type
1	Duet	Duet
2	StdTrio	StandardTrio
3	FulChord	Full Chord
4	RockDuet	Rock Duet
5	CtryDuet	Country Duet
6	CtryTrio	Country Trio
7	Block	Block
8	4Close1	4 Close 1
9	4Close2	4 Close 2
10	4Open	4 Open
11	1+5	1+5
12	Octave1	Octave 1
13	Octave2	Octave 2
14	Strum	Arpeggio
15	Echo1	Echo1
16	Echo2	Echo2
17	Echo3	Echo3
18	Echo4	Echo4
19	Tremolo1	Tremolo1
20	Tremolo2	Tremolo2
21	Tremolo3	Tremolo3
22	Tremolo4	Tremolo4
23	Trill1	Trill1
24	Trill2	Trill2
25	Trill3	Trill3
26	Trill4	Trill4

MIDI IN

1. Premere ripetutamente il tasto [FUNCTION] per selezionare il menù MIDI IN. Il display LCD visualizza "xxx Midi In". Premere i tasti [+ / YES] / [- / NO] o data dial per cambiare il canale di MIDI in: 1~16, ALL.
2. Premere i tasti [+ / YES] e [- / NO] simultaneamente per ripristinare il canale di MIDI IN all'impostazione di default: ALL.

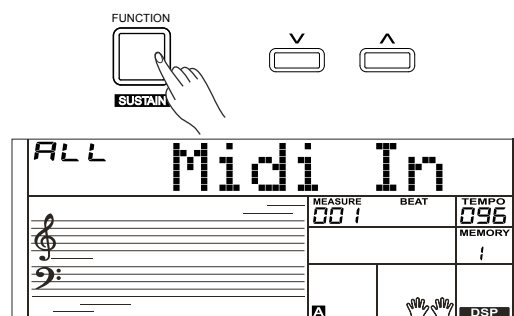

MIDI OUT

1. Premere ripetutamente il tasto [FUNCTION] per selezionare il menù MIDI OUT. Il display LCD visualizza "xxx Midi Out". Premere i tasti [+ / YES] / [- / NO] o data dial per cambiare il canale di MIDI OUT: 1~16.
2. Premere i tasti [+ / YES] e [- / NO] simultaneamente per ripristinare il canale MIDI OUT all'impostazione di default: 001.

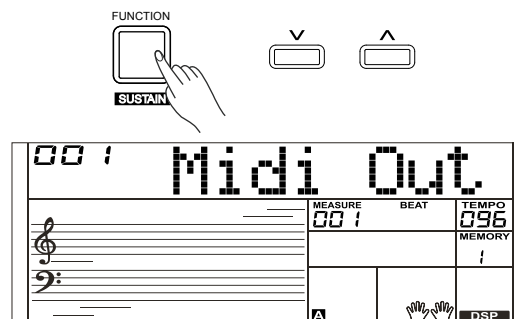

Auto Power Off

Questa funzione imposta il periodo di tempo dopo il quale lo strumento si spegne se non viene utilizzato.

1. Premere ripetutamente il tasto [FUNCTION] per selezionare il menù auto power off. Il display LCD visualizza "xxx Power Off". Premi i tasti [+ / YES] / [- / NO] o data dial per cambiare il tempo dell'auto power off: 30 minuti, 60 minuti o OFF.
2. Premere i tasti [+ / YES] e [- / NO] simultaneamente per ripristinare il valore di default: 030 (30 minutes).

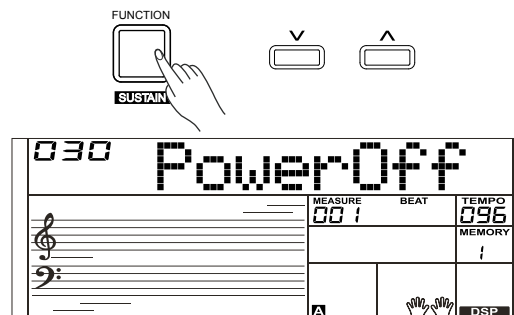

Performance Beat

Questa funzione permette di impostare il performance assistant beat type.

1. Premere ripetutamente il tasto [FUNCTION] per selezionare il menù Perform Beat. Il display LCD visualizza "xxx Perfm Bt". Premere i tasti [+ / YES] / [- / NO] o data dial per cambiare il performance beat: 4-4, 3-4, 2-4, 6-8.

2. Premere i tasti [+ / YES] e [- / NO] simultaneamente per ripristinare l'impostazione di default del canale performance beat: 4-4.

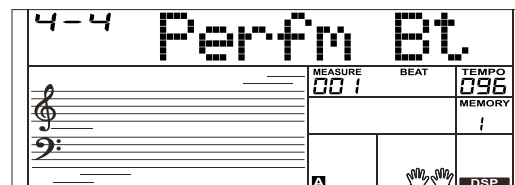

Vocal Effects

La funzione Vocal Effect eseguirà una esperienza professionale vocale quando si canta con un microfono. Lo strumento è preimpostato con 7 effetti vocali: Delay, Tremolo, Pitch Shift, bassa fedeltà, Overdrive, riverbero e compressore.

1. Ruotare gli effetti vocali on / off

Premere ripetutamente il tasto [FUNCTION] per selezionare il menù vocal effect. Il display LCD visualizza "001 V-VclOff", che indica che tutti gli effetti vocali sono disattivati.

2. Selezionare un effetto vocale

Nel menù Vocal Effects, premere i tasti [+ / YES] / [- / NO] per selezionare un effetto vocale, ad es. "002 V-Delay", che indica che l'effetto selezionato è il Delay

Nota:

L'effetto vocale selezionato non è ancora attivato, è necessario regolare il suo livello nel menu Vocal Effect Level.

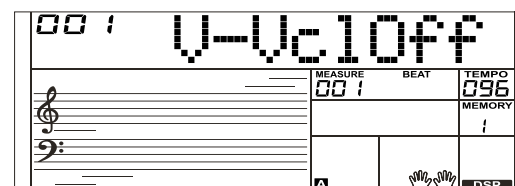

Livello Vocal Effect

E' possibile regolare il livello dell'effetto per ogni effetto vocale nel menù Vocal Effect Level.

1. Premere ripetutamente il tasto [FUNCTION] per selezionare il menù del Vocal Effect Level. Il display LCD visualizza l'effetto vocale corrente, ad es. "015 vDel-Lev", indica che il livello corrente è il delay n.15.

2. Premere i tasti [+ / YES] / [- / NO] per regolare il livello effetto. "000" significa che l'effetto corrente è spento.

Vocal effects and the default levels are as follows:

No.	Vocal Effect	Effect Name	Default Level	Level Range
1	Effect Off	V-VclOff	000 vOff-Lev	0
2	Delay	V-Delay	000 vDel-Lev	0~31
3	Tremolo	V-Tremlo	000 vTre-Lev	0~7
4	Pitch Shift	V-PShift	000 vPit-Lev	-24~18
5	Low Fidelity	V-LoFi	000 vLfi-Lev	0~31
6	Overdrive	V-OvrDri	000 vOve-Lev	0~7
7	Reverb	V-Reverb	000 vRev-Lev	0~31
8	Compressor	V-CmPres	000 vCom-Lev	0~1

Ripristinare le impostazioni di fabbrica

Premere e mantenere premuti insieme i tasti [+ / YES] e [- / NO] e poi accendere l'apparecchio, lo strumento verrà ripristinato alle impostazioni di fabbrica.

Verranno eliminati tutti i dati creati dall'utente: stili utente, song utente e la memoria registrata. Il display LCD visualizzerà "Loading!". Dopo il ripristino completato, lo strumento si avvia normalmente.

Register Memory

La funzione Register Memory può rendere la prestazione più facile ed efficiente. Questa funzione consente di salvare virtualmente tutte le impostazioni del pannello in una memoria di registrazione, ed è possibile richiamare istantaneamente le impostazioni del pannello personalizzato premendo un solo pulsante.

Registrazione del pannello Impostazioni

1. Ci sono 8 livelli di memoria, e ogni livello ha 6 memorie (M1-M6).
2. Tenere premuto il tasto [STORE], poi premere uno dei tasti di memoria di registrazione: [M1] - [M6]. Si noti che le nuove impostazioni sostituiranno i dati della memoria precedenti.

Nota:

Premere i tasti [STORE] e [M1] quindi accendere, la memoria di registrazione sarà reimpostata ai valori predefiniti.

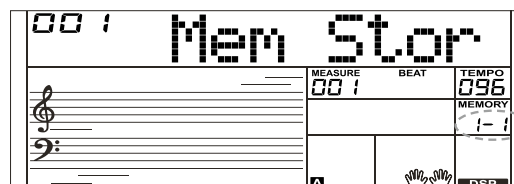

Richiamare le impostazioni del pannello registrazioni

Premere una volta il tasto di Registration Memory: [M1] - [M6]. Ad es. premere il tasto [M2], vengono richiamate le impostazioni del pannello archiviate nella memory 2 del livello 1.

Nota:

I dati di registrazione non possono essere richiamati quando la funzione One Touch Setting è accesa.

Selezionare una Registration Bank

1. Premere il tasto [BANK]. Il display LCD visualizzerà il numero della Bank.
2. Ci sono 8 banks totali e ogni bank ha 6 memorie (M1-M6). Premere ripetutamente il tasto [BANK] per selezionare una bank.
3. È possibile salvare i seguenti parametri nella memoria registrata M1-M6:
Parametro Voice: tra cui voce, doppio, basso, DSP, mixer.

Parametri d'Accompagnamento: include stile, ritmo e accompagnamento

Parametro funzione: tra cui velocità, parametri di parte nel menu delle funzioni.

BANK



RECORD

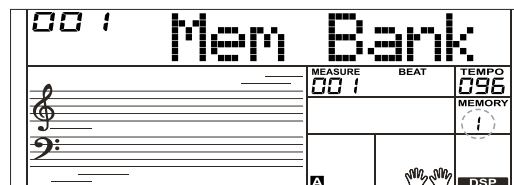

Album delle Songs

La funzione album permette di praticare una canzone con uno stile, un ritmo, una voce predefiniti. Lo strumento dispone di una varietà di album di canzoni. Fare riferimento alla lista degli album.

1. Tenere premuto il tasto [SHIFT] e poi premere il tasto [ALBUM] per attivare la funzione album acceso o spento.
2. Quando la funzione Album è accesa, il display LCD visualizza il nome della canzone dell'album e l'indicatore si accende. Ora usa i tasti data dial o i tasti [+ / YES] o [- / NO] per selezionare una canzone dell'album. Lo strumento richiamerà i parametri dell'accompagnamento per adattarsi a quella canzone.
3. Premere il tasto [VOICE] o [STYLE] per uscire dalla funzione Album.

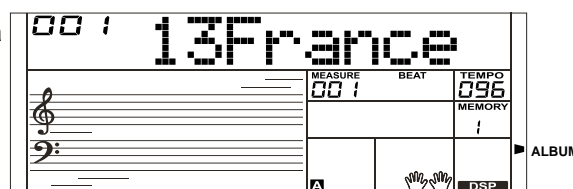

Registrazione

Con le funzioni di registrazione facili da usare, puoi registrare la tua esecuzione alla tastiera in tempo reale sotto forma di user song. Ogni user song può registrare con 6 tracce (1 ACCOMP track, 5 MELODY tracks).

Iniziare la registrazione

Prima di iniziare la registrazione, selezionare una user song in cui salvare la registrazione.

1. Tenere premuto il tasto [SHIFT] e poi premere il tasto [RECORD] per selezionare una user song. Il display LCD visualizza "RecSng01" e una sequenza di numeri
Usare il data dial, i tasti [+ / YES] o [- / NO] per selezionare la user song che si vuole.

2. Tenere premuto il tasto [SHIFT] e poi premere ancora il tasto [RECORD] per entrare in modalità standby di registrazione. Sul display LCD si accende "REC" e le battute iniziano a lampeggiare. La tastiera selezionerà automaticamente una traccia vuota dove poter registrarla tua performance.
L'indicatore della traccia di selezione lampeggia sul lato sinistro del display LCD.

3. Nella modalità di standby di registrazione, è possibile regolare i parametri di voce, style e tempo. Mentre si registra una nuova song, si selezionerà automaticamente "Melody 1" come traccia registrata. Tenere premuto il tasto [SHIFT] e poi premere "ACCOMP" (o da "MELODY1" a "MELODY 5") per selezionare la traccia desiderata. La traccia ACCOMP e la traccia MELODY possono essere registrate simultaneamente, ma non è possibile registrare due MELODY insieme.

4. Premere il tasto [START/STOP] o suonare la tastiera per iniziare la registrazione. Se è stata selezionata la traccia ACCOMP e si è accesa la funzione A.B.C., la registrazione si avvia non appena si suona un accordo nella zona sinistra.

Selezionare una traccia

Gli indicatori di traccia di solito mostrano sul display LCD uno dei tre stati: lampeggiante, luce accesa, luce spenta.

Lampeggiante: viene scelta la traccia per la registrazione. Se la traccia ha registrato i dati, i dati originali verranno sostituiti.

Luce accesa: la traccia contiene dati che riprodurrà durante la registrazione.

Luce spenta: la traccia o non ha dati o è in fase di registrazione e non è in grado di riprodurre.

In modalità standby di registrazione, è possibile premere i pulsanti di traccia ripetutamente per passare tra i diversi stati.

Nota:

1. Registrare uno stile con la traccia accompagnamento, e registrare una melodia con la traccia melodia.
2. Nella modalità di standby di registrazione, verrà selezionata automaticamente la traccia vuota accanto alla traccia occupata. Ad esempio, se "Melody 1" è occupata, verrà selezionata "Melody 2" come traccia di registrazione. Quando sono state registrate tutte le 6 tracce, selezionare il brano "Melody 1" per salvare le registrazioni.

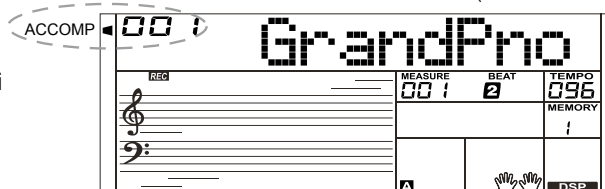
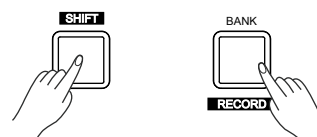
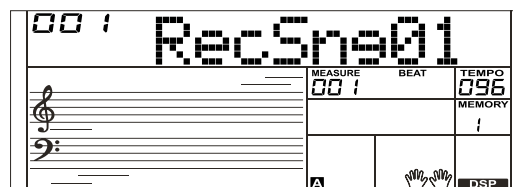
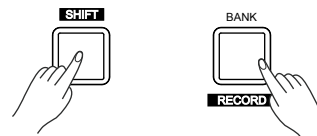

Registrare

Arrestare la registrazione

1. Quando la registrazione è in corso, tenere premuto il tasto [SHIFT] e poi premere il tasto [RECORD] per fermare la registrazione.
2. Quando la registrazione è in corso, se la memoria è piena, la registrazione si fermerà e si salverà automaticamente, e il display LCD visualizza "Rec_Full".
3. Se si sta registrando uno stile, la registrazione si fermerà quando viene terminata la sezione finale.

Riprodurre la registrazione

1. Quando la registrazione è in corso, tenere premuto il tasto [SHIFT] e poi premere il tasto [RECORD], la registrazione si fermerà e si entrerà in modalità song, il display LCD visualizza il nome di default "RecSng" e il numero della canzone utente, il brano corrente viene riprodotto in loop.
2. Premere il tasto [SONG] per entrare in modalità song e tutte le song suoneranno in loop. Usare il data dial, i tasti [+ / YES] o [- / NO] per selezionare una canzone utente. Se non ci sono dati nella canzone utente selezionata, verrà visualizzato "noFile!" e la tastiera smette di suonare.
3. Quando la riproduzione si interrompe, è possibile selezionare una canzone utente, quindi premere il tasto [START/STOP] per riprodurre il brano selezionato in loop.

Nota:

1. Le user songs memorizzate non verranno perse dopo lo spegnimento.
2. Quando la canzone utente si interrompe, premere e tenere premuto un tasto di traccia fino a quando il suo indicatore si spegne, la traccia selezionata verrà disattivata la riproduzione del brano.

Cancellare le Songs dell'utente

1. Premere e tenere premuti insieme i tasti [RECORD] e [STORE] e accenderli contemporaneamente, verranno cancellate tutte le canzoni utente.
2. In modalità standby di registrazione, tenere premuto il tasto [SHIFT] e poi premere il tasto [RECORD] per 2 secondi, il display LCD visualizzerà "Delete?" ora si può premere il tasto [ACCOMP] (o da [MELODY 1] a [MELODY 5]) per selezionare la traccia che si vuole cancellare.

La traccia selezionata si accende. Se tutte le tracce si accendono, l'intero brano utente viene cancellato dopo la conferma.

3. Premere il tasto [+ / YES] per confermare e i dati registrati in questa traccia verranno cancellati. Premere il tasto [- / NO] per uscire da questa fase, e tornare alla modalità standby di registrazione.

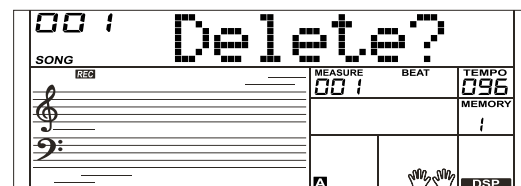
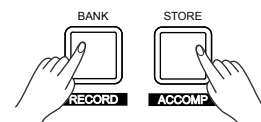
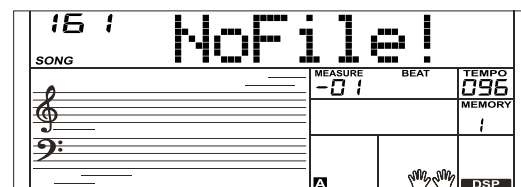
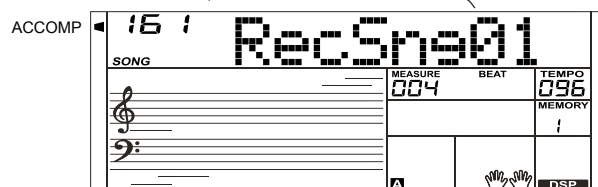
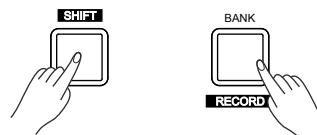
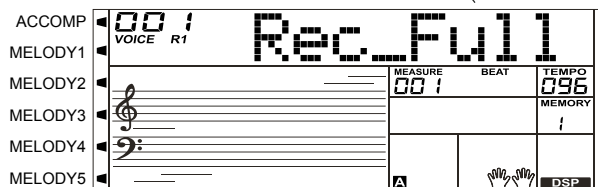
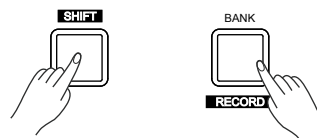

Lo strumento ha una varietà di canzoni, e ogni canzone può essere praticata in modalità di apprendimento intelligente.

Ascoltare le songs

1. Premere il tasto [SONG] per entrare in modalità song. Il display LCD mostra "SONG" e verranno suonate le canzoni in loop.
2. Usare il data dial, i tasti [+ / YES] o [- / NO] per selezionare una song.
3. Durante la riproduzione della song, premere il tasto [START/STOP] per fermare la song, premere ancora lo stesso tasto per suonare la canzone corrente ripetutamente.
4. Quando viene fermata la canzone, premere uno dei tasti [STYLE], [RECORD], [VOICE], [DUAL] o [LOWER] per uscire dalla modalità song.

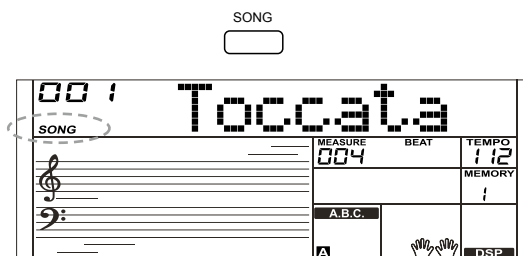

Song Control

1. Beat introduttiva
Prima di iniziare a suonare, la canzone ha una battuta introduttiva; il valore inizia con segno negativo. Comincia a suonare la melodia quando il valore passa a 1.
2. REW, FF and PAUSE
Quando la canzone sta suonando:
Premere [▶] per l'avanzamento rapido del brano.
Premere [◀] per riavvolgere il brano.
Premere [⏸] per mettere in pausa la canzone che sta suonando, premere ancora lo stesso tasto per continuare la riproduzione.
3. Ripetere la canzone
Quando la canzone è in riproduzione, premere il tasto [↻] per impostare l'inizio di una sezione ciclica del brano corrente, poi premere ancora lo stesso tasto per impostare la fine della sezione ciclica. Quando si è in sezione ciclica, premere ancora il tasto [↻] per uscire dallo stato di riproduzione ciclica.

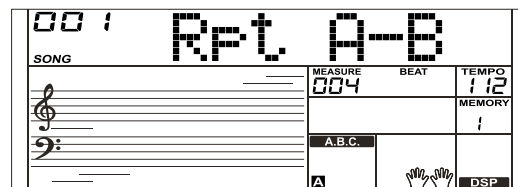
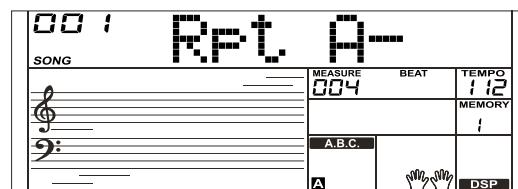
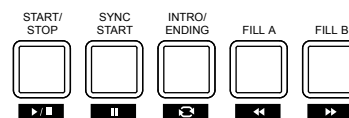

Smart Learning System

Questa modalità di apprendimento intelligente integrato offre una grande varietà di aiuti per imparare una nuova canzone in modo migliore e più velocemente. Adatta le lezioni in modo intelligente, segue i tuoi progressi e cresce con voi attraverso la pratica.

Smart Learning

Come attivare la modalità di Smart Learning?

Premere il tasto [SMART LEARNING] per entrare in modalità Smart Learning. Il display LCD visualizzerà inizialmente il nome e il numero della canzone corrente, poi visualizza il nome della lezione prima che la lezione inizi.

Nota:

1. Usare il data dial, i tasti [+ / YES] o [- / NO] per selezionare una canzone
2. Nel processo di apprendimento, il display LCD visualizza il punteggio più alto di apprendimento delle precedenti lezioni.

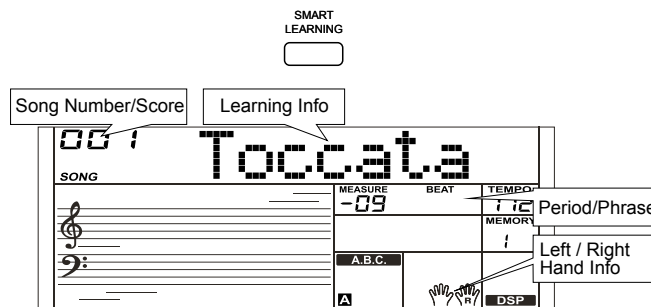

Cos'è la durata e l'espressione?

Il modo più veloce di imparare una canzone è dividere la canzone in diverse parti, ed esercitare ogni parte separatamente. Quando si avrà una buona padronanza di ogni parte, sarà più semplice imparare la canzone completa.

Un'espressione musicale è un'unità di metro musicale che ha un senso musicale proprio e completo.

In musica, un periodo è un gruppo di espressioni che di solito consiste di almeno una espressione, una combinazione comune di 2 o 4 espressioni, ma possono consistere anche in 3, 5 o più espressioni.

Fare riferimento alla relazione della song, del periodo e dell'espressione sulla foto a destra.

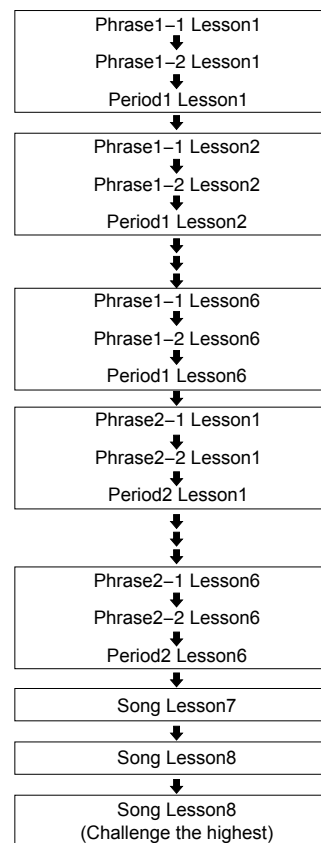
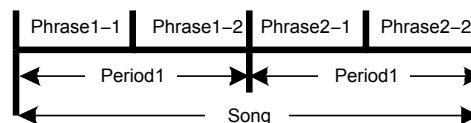

Come esercitarsi con lo Smart Learning?

Per aiutarti ad imparare le canzoni in modo più facile e veloce, la tastiera ha 8 preset di lezioni per ogni canzone, che comprende: apprendimento passo passo, i tempi, la mano sinistra, mano destra, periodo, espressione e così via, per provare a imparare una nuova canzone in un modo piacevole.

Il contenuto di ogni lezione viene mostrato nel seguente elenco:

NO.	LCD	Content of Lesson
1	LESSON 1	Learn right hand pitch of period/phrase.
2	LESSON 2	Learn right hand pitch and timing of period/phrase.
3	LESSON 3	Learn left hand pitch of period/phrase.
4	LESSON 4	Learn left hand pitch and timing of period/phrase.
5	LESSON 5	Learn both hands pitch of period/phrase.
6	LESSON 6	Learn both hands pitch and timing of period/phrase.
7	LESSON 7	Learn both hands pitch and timing of complete song.
8	LESSON 8	High score challenge.

Normalmente, si inizierà dalla lezione 1 alla lezione 6 prima di andare a imparare l'intero brano a lezione 7. Durante le lezioni, lo strumento individuerà in modo intelligente quelle espressioni che non risultano così familiari nella pratica, e adeguerà la pratica per adattarsi al vostro progresso. Nella lezione 8 (sfida ad alta punteggio), è possibile sfidare il punteggio più alto, e il punteggio sarà registrato in modo permanente.

Prompt Message

LCD	Descrizione
Lesson 1	Prepararti per la lezione successiva
Play A	Visualizza in anteprima la frase che si sta per imparare
Try A	Predisporre la frase che si sta imparando.
Go Ahead	Hai superato l'attuale periodo/espressione, preparati per il prossimo periodo/espressione.
Try Again	Non hai superato l'attuale periodo/espressione, si prega di riprovare.
Play A-H	Visualizza in anteprima il periodo che si sta andando ad imparare
Try A-H	Predisporre il periodo che si sta imparando
Complete	Stai per passare alla lezione 7 (apprendimento canzone completo).
Test	Stai passando alla lezione 8 (High score challenge).
Score85	Il tuo punteggio
Retry ?	Chiede se si vuole suonare di nuovo questo apprendimento al suo termine.

Lezioni 1/3/5 (Pitch)

Con le lezioni 1/3/5, puoi imparare come suonare le melodie e gli accordi dell'accompagnamento delle canzoni. Queste tre lezioni vengono riprodotte con uno stesso metodo. Introduciamo la lezione 1 come esempio.

1. Premere il tasto [SMART LEARNING], si attiva lo Smart Learning. Usare il data dial o i tasti [+ / YES] / [- / NO] per selezionare la canzone che si vuole imparare.

2. Il display LCD visualizza il nome e il numero della canzone corrente, poi mostra il nome della lezione "Lesson 1". Quando il display LCD visualizza "Play A", mostrerà in anteprima l'espressione che si sta andando a imparare. Si prega di ascoltare attentamente e guardare le note sul pentagramma.

3. Quando il display LCD visualizza "Try A", si richiede di suonare le note visualizzate sul rigo.

Nota:

Quando premi la nota corretta, la canzone continuerà a suonare, altrimenti, si fermerà.

4. Quando l'espressione è stata completata, il display LCD visualizzerà il tuo punteggio d'apprendimento corrente "SCOREXX". Se raggiungi un punteggio di 80 o più punti, congratulazioni, hai passato questa lezione e puoi passare alla lezione successiva. Il display LCD visualizza "Go Ahead". Se il tuo punteggio è minore di 80 punti, il display LCD visualizza "Try Again", che significa che devi ripetere di nuovo l'espressione.

Nota:

Se il tuo punteggio è minore di 80 punti per 3 volte, il sistema ripeterà ancora l'espressione corrente per aiutarti a familiarizzare con essa. Ripetere la pratica fino a quando si riesce a suonare l'espressione con facilità.

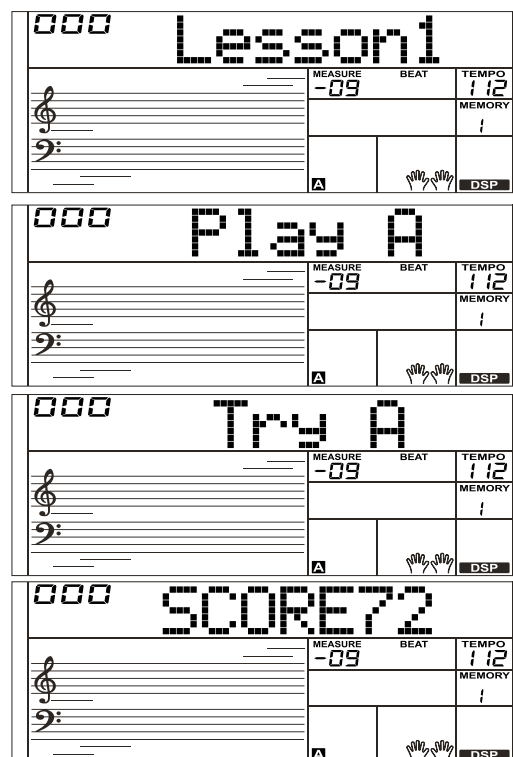

Smart Learning System

Lezioni 2/4/6 (Pitch and Timing)

Nelle lezioni 2/4/6, si imparerà ulteriormente il passo e la tempistica di una canzone. Vale a dire, riprodurre i brani con la corretta tempistica, pitch o accordo. Queste tre lezioni vengono riprodotte con lo stesso metodo. Introduciamo la lezione 2 come esempio.

1. Il sistema entrerà automaticamente nella lezione 2 dopo che hai passato la lezione 1; il display LCD visualizza "Lesson 2".
2. Nella lezione 2, il sistema mostrerà in anteprima il periodo/ espressione che si sta per suonare, e quindi si avvia l'apprendimento della lezione 2. Il display LCD visualizza "Try A".
3. Il display LCD mostra il tuo punteggio corrente: "SCOREXX". Se il tuo punteggio è di 80 o più punti, puoi prepararti alla prossima lezione, il display LCD mostrerà "GoAhead", altrimenti, il display LCD visualizzerà "Try Again", ripetere la pratica dell'espressione corrente.
4. Se il tuo punteggio è minore di 80 punti per 3 volte, ridurrà automaticamente il tempo del 10%. (Per es., se inizialmente il tempo è a 100, scenderà a 90); esercitarsi con il nuovo tempo. Se il tuo punteggio raggiunge 80 punti, il tempo recupererà automaticamente il 10%, esercitarsi ripetutamente fino a quando è possibile riprodurre brani senza problemi con il tempo originale.

Nota:

Il tempo verrà ridotto fino al 50% al massimo. Premere i tasti [TEMPO +] e [TEMPO -] simultaneamente per ripristinare il tempo di default.

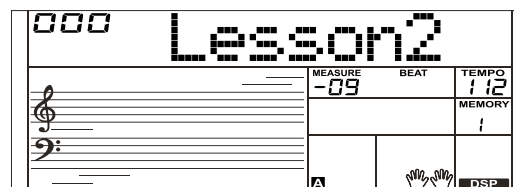

Lezione 7 (Complete Song Learning)

1. Di norma, si può iniziare la lezione 7 dopo aver completato le lezioni da 1~6. Però, è possibile passare direttamente alla lezione 7 premendo il tasto [▶]. Il display LCD visualizza "Complete" che significa che ti stai preparando alla lezione 7.
2. Nella lezione 7, la tastiera riprodurrà completamente un brano per volta, e poi si avvierà la pratica del pitch e del tempo. Durante la lezione, verranno individuate in modo intelligente quelle espressioni che non hanno una pratica familiare, e adeguare la pratica adatta al proprio progresso. Fare pratica ripetutamente fino a che non saprai suonare il brano in maniera sciolta.

Lezione 8 (High Score Challenge)

Quando la lezione 7 è completata, si passerà automaticamente all'apprendimento della lezione 8, "High Score Learning". Il display LCD mostra "Test" e visualizza il tuo punteggio della lezione precedente. Sicuramente, se vuoi affrontare direttamente un brano, premi il tasto [▶▶], e passa velocemente alla lezione 8. Quando hai completato questa lezione, il display LCD mostrerà il tuo punteggio ed emetterà un suono corrispondente. Vedi lista sotto riportata:

Score	Prompt Sound
<60	Try Again
60~69	Ok
70~79	Good
80~89	Very Good
90~100	Excellent

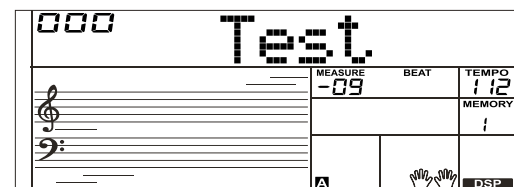
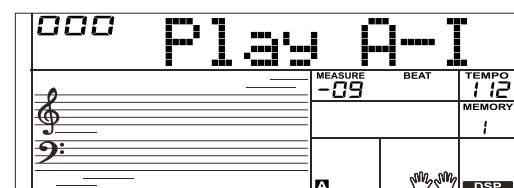
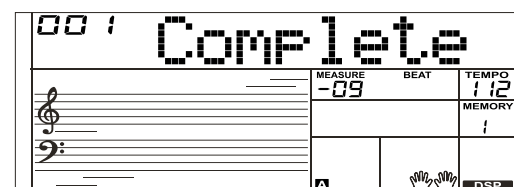

Se il punteggio è superiore al record dello strumento, congratulazioni!
Ciò significa che la sfida è stata superata con successo e il tuo punteggio sarà registrato in modo permanente.

Selezionare una lezione

In aggiunta alla procedura standard di apprendimento, puoi anche premere i tasti [«] o [»] per selezionare liberamente una lezione. Puoi selezionare una lezione dalla 1 alla 8; il display LCD visualizzerà informazioni rilevanti di quella lezione.

Mettere in pausa una lezione

Premere il tasto [⏸] per mettere in pausa. Premere ancora il tasto [⏸] per riprendere la lezione dal punto in cui era stata fermata.

Nota:

Il tasto [⏸] non può essere usato per mettere in pausa l'apprendimento delle lezioni 1/3/5.

Fermare/iniziare la lezione

Puoi premere il tasto [start/stop] per fermare o iniziare l'apprendimento. Durante il processo di apprendimento, premere il tasto [start/stop], per fermarlo e tornare all'inizio della lezione corrente.

Registrare i progressi di apprendimento

E' possibile tenere una traccia intelligente del vostro progresso e salvarlo, così la prossima volta che si accede alla funzione, si può riprendere da dove si era rimasti precedentemente.

Nota:

Non è possibile salvare i progressi o le registrazioni a meno che non si esce dalla funzione secondo le istruzioni. Vale a dire che se si verifica un qualsiasi spegnimento improvviso le registrazioni verranno perse.

fare pratica con il metronomo

All'inizio di una lezione, il metronomo emette un suono, dando il ritmo per un tempo preciso mentre ti eserciti e fare in modo che tu possa proseguire facilmente l'apprendimento della lezione

Nota:

Dal momento che le song per pianoforte non hanno alcun accompagnamento nelle lezioni 6/7/8, il sistema avvierà automaticamente il metronomo per aiutare l'apprendimento lezione.

Dizionario degli Accordi

Se conosci il nome di un accordo ma non sai come suonarlo, puoi usare il Dizionario degli Accordi

DICT 1 (Chord Learning Mode)

Tenere premuto il tasto [SHIFT], e poi premere il tasto [DICT.] per avviare la modalità DICT 1, il display LCD mostra "Dict.1" e la funzione A.B.C. si avvia automaticamente. In modalità DICT 1, i tasti C4~B5 sono usati per assegnare il tipo di accordo (Chord Type), i tasti C6~B6 sono usati per assegnare la tonica dell'accordo (Chord Root). Quando il Chord Type e il Chord Root sono confermati, il display LCD visualizzerà l'accordo e la sua posizione sulla tastiera. Per es., se vuoi suonare l'accordo CM7, premi il tasto C6 per specificare che C è il chord root. La nota fondamentale impostata verrà visualizzata sul display LCD, ma non viene emessa. Fare riferimento alla figura a destra per l'assegnazione del Chord Root.

Premere il tasto E4 per specificare M7 come "chord type". Quando il Chord Type e il Chord Root sono confermati, il display LCD visualizzerà l'accordo e la sua posizione sulla tastiera. Verrà emesso un suono tempestivo quando si suona correttamente nella zona di accordo.

DICT 2 (Chord Testing Mode)

Tenere premuto il tasto [SHIFT], e poi premere il tasto [DICT.] per avviare la modalità DICT 2. In modalità DICT 2, è possibile avere un test di accordo. Il display LCD visualizzerà il nome degli accordi in ordine casuale. Se l'accordo non riesce ad essere riprodotto in 3 secondi, le sue note verranno visualizzate sul display LCD. Una volta che l'accordo è suonato correttamente, comparirà dopo pochi secondi il nome di un nuovo accordo. In modalità DICT 2, tenere premuto il tasto [SHIFT], e poi premere ancora il tasto [DICT] per arrestare il dizionario degli accordi.

Nel Dizionario verranno visualizzati 24 accordi, come nella tabella seguente:

Note	Chord Root	Note	Chord Root	Note	Chord Root
C6	C	C4	M	C5	7(b9)
C#6	C#/Db	C#4	M(9)	C#5	7(9)
D6	D	D4	6	D5	7(#9)
Eb6	Eb/D#	Eb4	mM7	Eb5	7(b13)
E6	E	E4	M7	E5	7(13)
F6	F	F4	M	F5	7(#11)
F#6	F#/Gb	F#4	M(9)	F#5	dim7
G6	G	G4	M6	G5	dim
Ab6	Ab/G#	Ab4	M7(9)	Ab5	7aug
A6	A	A4	M7	A5	aug
Bb6	Bb/A#	Bb4	M7b5	Bb5	7sus4
B6	B	B4	7	B5	sus4

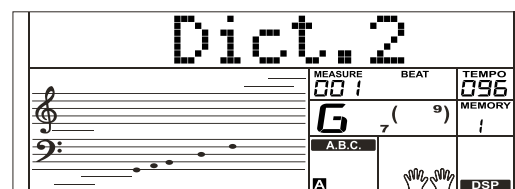
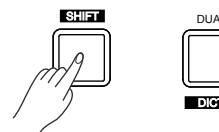
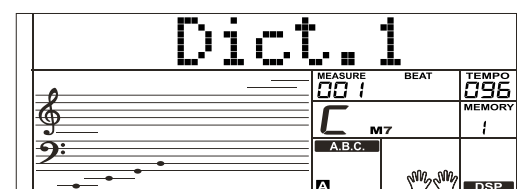
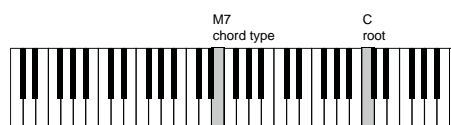
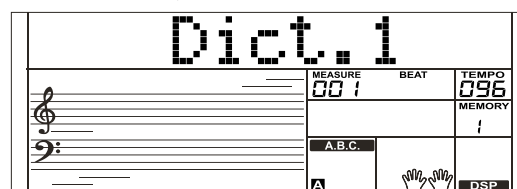
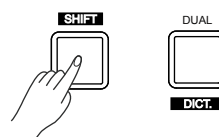

Utilizzando le funzionalità MIDI, puoi espandere le tue possibilità musicali. Questa sezione spiega cos'è il MIDI e cosa può fare ed anche come usare il MIDI sul tuo strumento.

Cos'è MIDI?

1. Il MIDI (acronimo di Musical Instrument Digital Interface) permette ad una grande varietà di strumenti musicali elettronici, computers e altre apparecchiature simili di collegarsi e comunicare tra loro. Il MIDI consiste di messaggi degli eventi che specificano la notazione, l'intonazione e la dinamica, i segnali di controllo per parametri quali volume, vibrato, posizione stereo, e messaggi di program change per cambiare le selezioni delle voice.
2. Questo strumento è in grado di trasmettere informazioni relative all'esecuzione in tempo reale tramite messaggi MIDI e controllare dispositivi MIDI esterni. Questo strumento può anche accettare messaggi MIDI in ingresso e generare suoni conformemente.

Nota:

Questo strumento ha un connettore USB (DEVICE), che può essere collegato ad un PC come ingresso o uscita MIDI. Non può essere collegato ad un altro strumento, a meno che lo strumento non abbia un terminale host USB.

Upload/Download Data from the Computer

1. Collegare un cavo USB standard tra la presa USB posta nel pannello posteriore dello strumento e la presa USB del computer.
2. Accendere prima di tutto lo strumento, poi aprire il software PCSUITE sul computer. Se il display LCD "PCLink .." indica che il pianoforte collega il PC con successo.
3. È possibile scaricare i file MIDI per la tastiera come song utente o caricare le canzoni degli utenti per PC.
4. È possibile caricare gli stili utente al computer come backup o scaricarli sulla tastiera. È possibile caricare file di memoria al computer come un backup o scaricarli alla tastiera.
5. Si prega di fare riferimento alle istruzioni d'uso del software per i metodi dettagli operativi.

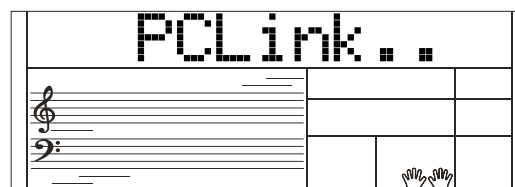
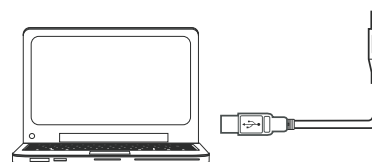
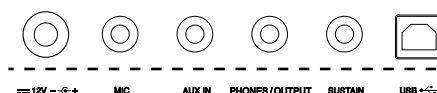

Risoluzione dei problemi

Problema	Possibili cause e Soluzioni
I diffusori producono un suono "pop" all'accensione o allo spegnimento	Questo è normale e non deve preoccupare
Lo strumento è acceso, però non si produce suono quando agite sui tasti.	Assicurarsi che il volume principale è impostato su un livello appropriato. Verificare se le cuffie sono collegate alla presa PHONES / OUTPUT. Le impostazioni R1 / volume / L voce R2 (Mixer) potrebbe essere troppo basso. Assicurarsi che i volumi di voce sono impostati su livelli appropriati.
Quando usate un telefono cellulare, si producono dei rumori.	Usando un telefono cellulare vicino allo strumento potrebbero prodursi interferenze. Per evitarlo, spegnete il telefono cellulare o usatelo più lontani dallo strumento
L'accompagnamento automatico non suona anche se Sync è in standby e suonate un tasto.	Avviate l'accompagnamento suonando un tasto nella sezione della mano destra della tastiera. Per avviare l'accompagnamento con Sync Start, dovete suonare un tasto nella sezione della mano destra della tastiera.
Si producono note sbagliate quando suonate la tastiera.	Controllate che Tune sia impostato a "0". Tenete premuti i pulsanti [+ / Yes] e [- / No] insieme, poi accendete lo strumento per riportare le impostazioni ai valori di default.
Harmony non funziona.	Harmony non può essere attivata quando è selezionato un drum kit come voice R1.

Nota:

Se il malfunzionamento persiste, contattate il rivenditore o un centro di assistenza autorizzato e fate ispezionare lo strumento da personale qualificato.

Display LCD

LCD Multifunzione

Tasti

61 Tasti con funzione Touch Response

Polifonia

128

Voices

653

Songs

160 Songs preimpostate e 10 Songs utente

Styles

240 Songs preimpostate e 10 Styles utente

Demo

8

Album

310

Tempo

30 – 280

Memorie del pannello

48

DSP

Con la funzione DSP, le prestazioni avranno una espressione più ampia e più piena.

Modalità di riconoscimento degli accordi

Single-finger, Multi-finger

Dizionario accordi

Utile per imparare gli accordi

Tasti di Controllo dell'Accompagnamento [song]

Start/Stop, Sync Start (Pausa), Intro/Ending (Repeat A/B), Fill A (REW), Fill B (FF), Chord Mode, Fade.

Registrazione

Record, Start/ Stop, Accomp Track, Melody Track 1~5

Tasti di controllo

Power Switch, Volume knob, Pitch Bend, SHIFT, TEMPO -/+ (ACCOMP -/+), START/STOP, SYNC START (PAUSE), INTRO/ENDING (REPEAT), FILL A (REW), FILL B (FF), FADE, CHORD, DEMO, SONG, STYLE, VOICE, PIANO, SMART LEARNING, BANK (RECORD), STORE (ACCOMP), M1~M5 (MELODY 1~MELODY 5), M6 (TOUCH), O.T.S. (PERFORM.), METRONOME (OCTAVE), MIXER (TRANSPOSE), DUAL (DICT.), LOWER (ALBUM), HARMONY (DSP), FUNCTION (SUSTAIN), -/NO, +/ YES, NUMERIC BUTTONS.

Connettori

PHONES/OUTPUT, SUSTAIN, AUX IN, MIC, USB, DC IN.

Alimentazione

DC IN 12V/1000mA

Diffusori

4 ohm 10Wx2

Dimensioni

956 x 360 x 133 (H) mm

Peso

5.3 Kg

* Tutte le specifiche e l'aspetto sono soggetti a modifiche senza preavviso

Lista delle Voice

NO.	English Name	LCD Name
Piano		
1	Acoustic Grand Piano	GrandPno
2	Acoustic Grand Piano 2	GrandPn2
3	Acoustic Grand Piano (wide)	GrandPnW
4	Acoustic Grand Piano (dark)	GrandPnD
5	Bright Acoustic Piano	BritePno
6	Bright Acoustic Piano 2	BritePn2
7	Bright Acoustic Piano (wide)	BritePnW
8	Electric Grand Piano	E.Grand
9	Electric Grand Piano 2	E.Grand2
10	Electric Grand Piano (wide)	E.GrandW
11	Electric Grand Piano (dark)	E.GrandD
12	Honky Tonk Piano	HnkyTonk
13	Honky Tonk Piano 2	HnyTonk2
14	Honky Tonk Piano (wide)	HnyTonkW
15	Honky Tonk Piano (dark)	HnyTonkD
16	Harpsichord	Harpsi
17	Harpsichord 2	Harpsi2
18	Harpsichord (octave mix)	HarpsiO
19	Harpsichord (wide)	HarpsiW
20	Harpsichord (with key off)	HarpsiOf
21	Octave Grand Piano	OctPno
22	Octave Grand Piano 2	OctPno2
23	Piano & Strings	Pno&Str
24	Piano & Pad	Pno&Pad
25	Piano & Choir	Pno&Cho
26	Piano & EP	Pno&EP
27	Piano & Vibraphone	Pno&Vib
28	Detuned Electric Piano	DetunEP
29	Detuned Electric Piano 2	DetunEP2
30	Electric Piano	E.Piano
31	Electric Piano 2	E.Piano2
32	Electric Piano 3	E.Piano3
33	Electric Piano 4	E.Piano4
34	Electric Piano 1 (velocity mix)	E.PnoV1
35	Electric Piano 2 (velocity mix)	E.PnoV2
36	60's Electric Piano	60'sEP
37	EP Legend	EPLegend
38	Phase EP	PhaseEP
39	Clavi	Clavi
40	Clavi 2	Clavi2
41	Phase Clavi	PhaseClv
42	Wah Clavi	WahClv
43	Pulse Clavi	PluseClv
44	Dream EP	DreamEP
45	Tremolo EP	TremoEP
46	Funk EP	FunkEP
47	Warm EP	WarmEP
48	Choir EP	ChoriEP
49	Wah EP	WahEP
50	Modern EP	ModernEP
51	EP Pad	EPPad
Chromatic Percussion		
52	Celesta	Celesta
53	Celesta 2	Celesta2

54	Celesta 3	Celesta3
55	Glockenspiel	Glocken
56	Glockenspiel 2	Glocken2
57	Glockenspiel 3	Glocken3
58	Music Box	MusicBox
59	Music Box 2	MuscBox2
60	Music Box 3	MuscBox3
61	Vibraphone	Vibra
62	Vibraphone 2	Vibra2
63	Vibraphone (wide)	VibraW
64	Marimba	Marimba
65	Marimba 2	Marimba2
66	Marimba (wide)	MarimbaW
67	Xylophone	Xylophon
68	Xylophone 2	Xylopho2
69	Xylophone 3	Xylopho3
70	Tubular Bells	TubulBel
71	Tubular Bells 2	TubulBe2
72	Church Bell	ChurBell
73	Carillon	Carillon
74	Dulcimer	Dulcimer
75	Dulcimer 2	Dulcime2
76	Santur	Santur
Organ		
77	Italian 60's Organ	60'sOrgn
78	Drawbar Organ	DrawOrgn
79	Drawbar Organ 2	DrawOrg2
80	Detuned Drawbar Organ	DeDraOrg
81	Drawbar Organ 3	DrawOrg3
82	Detuned Percussive Organ	DePerOrg
83	Percussive Organ	PercOrgn
84	Percussive Organ 2	PercOrg2
85	70's Percussive Organ	70'sPcOr
86	Percussive Organ 3	PercOrg3
87	Rock Organ	RockOrgn
88	Rock Organ 2	RockOrg2
89	Rock Organ 3	RockOrg3
90	Church Organ	ChurOrgn
91	Church Organ 2	ChurOrg2
92	Church Organ 3	ChurOrg3
93	Church Organ (octave mix)	ChurOrgO
94	Detuned Church Organ	DeChuOrg
95	Reed Organ	ReedOrgn
96	Reed Organ 2	ReedOrg2
97	Rotary Organ	RotyOrgn
98	Puff Organ	PuffOrgn
99	Accordion	Acordion
100	Accordion 2	Acordin2
101	Accordion 3	Acordin3
102	Harmonica	Harmnica
103	Harmonica 2	Harmnic2
104	Harmonica 3	Harmnic3
105	Tango Accordion	TangoAcid
106	Tango Accordion 2	TangAcid2
Guitar		
107	Acoustic Guitar (nylon)	NylonGtr

Lista delle Voice

108	Acoustic Guitar (nylon) 2	NylonGt2
109	Acoustic Guitar (nylon) 3	NylonGt3
110	Acoustic Guitar (nylon + key off)	NylGtrOf
111	Ukulele	Ukulele
112	Acoustic Guitar (steel)	SteelGtr
113	Acoustic Guitar (steel) 2	SteelGt2
114	12-Strings Guitar	12StrGtr
115	Mandolin	Mandolin
116	Mandolin 2	Mandoli2
117	Steel Guitar with Body Sound	SteelBdy
118	Electric Guitar (jazz)	JazzGtr
119	Electric Guitar (jazz) 2	JazzGtr2
120	Electric Guitar (pedal steel)	PedalGtr
121	Electric Guitar (clean)	CleanGtr
122	Electric Guitar (clean) 2	CleanGt2
123	Electric Guitar (detuned clean)	DetClnGt
124	Mid Tone Guitar	MidTonGt
125	Electric Guitar (muted)	MutedGtr
126	Electric Guitar (muted) 2	MutedGt2
127	Electric Guitar (funky cutting)	FunkGt
128	Electric Guitar (muted velo-sw)	MutVelGt
129	Jazz Man	JazzMan
130	Overdriven Guitar	Ovrdrive
131	Overdriven Guitar 2	Ovrdriv2
132	Guitar Pinch	GtPinch
133	Distortion Guitar	DistGtr
134	Distortion Guitar 2	DistGtr2
135	Distortion Guitar (with feedback)	FeedbkGt
136	Guitar Feedback	GtrFdbk
137	Distorted Rhythm Guitar	DistRyth
138	Guitar Harmonics	GtrHarmo
139	Guitar Harmonics 2	GtHarmo2
140	Velocity Nylon Guitar	NylnGtVe
Bass		
141	Acoustic Bass	AcoBass
142	Acoustic Bass 2	AcoBass2
143	Wah Bass	WahBass
144	Electric Bass (finger)	FngrBass
145	Finger Slap Bass	FngrSlap
146	Electric Bass (pick)	PickBass
147	Electric Bass (pick) 2	PickBas2
148	Fretless Bass	Fretless
149	Fretless Bass 2	Fretles2
150	Slap Bass	SlapBass
151	Slap Bass 2	SlapBas2
152	Slap Bass 3	SlapBas3
153	Slap Bass 4	SlapBas4
154	Synth Bass	SynBass
155	Synth Bass 2	SynBass2
156	Synth Bass 3	SynBass3
157	Synth Bass 4	SynBass4
158	Warm Synth Bass	WarmBass
159	Rsonance SynBass	ResoBass
160	Clavi Bass	ClavBass
161	Hammer	Hammer

162	Attack Bass	AtackBas
163	Synth Bass (rubber)	RubbBass
164	Synth Bass (rubber) 2	RubbBas2
165	Attack Pulse	AtackPls
Strings & Orchestral		
166	Violin	Violin
167	Violin 2	Violin2
168	Violin (slow attack)	SIViolin
169	Viola	Viola
170	Viola 2	Viola2
171	Cello	Cello
172	Cello 2	Cello2
173	Contrabass	Contrabs
174	Contrabass 2	Contrbs2
175	Tremolo Strings	TremStr
176	Tremolo Strings 2	TremStr2
177	Tremolo Strings 3	TremStr3
178	Pizzicato Strings	PizzStr
179	Pizzicato Strings 2	PizzStr2
180	Orchestral Harp	Harp
181	Orchestral Harp 2	Harp2
182	Yang Chin	YangChin
183	Timpani	Timpani
184	Timpani 2	Timpani2
185	String Ensembles	Strings
186	String Ensembles 2	Strings2
187	String Ensembles 3	Strings3
188	String Ensembles 4	Strings4
189	Strings & Brass	Str&Bras
190	60's Strings	60'sStr
191	Synth Strings	SynStrs
192	Synth Strings 2	SynStrs2
193	Synth Strings 3	SynStrs3
194	Synth Strings 4	SynStrs4
195	Synth Strings 5	SynStrs5
196	Choir Aahs	ChoirAah
197	Choir Aahs 2	ChorAah2
198	Choir Aahs 3	ChorAah3
199	Voice Oohs	VoiceOoh
200	Voice Oohs 2	VoicOoh2
201	Humming	Humming
202	Anlong Voice	AnlVoice
203	Synth Voice	SynVoice
204	Synth Voice 2	SynVoic2
205	Orchestra Hit	OrchHit
206	Orchestra Hit 2	OrchHit2
207	Bass Hit Plus	BassHit
208	6th Hit	6thHit
209	Euro Hit	EuroHit
Brass		
210	Trumpet	Trumpet
211	Trumpet 2	Trumpet2
212	Dark Trumpet	DarkTrp
213	Trombone	Trombone
214	Trombone 2	Trmbone2

Lista delle Voice

215	Trombone 3	Trmbone3
216	Bright Trombone	BritBone
217	Tuba	Tuba
218	Tuba 2	Tuba2
219	Muted Trumpet	MuteTrp
220	Muted Trumpet 2	MuteTrp2
221	Muted Trumpet 3	MuteTrp3
222	French Horn	FrHorn
223	French Horn 2	FrHorn2
224	French Horn 3	FrHorn3
225	Brass Section	Brass
226	Brass Section 2	Brass2
227	Brass Section 3	Brass3
228	Synth Brass	SynBrass
229	Synth Brass 2	SynBras2
230	Synth Brass 3	SynBras3
231	Synth Brass 4	SynBras4
232	Synth Brass 5	SynBras5
233	Synth Brass 6	SynBras6
234	Synth Brass 7	SynBras7
235	Synth Brass 8	SynBras8
236	Analog Synth Brass	AnaBrass
237	Analog Synth Brass 2	AnaBras2
238	Analog Synth Brass 3	AnaBras3
239	Jump Brass	JumpBras
240	Jump Brass 2	JumpBrs2
241	Funny	Funny
242	Funny 2	Funny2
Reed		
243	Soprano Sax	SprnoSax
244	Soprano Sax 2	SprnSax2
245	Soprano Sax 3	SprnSax3
246	Alto Sax	AltoSax
247	Alto Sax 2	AltoSax2
248	Alto Sax 3	AltoSax3
249	Tenor Sax	TenorSax
250	Tenor Sax 2	TenoSax2
251	Tenor Sax 3	TenoSax3
252	Baritone Sax	BariSax
253	Baritone Sax 2	BariSax2
254	Baritone Sax 3	BariSax3
255	Oboe	Oboe
256	Oboe 2	Oboe2
257	Oboe 3	Oboe3
258	2 Oboes	2Oboes
259	English Horn	EngHorn
260	English Horn 2	EngHorn2
261	English Horn 3	EngHorn3
262	2 English Horns	2EngHons
263	Bassoon	Bassoon
264	Bassoon 2	Bassoon2
265	Bassoon 3	Bassoon3
266	2 Bassoons	2Bassoons
267	Clarinet	Clarinet
268	Clarinet 2	Clarine2

269	Clarinet 3	Clarine3
270	2 Clarinets	2Clarins
Pipe		
271	Piccolo	Piccolo
272	Piccolo 2	Piccolo2
273	Piccolo 3	Piccolo3
274	2 Piccolos	2Piccolos
275	Sweet Flute	SwEEFlut
276	Flute	Flute
277	Flute 2	Flute2
278	Flute 3	Flute3
279	2 Flutes	2Flutes
280	Recorder	Recorder
281	Recorder 2	Recorde2
282	2 Recorders	2Records
283	Pan Flute	PanFlute
284	Pan Flute 2	PanFlut2
285	Sweet Pan Flute	SwPanFlu
286	Blown Bottle	Bottle
287	Blown Bottle 2	Bottle2
288	Shakuhachi	Shakhchi
289	Shakuhachi 2	Shakhch2
290	Whistle	Whistle
291	Whistle 2	Whistle2
292	Ocarina	Ocarina
293	Ocarina 2	Ocarina2
Synth Lead		
294	Lead 1 (square)	SquareLd
295	Lead 1a (square) 2	SquarLd2
296	Lead 1 (square) 3	SquarLd3
297	Lead 1b (sine)	SineLead
298	Lead 2 (sawtooth)	SawLead
299	Lead 2a (sawtooth) 2	SawLead2
300	Lead 2 (sawtooth) 3	SawLead3
301	Lead 2b (saw + pulse)	SawPlsLd
302	Lead 2c (double sawtooth)	DubSawLd
303	Lead 2d (sequenced analog)	SquAnaLd
304	Lead 2d (sequenced analog) 2	SqAnaLd2
305	Wavy Sawtooth	WavySaw
306	Bauble Lead	BaubleLd
307	Super Analog	SuperAna
308	Lead 3 (calliope)	CaliopLd
309	Lead 3 (calliope) 2	Calipld2
310	Lead 4 (chiff)	ChiffLd
311	Lead 4 (chiff) 2	ChiffLd2
312	Lead 4 (chiff) 3	ChiffLd3
313	Lead 4 (chiff) 4	ChiffLd4
314	Lead 5 (charang)	CharanLd
315	Lead 5 (charang) 2	CharaLd2
316	Lead 5 (charang) 3	CharaLd3
317	Lead 5 (charang) 4	CharaLd4
318	Lead 5a (wire lead)	WireLead
319	Lead 5a (wire lead) 2	WireLd2
320	Lead 6 (voice)	VoiceLd
321	Lead 6 (voice) 2	VoiceLd2
322	Lead 7 (fifths)	FifthsLd

Lista delle Voice

323	Lead 7 (fifths) 2	FifthLd2
324	Lead 8 (bass + lead)	BassLead
325	Lead 8 (bass + lead) 2	BasLead2
326	Lead 8 (bass + lead) 3	BasLead3
327	Lead 8a (soft wrl)	SftWrLd
328	Massiness	Massin
329	Square	Square
330	Slow Square Lead	SlwSquLd
331	Sine Solo	SineSolo
332	Square Lead 4	SquarLd4
333	Thick Square	ThickSqu
334	2Oscillators Lead	2OscLd
335	Wavy Sawtooth 2	WavySaw2
336	Analog Lead	AnaLead
337	Big Lead	BigLead
338	Fat Lead	FatLead
339	PWM 4th	Rezz4th
340	Delayed Lead	DelyLead
341	Delayed Lead 2	DlyLead2
342	Fifth Lead	FifLead
343	Corrie	Corrie
344	Quint	Quint
Synth Pad		
345	Pad 1 (new age)	NewAge
346	Pad 1 (new age) 2	NewAge2
347	Pad 1 (new age) 3	NewAge3
348	Pad 1 (new age) 4	NewAge4
349	Pad 2 (warm)	WarmPad
350	Pad 2 (warm) 2	WarmPad2
351	Pad 2 (warm)3	WarmPad3
352	Pad 2a (sine pad)	SinePad
353	Pad 3 (polysynth)	PolySyn
354	Pad 3 (polysynth) 2	PolySyn2
355	Pad 3 (polysynth) 3	PolySyn3
356	Pad 3 (polysynth) 4	PolySyn4
357	Pad 4 (choir)	ChoirPad
358	Pad 4 (choir) 2	ChoirPd2
359	Pad 4a (itopia)	ItopiaPd
360	Pad 5 (bowed)	BowedPad
361	Pad 5 (bowed) 2	BowedPd2
362	Pad 5 (bowed) 3	BowedPd3
363	Pad 5 (bowed) 4	BowedPd4
364	Pad 6 (metallic)	MetalPad
365	Pad 6 (metallic) 2	MetalPd2
366	Pad 6 (metallic) 3	MetalPd3
367	Pad 7 (halo)	HaloPad
368	Pad 7 (halo) 2	HaloPad2
369	Pad 7 (halo) 3	HaloPad3
370	Pad 7 (halo) 4	HaloPad4
371	Pad 8 (sweep)	SweepPad
372	Pad 8 (sweep) 2	SweepPd2
373	Pad 8 (sweep) 3	SweepPd3
374	Pan Pad	PanPad
375	Pan Pad 2	PanPad2
376	Dipolar Pad	DipolPad

377	PWM Pad	PWMPad
378	Warmly Pad	WarmlyPd
379	Horn Pad	HornPad
380	Click Pad	ClickPad
381	Analog Pad	AnalogPd
382	80's Poly Pad	80'sPoly
383	PWM 4th Soft	PWM4thSf
384	Synth Calliope Soft	SynCalSf
385	Soft Vox	SoftVox
386	5th SawWave	5thSaw
387	5th Lead Soft	5thLdSf
388	Slow Square	SISquare
389	New Year Pad	NewYear
390	Space Voice	SpcVoice
391	Rising	Rising
392	Congregate	Congrega
Synth SFX		
393	FX 1 (rain)	FXRain
394	FX 1 (rain) 2	FXRain2
395	FX 2 (soundtrack)	Soundtrk
396	FX 2 (soundtrack) 2	Sondtrk2
397	Prelude	Prelude
398	FX 3 (crystal)	Crystal
399	FX 3 (crystal) 2	Crystal2
400	FX 3 (crystal) 3	Crystal3
401	FX 3a (synth mallet)	SynMalet
402	FX 4 (atmosphere)	Atmosphr
403	FX 4 (atmosphere) 2	Atmosph2
404	Warm Air	WarmAir
405	FX 5 (brightness)	Bright
406	FX 5 (brightness) 2	Bright2
407	Smog	Smog
408	FX 6 (goblins)	Goblins
409	FX 6 (goblins) 2	Goblins2
410	FX 6 (goblins) 3	Goblins3
411	Choir Bell	ChorBell
412	Choir Bell 2	ChorBel2
413	FX 7 (echoes)	Echoes
414	FX 7 (echoes) 2	Echoes2
415	FX 7 (echoes) 3	Echoes3
416	FX 7b (echo pan)	EchoPan
417	FX 7a (echo bell)	EchoBell
418	FX 7a (echo bell) 2	EchoBel2
419	FX 7a (echo bell) 3	EchoBel3
420	FX 8 (sci-fi)	Sci-Fi
421	FX 8 (sci-fi) 2	Sci-Fi2
422	FX 8 (sci-fi) 3	Sci-Fi3
Ethnic Misc.		
423	Sitar	Sitar
424	Sitar 2	Sitar2
425	Sitar 3	Sitar3
426	Banjo	Banjo
427	Banjo 2	Banjo2
428	Banjo 3	Banjo3
429	Shamisen	Shamisen
430	Shamisen 2	Shamise2

Lista delle Voice

431	Shamisen 3	Shamise3
432	Koto	Koto
433	Koto 2	Koto2
434	Taisho Koto	TaishoKt
435	Kalimba	Kalimba
436	Kalimba 2	Kalimba2
437	Kalimba 3	Kalimba3
438	Bag Pipe	BagPipe
439	Bag Pipe 2	BagPipe2
440	Bag Pipe 3	BagPipe3
441	Fiddle	Fiddle
442	Fiddle 2	Fiddle2
443	Fiddle 3	Fiddle3
444	Shanai	Shanai
445	Shanai 2	Shanai2
446	Shanai 3	Shanai3
Percussive		
447	Tinkle Bell	TnkIBell
448	Tinkle Bell 2	TnkIBel2
449	Tinkle Bell 3	TnkIBel3
450	Agogo	Agogo
451	Agogo 2	Agogo2
452	Agogo 3	Agogo3
453	Steel Drums	SteelDrm
454	Steel Drums 2	StelDrm2
455	Steel Drums 3	StelDrm3
456	Woodblock	WoodBlok
457	Woodblock 2	WodBlok2
458	Woodblock 3	WodBlok3
459	Castanets	Castanet
460	Castanets 2	Castant2
461	Taiko Drum	TaikoDrm
462	Taiko Drum 2	TaikDrm2
463	Taiko Drum 3	TaikDrm3
464	Concert Bass Drum	ConBasDm
465	Concert Bass Drum 2	ConBsDm2
466	Acoustic Bass Drum	BassDrum
467	Room Kick	RoomKick
468	Power Kick	PowrKick
469	Electric Bass Drum	ElBsDrum
470	Analog Bass Drum	AnBsDrum
471	Jazz Kick	JazzKick
472	Side Stick	SidStick
473	Analog Rim Shot	AnRiShot
474	Acoustic Snare	A.Snare
475	Room Snare	RomSnare
476	Power Snare	PowSnare
477	Electric Snare	E.Snare
478	Analog Snare	AnaSnare
479	Jazz Snare	JazSnare
480	Brush Tap	BrushTap
481	Concert SD	ConcetSD
482	Hand Clap	HandClap
483	Tom	Tom
484	Room Tom	RoomTom
485	Power Tom	PowerTom

486	Electric Tom	ElecTom
487	Analog Tom	AnaTom
488	Brush Tom	BrushTom
489	Closed Hi-hat	ClosedHH
490	Analog Closed Hi-hat	AnCloHH
491	Pedal Hi-hat	PedalHH
492	Open Hi-hat	OpenHH
493	Crash Cymbal	CrashCym
494	Analog Cymbal	AnaCym
495	Ride Cymbal	RideCym
496	China Cymbal	ChinaCym
497	Ride Bell	RideBell
498	Tambourine	Tambouri
499	Splash Cymbal	SplashCy
500	Cowbell	Cowbell
501	Analog Cowbell	AnaCowbl
502	High Bongo	HiBongo
503	Low Bongo	LoBongo
504	Mute Hi Conga	MuHiCnga
505	Open Hi Conga	OpHiCnga
506	Low Conga	LowConga
507	Analog Hi Conga	AnHiCnga
508	Analog Mid Conga	AnMiCnga
509	Analog Low Conga	AnLoCnga
510	High Timbale	HiTimbal
511	Low Timbale	LoTimbal
512	Cabasa	Cabasa
513	Maracas	Maracas
514	Analog Maracas	AnMaraca
515	Short Guiro	ShGuiro
516	Long Guiro	LoGuiro
517	Claves	Claves
518	Mute Cuica	MuCuica
519	Open Cuica	OpCuica
520	Mute Triangle	MuTrgle
521	Open Triangle	OpTrgle
522	Shaker	Shaker
523	Mute Surdo	MuSurdo
524	Open Surdo	OpSurdo
525	Melodic Tom	MeloTom
526	Melodic Tom 2	MeloTom2
527	Melodic Tom 3	MeloTom3
528	Synth Drum	SynDrum
529	Synth Drum 2	SynDrum2
530	Rhythm Box Tom	RhythBox
531	Electric Drum	ElecDrum
532	Electric Drum 2	EleDrum2
533	Reverse Cymbal	RevCymb1
534	Reverse Cymbal 2	RevCymb2
SFX		
535	Guitar Fret Noise	FretNoiz
536	Guitar Fret Noise 2	FreNoiz2
537	Guitar Cutting Noise	GtCtNoiz
538	Guitar Cutting Noise 2	GtCtNoz2
539	Acoustic Bass String Slap	BsStSlap
540	Acoustic Bass String Slap 2	BsStSlp2

Lista delle Voice

541	Breath Noise	BrthNoiz
542	Breath Noise 2	BrthNoz2
543	Flute Key Click	FlKeyClk
544	Flute Key Click 2	FlKeyCk2
545	Seashore	Seashore
546	Seashore 2	Seashor2
547	Rain	Rain
548	Thunder	Thunder
549	Wind	Wind
550	Stream	Stream
551	Bubble	Bubble
552	Bird Tweet	Tweet
553	Bird Tweet 2	Tweet2
554	Dog	Dog
555	Horse Gallop	HouseGlp
556	Telephone Ring	Telephone
557	Telephone Ring 2	Telphon2
558	Door Creaking	DoorCrek
559	Door	Door
560	Scratch	Scratch
561	Wind Chime	WindChim
562	Helicopter	Helicptr
563	Car Engine	CarEngin
564	Car Stop	CarStop
565	Car Pass	CarPass
566	Car Crash	CarCrash
567	Siren	Siren
568	Train	Train
569	Jetplane	Jetplane
570	Starship	Starship
571	Burst Noise	BurtNois
572	Applause	Applause
573	Laughing	Laughing
574	Screaming	Scream
575	Punch	Punch
576	Heart Beat	HeartBet
577	Footsteps	Footstep
578	Gunshot	Gunshot
579	Machine Gun	MachnGun
580	Lasergun	Lasergun
581	Explosion	Explosio
Combined Voice		
582	Stereo Piano & Strings Pad	Pn&StrPd
583	Stereo Piano & Choir	Pn&Choir
584	Stereo Piano & Synth Strings	Pn&SyStr
585	Stereo Piano & Warm Pad	Pn&WrmPd
586	Stereo Piano & Soft EP	Pn&SfEP
587	FM Electric Piano	FMEP
588	Digital Piano	DigitlPn
589	E.Piano & Strings	EP&Str
590	E.Piano & Acoustic Guitar	EP&Gtr
591	E.Piano & Vibraphone	EP&Vibra
592	E.Piano 2 & Pad	EP2&Pad
593	E.Piano 2 & Strings	EP2&Str
594	Harpsichord & Stereo Strings	Hrps&Str
595	Music Box & Stereo Strings	MBox&Str

596	Vibraphone & Stereo Strings	Vib&Str
597	Vibraphone Octave	VibraOct
598	Vibraphone & Marimba & Kalimba	Vib&M&K
599	Marimba & Kalimba	Mar&Kal
600	Marimba Delay	MarDelay
601	Xylophone Octave	XylopOct
602	Organ & Stereo Strings	Orgn&Str
603	Stereo Organ & Piano	Orgn&Pno
604	Rock Organ & Strings	RkOr&Str
605	Church Organ & Choir	ChOr&Cho
606	Church Organ & Strings	ChOr&Str
607	Acoustic Guitar & Flute	Gtr&Flut
608	Acoustic Guitar & Clavi	Gtr&Clav
609	24 String Guitar	24StrGtr
610	Steel Guitar & Warm Pad	StGt&Pad
611	Stereo Strings & Horn	Str&Horn
612	Orchestra	Orchestr
613	Full Strings	FullStr
614	Full Strings 2	FullStr2
615	Symphonic	Symphon
616	Stereo Choir & Strings	Cho&Str
617	Stereo Choir & Steel Guitar	Cho&Gtr
618	3 Trumpet Loose	3Trumpet
619	Trombone & Stereo Strings	Tomb&Str
620	3 Trombones Loose	3Trmbone
621	3 Muted Trumpets Loose	3MuTrump
622	Club Brass	ClubBras
623	Brass & Woodwinds	Brs&Wood
624	Woodwinds & Strings	Wood&Str
625	Section Woods Small	WoodSmal
626	Pan Flute & Strings Pad	PnFl&Str
627	Koto & Shamisen	Kto&Sham
628	Flute & Clarinet	Flu&Clar
629	Flute & Oboe	Flu&Oboe
630	Flute & Bassoon	Flu&Bn
631	Flute & Oboe & Clarinet	Fl&Ob&Cl
632	Flute & Clarinet & Bassoon	Fl&Cl&Bn
633	Flute & Oboe & Bassoon	Fl&Ob&Bn
634	Flute Octave	FluteOct
635	Flute & Oboe Octave	Fl&ObOct
636	Flute & Clarinet Octave	Fl&ClOct
637	Oboe & Bassoon	Oboe&Bn
638	Oboe & Clarinet	Ob&Cl
639	Oboe & Clarinet & Bassoon	Ob&Cl&Bn
640	Oboe Octave	OboeOct
641	Oboe & Clarinet Octave	Ob&ClOct
642	Oboe & Bassoon Octave	Ob&BnOct
643	Clarinet & Bassoon	Cl&Bn
644	Clarinet & Oboe Octave	Cl&ObOct
Drums Standard Set		
645	Room Set	StandSet
646	Power Set	RoomSet
647	Electronic Set	PowerSet
648	Analog Set	ElectSet
649	Jazz Set	AnalgSet
650	Brush Set	JazzSet
651	Orchestra Set	BrushSet
652	SFX Set	OrcheSet
653		SFXSet

Lista degli Style

NO.	English Name	LCD Name
8BEAT		
1	8Beat Ballad	8BtBld
2	8Beat Piano	8BtPiano
3	8Beat 1	8Beat1
4	Guitar Pop 1	GtPop1
5	8Beat Hip Hop	8BtHiHop
6	8Beat Blues Rock	8BtBluRk
7	8Beat Pop	8BtPop
8	Pop Funk 1	PopFunk1
9	Rhythm&Beat 1	Rhy&Bt1
10	8Beat Disco 1	8BtDisc1
11	8Beat Rock	8BtRock
12	Guitar Pop 2	GtPop2
13	8Beat 2	8Beat2
14	Sweet Beat	SweetBt
15	8Beat Dance	8BtDance
16	8Beat Disco 2	8BtDisc2
17	Pop Funk 2	PopFunk2
18	8Beat 3	8Beat3
19	60's 8Beat	60's8Bt
20	Rhythm&Beat 2	Rhy&Bt2
16BEAT		
21	16Beat 1	16Beat1
22	16Beat Funk 1	16BtFuk1
23	16Beat Ballad 1	16BtBld1
24	16Beat R&B	16BtR&B
25	Pop 16Beat 1	Pop16Bt1
26	16Beat Funk 2	16BtFuk2
27	16Beat Dance	16BtDanc
28	Pop 16Beat 2	Pop16Bt2
29	16Beat 2	16Beat2
30	Pop 16Beat 3	Pop16Bt3
31	Pop 16Beat 4	Pop16Bt4
32	Modern 16Beat	Modr16Bt
33	16Beat Hot	16BtHot
34	16Beat Modern	16BtModr
35	16Beat Funk 3	16BtFuk3
36	16Beat 3	16Beat3
37	Cool Beat	CoolBeat
38	16Beat Ballad 2	16BtBld2
39	16Beat 4	16Beat4
40	Pop Shuffle	PopShfl
POP&BALLAD		
41	Pop Rock 1	PopRock1
42	Pop Dance 1	PopDanc1
43	Pop Fusion	PopFusn
44	Analog Night 1	AnalgNt1
45	6/8 Pop	6/8Pop
46	Brit. Pop 1	BritPop1
47	Brit. Pop 2	BritPop2
48	Pop Hit	PopHit
49	Fusion Shuffle	FusShfl
50	Analog Night 2	AnalgNt2
51	Guitar Pop 3	GtPop3
52	Pop Beat	PopBeat

53	Soft Beat	SoftBeat
54	60's Pop	60'sPop
55	Sting Latin	StigLatn
56	R&B Ballad 1	R&BBld1
57	Guitar Ballad	GtBallad
58	Ballad Rock	BaldRock
59	Piano Pop	PianoPop
60	Soft Ballad	SoftBald
61	Natural Ballad	NatulBld
62	Love Ballad	LoveBald
63	Easy Ballad	EasyBald
64	Miami Folk	MiamiBld
65	Slow Ballad	SlowBald
66	Folk Ballad	FolkBald
67	Pop Ballad 1	PopBald1
68	Pop Ballad 2	PopBald2
69	EP Ballad	EPBallad
70	New R&B Ballad	NewRBBld
ROCK		
71	Rock	Rock
72	New Wave	NewWave
73	Ska	Ska
74	Pop Rock 2	PopRock2
75	Slow Rock	SlowRock
76	70's Rock&Roll	70'sRock
77	Folk Rock	FolkRock
78	Soft Rock	SoftRock
79	Old Rock	OldRock
80	Easy Rock	EasyRock
81	New Shuffle	NewShuffl
82	Rock Hip Hop	RkHipHop
83	Rock&Roll 1	R'N'R1
84	Rock Shuffle	RockShfl
85	Rock&Roll 2	R'N'R2
BALLROOM		
86	Tango 1	Tango1
87	Spain Matador	Matador
88	Twist 1	Twist1
89	Twist 2	Twist2
90	Big Band Fox	BandFox
91	Tango 2	Tango2
92	Slow Fox	SlowFox
93	Slow Waltz 1	SlowWlzt1
94	Swing Fox	SwingFox
95	Salsa 1	Salsa1
96	Cha Cha 1	ChaCha1
97	Cha Cha 2	ChaCha2
98	Beguine 1	Beguine1
99	Beguine 2	Beguine2
100	Rumba 1	Rumba1
101	Samba 1	Samba1
102	Samba 2	Samba2
103	Jive	Jive
104	Fox Trot	FoxTrot
DANCE		
105	Techno 1	Techno1

Lista degli Style

106	Hip Hop 1	HipHop1
107	House 1	House1
108	House 2	House2
109	Pop Dance 2	PopDanc2
110	Down Beat	DownBeat
111	Techno 2	Techno2
112	Progressive	Progress
113	Rap 1	Rap1
114	Rap 2	Rap2
115	Disco	Disco
116	Soft Disco	SoftDisc
117	Disco Party	DscParty
118	70's Disco	70'sDisc
119	70's Disco Funk	70'sFunk
120	Club Dance	ClubDanc
121	Euro Dance	EuroDanc
122	Hip Hop 2	HipHop2
123	Garage	Garage
SOUL & FUNK		
124	Funk 1	Funk1
125	Classic Funk	ClasFunk
126	Jay R&B	JayR&B
127	Gospel Swing	GopSwing
128	Gospel	Gospel
129	Funk 2	Funk2
130	Electric Funk	ElecFunk
131	Groove Funk	GrooveFk
132	Rubber Funk	RubberFk
133	Cool Funky	ColFunky
134	Jazz Funk	JazzFunk
135	Groove	Groove
136	Soul	Soul
137	Hip Hop Soul	HipHopSl
138	Hip Hop Beat	HipHopBt
139	R&B	R&B
140	Soul Beat	SoulBeat
141	R&B Ballad 2	R&BBld2
142	British Soul Pop	BritSoul
SWING & JAZZ		
143	Latin Jazz 1	LatinJz1
144	Big Band 1	BigBand1
145	Dixieland 1	Dixland1
146	Guitar Swing 1	GtSwing1
147	Broadway Big Band	BwayBand
148	Swing	Swing
149	Latin Jazz 2	LatinJz2
150	Fusion	Fusion
151	Acid Jazz	AcidJazz
152	Cool Jazz Ballad	CoolJzBd
153	Swing Shuffle	SwingSfl
154	Big Band Medium	BandMid
155	Dixieland 2	Dixland2
156	Acoustic Jazz	AcoustJz
157	Guitar Swing 2	GtSwing2
158	Ragtime	Ragtime
159	Modern Jazz Ballad	MdJzBald

160	Swing Ballad	SwingBal
161	Orchestra Swing	OrhSwing
COUNTRY		
162	Country Pop 1	CntyPop1
163	Bluegrass 1	Blugras1
164	8Beat Country	8BtCnty
165	Modern Country	ModrCnty
166	Country Pop 2	CntyPop2
167	Bluegrass 2	Blugras2
168	2/4 Country	2/4Cntry
169	Country Quick Steps	QuickStp
170	Country Folk	CntyFolk
171	Country Shuffle	CnyShufl
LATIN & LATIN DANCE		
172	Samba 3	Samba3
173	Bossa Nova	BosaNova
174	Latin	Latin
175	New Reggae	NewReggae
176	Reggae Dance	DanReggae
177	Paso Doble	Pasodobl
178	Lite Bossa	LteBossa
179	Latin Rock	LatinRck
180	Beguine 3	Beguine3
181	Slow Bolero	SIBolero
182	Disco Samba	DscSamba
183	Mambo	Mambo
184	Meneito	Meneito
185	Rumba 2	Rumba2
186	Rumba 3	Rumba3
187	Tikitikita	Tikitkta
188	Lambada	Lambada
189	Pop Cha Cha 1	PChaCha1
190	Pop Cha Cha 2	PChaCha2
191	Salsa 2	Salsa2
WALTZ & TRADITIONAL		
192	Waltz	Waltz
193	Old Waltz	OldWaltz
194	English Waltz	EngWaltz
195	German Waltz	GemWaltz
196	Italian Mazurka	ItaMazuk
197	Mexico Waltz	MexWaltz
198	Vienna Waltz	VinaWiltz
199	Slow Waltz 2	SlwWiltz2
200	Jazz Waltz	JazzWiltz
201	Polka	Polka
202	6/8 March	6/8March
203	German Polka	GemPolka
204	Party Polka	PtyPolka
205	Army March	ArmMarch
206	March	March
207	US March	USMarch
208	Musette	Musette
209	French Musette	FMusette
210	Mazurka	Mazurka
WORLD		
211	Enka Ballad	EnkaBald

Lista degli Style

212	Laendler	Laendler
213	Hawaiian	Hawaiian
214	Sirtake	Sirtake
215	Dangdut	Dangdut
216	6/8 Flipper	6/8Flipp
217	New Age	NewAge
218	Tarantella	Tarantel
219	Scottish	Scottish
220	Norteno	Norteno
PIANIST		
221	Pianist 1	Pianist1
222	Pianist 2	Pianist2
223	Pianist 3	Pianist3
224	Jazz 1	Jazz1
225	Jazz 2	Jazz2
226	Jazz Pub	JazzPub
227	Piano Rock	PianoRk
228	Pop Bossa	PopBossa
229	March 1	March1
230	March 2	March2
231	Piano Beat	PianoBt
232	Piano Bar	PianoBar
233	Blues	Blues
234	Pop Waltz	PopWaltz
235	Slow Waltz	SlowWltz
236	Ballad 1	Ballad1
237	Ballad 2	Ballad2
238	6/8 Ballad	6/8Bald
239	Pop 1	Pop1
240	Pop 2	Pop2

Lista delle Songs

No.	English Name	LCD Name
FOLK & COUNTRY		
1	Toccata	Toccata
2	Carry Me Back To Old Virginny	Virginny
3	El Condor Pasa	EiCondor
4	Five Hundred Miles	500Miles
5	Green Grass Of Home	GreenGrs
6	Greensleeves	Sleeves
7	Home Sweet Home	SwetHome
8	La Mer	LaMer
9	Long Long Ago	LongAgo
10	Massachusetts	Maschuse
11	Moon River	MoonRivr
12	My Darling Clementine	Clemtine
13	Never On Sunday	NeverSun
14	Oh! Carol	Oh!Carol
15	Oh! Susanna	Susanna
16	Turkey In The Straw	TukyStaw
17	The Girl From Ipanema	Ipanema
18	Tombe La Neige	LaNeige
19	You Are My Sunshine	Sunshine
20	My Old Kentucky Home	Kentucky
21	Home On The Range	HomeRnge
22	Her Bright Smile Haunts Me Still	HerSmile
23	The Blue-Bells Of Scotland	BlueBell
24	Old Black Joe	BlackJoe
25	Old Dog Tray	DogTray
26	Moulin Rouge	MoulinRg
GOLDEN & POP		
27	A Whiter Shade Of Pale	WhtShade
28	Again	Again
29	Mambo No. 5	MamboNo5
30	Are You Lonesome Tonight?	Lonesome
31	Around The World	AroWorld
32	Auld Lang Syne	LangSyne
33	Ave Maria	AveMaria
34	Beyond The Reef	BeyndRef
35	Blue Tango	BluTango
36	Brazil	Brazil
37	Bridal March	Bridal
38	Can't Help Fallin' In Love	InLove
39	Chanson Du Toreador	Toreador
40	Danny Boy	DannyBoy
41	Do Re Mi	DoReMi
42	Ebb Tide	EbbTide
43	Fly Me To The Moon	FlyMoon
44	Happy Birthday To You	Birthday
45	Hey Jude	HeyJude
46	How Deep Is Your Love	DeepLove
47	If	If
48	In The Mood	InMood
49	Jingle Bells	JingBell
50	Joy To The World	JoyWorld
51	La Paloma	LaPaloma
52	La Playa	LaPlaya

53	La Reine De Saba	Saba
54	Lara'S Theme From "Doctor Zhivago"	Zhivago
55	Always In My Heart	MyHeart
56	Mambo No. 8	MamboNo8
57	Misty	Misty
58	My Way	MyWay
59	Annie Laurie	AnnieLa
60	One Way Ticket To The Blues	OWTickets
61	Only You	OnlyYou
62	Petite Fleur	Fleur
63	Red River Valley	RedRiver
64	Rhythm Of The Rain	RhymRain
65	Rock Around The Clock	Rock
66	Sail Along Silv'ry Moon	SilyMoon
67	Sealed With A Kiss	Sealed
68	Siboney	Siboney
69	Silent Night	SitNight
70	Speak Softly Love	SoftLove
71	Summertime	Summer
72	Superstar	Superstr
73	Sweet And Gentle	SwetGtle
74	Tennessee Waltz	Tennesse
75	The End Of The World	EndWorld
76	The Sound Of Silence	Silence
77	The Way We Were	TheWay
78	Top Of The World	TopWorld
79	Una Lacrima Sul Viso	Lacrima
80	Unchained Melody	Melody
81	Love Story	LoveStry
82	Words	Words
83	Yesterday	Yestday
84	Yesterday Once More	OnceMore
CLASSICAL		
85	13 Jours En France	13France
86	A Lover'S Concerto	Concerto
87	Air For The G-String	G-String
88	An Der Shonen Blauen Donau	Donau
89	Auf Flugeln Des Gesanges	Gesanges
90	Beautiful Dreamer	Dreamer
91	Dance Des Mirlitons	Mirliton
92	Etude Op. 10 No. 3	Etude3
93	Gavotte	Gavotte
94	Whispering hope	Whisper
95	Hungarian Dances No. 5	Hungaian
96	From The New World	NewWorld
97	Serenata Rimpiant	Serenata
98	Sleepy Lagoon	Lagoon
99	The Skaters Waltz	Skaters
100	O Sole Mio	OSoleMio
101	Jeanie With The Light Brown Hair	Jeanie
102	Waves Of The Danube	Danube
103	Santa Lucia	SantaLuc
104	Solveig's Song	Solveig
105	Piano Sonatan No. 8 In C Minor (Pathetique)	Patheque

Lista delle Songs

106	Brahms Waltz	BrmsWltz
107	Aida	Aida
108	Carmen-Prelude	Carmen
109	L'Arlesienne	L'Arlesi
110	Ungarische Tanz	Ungaris
111	Mazurka	Mazurka
112	Pizzicato Polka	Polka
113	Menuett	Menuett
114	Rigoletto	Rigoletto
115	Serenade	Serenade
116	Song Without Words	SongNoWd
117	Swan	Swan
118	The Dying Swan	DyingSwn
119	Swan Lake Valse	SwnWalse
120	The Happy Farmer	HpFarmer
121	The Sleeping Beauty	SleepBty
122	La Traviata	LaTravia
123	Wiegenlied	Wiegenli
124	Mov. 2 Adagio Non Troppo Piano Sonata No. 9 In D	Sonata9
125	Piano Sonata No. 11 In A	Sonata11
126	Prelude In C	Prelude
127	Chinese Dance	ChDance
128	Emperor Waltz	Emperor
129	March Militaire	Militair
130	Symphony No. 40	Symphony
PIANO		
131	Hanon Piano Fingering 1	Hanon1
132	Hanon Piano Fingering 2	Hanon2
133	Hanon Piano Fingering 3	Hanon3
134	Hanon Piano Fingering 4	Hanon4
135	Hanon Piano Fingering 5	Hanon5
136	Basic Tutorial Beyer Piano 12	Beyer12
137	Basic Tutorial Beyer Piano 13	Beyer13
138	Basic Tutorial Beyer Piano 14	Beyer14
139	Basic Tutorial Beyer Piano 15	Beyer15
140	Basic Tutorial Beyer Piano 18	Beyer18
141	Cuckoo	Cuckoo
142	Basic Tutorial Beyer Piano 21	Beyer21
143	Basic Tutorial Beyer Piano 29	Beyer29
144	Butterfly	Buterfly
145	Basic Tutorial Beyer Piano 45	Beyer45
146	Christmas Eve	XmasEve
147	Basic Tutorial Beyer Piano 50	Beyer50
148	Basic Tutorial Beyer Piano 52	Beyer52
149	Basic Tutorial Beyer Piano 55	Beyer55
150	Basic Tutorial Beyer Piano 59	Beyer59
151	Beyer Eight Degrees Jump Etude	BeyrJump
152	Basic Tutorial Beyer Piano The Scale Of C Major	BeyerC
153	Basic Tutorial Beyer Piano 65	Beyer65
154	Basic Tutorial Beyer Piano 66	Beyer66
155	Old Folks At Home (Piano)	OldFolk2
156	Basic Tutorial Beyer Piano The Scale Of G Major	BeyerG
157	Basic Tutorial Beyer Piano 70	Beyer70
158	Basic Tutorial Beyer Piano 72	Beyer72
159	Basic Tutorial Beyer Piano 73	Beyer73
160	Basic Tutorial Beyer Piano 74	Beyer74

Lista delle Demo

No.	English Name	LCD Name
1	Demo	Demo
2	Bossa Nova	BosaNova
3	Fusion	Fusion
4	Jazz	Jazz
5	Funk	Funk
6	Ballad	Ballad
7	Modern R&B	ModrnR&B
8	Electric	Electric

Lista degli Album

No.	English Name	LCD Name
1	13 Jours en france	13France
2	A lover's concerto	Concerto
3	A time for us	Timeus
4	A whiter shade of pale	WhtShade
5	Adios	Adios
6	After you've gone	U'veGone
7	Again	Again
8	Agua de beber	AguaBebr
9	Air for the G-string	G-String
10	All alone am I	AloneAml
11	All his children	Children
12	All shook up	ShookUp
13	Aloha oe	AlohaOe
14	Always in my heart	MyHeart
15	Amapola	Amapola
16	Amazing grace	AmzGrace
17	Amor	Amor
18	An der shonen blauen donau	Donau
19	Anastasia	Anastasi
20	Angel	Angel
21	Angustia	Angustia
22	Annie laurie	AnnieLa
23	Are you lonesome tonight?	Lonesome
24	Arirang	Arirang
25	Around the world	AroWorld
26	Auf flugeln des gesanges	Gesanges
27	Auld lang syne	LangSyne
28	Ave maria	AveMaria
29	Bad moon rising	BadMoon
30	Battle hymne of the republic	BatlHyme
31	Beautiful dreamer	Dreamer
32	Besame mucho	Besame
33	Beyond the reef	BeyndRef
34	Bibbidi bobbidi boo	Bibbidi
35	Bittersweet samba	Bitsweet
36	Blue christmas	BlueXmas
37	Blue tango	BluTango
38	Blueberry hill	Bluberry
39	Born free	BornFree
40	Brazil	Brazil
41	Breaking up is hard to do	BreakUp
42	Bridal march	Bridal
43	Bridge over troubled water	Bridge
44	Bus stop	BusStop
45	Buttons and bows	BottnBow
46	Cachito	Cachito
47	Canadian sunset	CaSunset
48	Can't help fallin' in love	InLove
49	Carry me back to old virginny	Virginny
50	Chanson D'amour	Chanson
51	Chanson du toreador	Toreador
52	Charade	Charade
53	Chattanooga shoe shine boy	ShoeBoy
54	Clelito lindo	CleLindo
55	Close to you	CloseYou

56	Constantly	Constant
57	Cryin' in the chapel	CryChapl
58	Dance des mirlitons	Mirliton
59	Danny boy	DannyBoy
60	Dark eyes	DarkEyes
61	Diana	Diana
62	Die lorelei	Lorelei
63	Do re mi	DoReMi
64	Dominique	Dominiqu
65	Dream	Dream
66	Dream tango	DremTngo
67	Ebb tide	EbbTide
68	Edelweiss	Edelweis
69	El bimbo	ElBimbo
70	El condor pasa	ElCondor
71	Eso es el amor	EsAmor
72	Esperanza	Esperanz
73	Etude op.10 no.3	Etude3
74	Fascination	Fascina
75	Feelings	Feelings
76	Five hundred miles	500Miles
77	Five minutes more	FiveMore
78	Fly me to the moon	FlyMoon
79	For ever we konw	WeKnow
80	For the good times	GoodTime
81	Frohlicher landmann	Landmann
82	Fruhlingsstimmen	Fruhling
83	Gavotte	Gavotte
84	Green fields	Fields
85	Green grass of home	GreenGrs
86	Greensleeves	Sleeves
87	Gwine to run all night	Gwine
88	Gypsy moon	GypsMoom
89	Happy birthday to you	Birthday
90	Harbour light	Harbour
91	Harlem nocturne	Harlem
92	Hasta manana	HasMana
93	Heidenroslein	Heidenro
94	Her bright smile haunts me still	HerSmile
95	Hernando's hideaway	Hideaway
96	Hey jude	HeyJude
97	Historia de un amor	Historia
98	Home on the range	HomeRnge
99	Home sweet home	SwetHome
100	Hound dog	HoundDog
101	How deep is your love	DeepLove
102	Hungarian dances no.5	Hungaian
103	Hurry sundown	Sundown
104	Hymne a l'amour	L'amour
105	I don't hurt any more	HurtMore
106	I kiss your little hand madame	kissyour
107	I love you much too much	LoveYou
108	I need you now	INeedYou
109	I really don't want to know	DontKnow
110	I went to your wedding	UrWeding
111	If	If

Lista degli Album

112	If I can dream	IfDream	168	Mr.lonely	MrLonely
113	If I give my heart to you	HeartYou	169	My bonnie	MyBonnie
114	In the mood	InMood	170	My darling clementine	Clementine
115	It's almost tomorrow	Tomorrow	171	My old kentucky home	Kentucky
116	It's been a long long time	LongTime	172	My shawl	MyShawl
117	Jambalaya	Jambalay	173	My way	MyWay
118	Jazz'n' samba	JazSamba	174	Nature boy	NaturBoy
119	Jeanie with the light brown hair	Jeanie	175	Never on sunday	NeverSun
120	Jingle bells	JingBell	176	New world	NewWorld
121	Johnny B. Goode	B.Goode	177	Night fall	NigtFall
122	Joy to the world	JoyWorld	178	Nobody knows the trouble I've seen	Nobody
123	Jungle drums	JungleDm	179	Noche de tokyo	Tokyo
124	Kaiser walzer	Kaiser	180	Nocturne	Nocturne
125	Keep searchin'	Searchin	181	O sole mio	OSoleMio
126	Killing me softly with his song	HisSong	182	Oh bury me not on the lone prairie	Prairie
127	Kiss	Kiss	183	Oh! Carol	Oh!Carol
128	Kiss of fire	KissFire	184	Oh! Susanna	Susanna
129	La chanson D'orphee	D'Orphee	185	Oh! what a beautiful morning	OMorning
130	La contessa scalza	Scalza	186	Old black joe	BlackJoe
131	La cucaracha	Cucarach	187	Old dog tray	DogTray
132	La donne mobile	DoneMble	188	Old folks at home	OldFolks
133	La mer	LaMer	189	On a little bamboo bridge	BambooBg
134	La novia	LaNovia	190	On a tropic night	TrpicNgt
135	La paloma	LaPaloma	191	On london bridge	OnBridge
136	La playa	LaPlaya	192	On the beach at bali-bali	BaliBali
137	La ragazza di bube	Bube	193	One way ticket to the blues	OWTickts
138	La reine de saba	Saba	194	Only you	OnlyYou
139	L'amour est blue	L'amour	195	Over the rainbow	Rainbow
140	Lara's theme from "Doctor zhivago"	Zhivago	196	Over the waves	OverWave
141	Last waltz	LastWltz	197	Par un beau matin d'ete	BeauMatn
142	Les feuilles mortes	Feuilles	198	Patricia	Patricia
143	Let's get together	Together	199	Penelope	Penelope
144	Little brown jug	BrownJug	200	Perfidia	Perfidia
145	Long long ago	LongAgo	201	Petite fleur	Fleur
146	Love is a many-splendored thing	SplndLov	202	Piacer d'amor	Piacer
147	Love me with all your heart	AllHeart	203	Pizzicato polka	PizzPoka
148	Love story	LovStory	204	Pretend	Pretend
149	Lullaby of birdland	Birdland	205	Proud mary	ProdMary
150	Mama inez	MamaInez	206	Quien sera	QuieSera
151	Mambo No. 5	MamboNo5	207	Quizas Quizas Quizas	Quizas
152	Mambo No. 8	MamboNo8	208	Raindrops keep fallin' on my head	Raindrop
153	March militaire	Militair	209	Ramona	Ramona
154	Maria elena	MriaElna	210	Red river valley	RedRiver
155	Maria my own	Maria	211	Rhythm of the rain	RhymRain
156	Massachusetts	Maschuse	212	Rock around the clock	Rock
157	Menuet	Menuet	213	Romance de l'amour	Romance
158	Miami beach rumba	MamiRmba	214	Royal garden blues	RoyalBlu
159	Misty	Misty	215	Sail along silv'ry moon	SilyMoon
160	Mockin'bird hill	BirdHill	216	Sailing	Sailing
161	Moliendo Coffee	Coffee	217	San Francisco	Francico
162	Moody river	ModyRivr	218	Sans toi mamie	ToiMami
163	Moon river	MoonRivr	219	Santa claus is comin' to town	SantClau
164	Moonlight serenade	Moonligt	220	Santa lucia	SantaLuc
165	More	More	221	Scarborough fair	Scarboro
166	Moscow nights	Moscow	222	Sealed with a kiss	Sealed
167	Moulin rouge	MoulinRg	223	Sentimental journey	Journey

Lista degli Album

224	Serenade	Serenade
225	Serenata rimpiant	Serenata
226	Siboney	Siboney
227	Silent night	SltNight
228	Singin' in the rain	SingRain
229	Sleepy Lagoon	Lagoon
230	Sloop John B	JohnB
231	Smoke gets in your eyes	SmokeEye
232	So nice	SoNice
233	Solamente una ves	Salament
234	Somebody bad stole de wedding bell	StoleBel
235	Songs of spring	SngSprig
236	Speak softly love	SoftLove
237	ST. Louis blues	ST.Louis
238	Stranger in paradise	Paradise
239	Strangers in the night	Stranger
240	Summer holiday	Holiday
241	Summertime	Summer
242	Summertime in venice	Venice
243	Sunrise sunset	Sunrise
244	Superstar	Superstr
245	Sweet and gentle	SwetGtle
246	Taboo	Taboo
247	Take me home country roads	CntyRoad
248	Tales of hoffman	Hoffman
249	Tammy	Tammy
250	Tango notturno	TangoNot
251	Tennessee waltz	Tennesse
252	The blue-bells of scotland	BlueBell
253	The breeze and I	Breeze&I
254	The dying swan	DyingSwn
255	The end of the world	EndWorld
256	The exodus song	Exodus
257	The eyes of love	EyesLove
258	The girl from ipanema	Ipanema
259	The great pretender	Pretend
260	The house of the rising sun	RiseSun
261	The impossible dream	ImDream
262	The loco-motion	TheLoco
263	The longest day	Longest
264	The peanut vendor	Vendor
265	The river of no return	NoReturn
266	The shadow of your smile	UrSmile
267	The skaters waltz	Skaters
268	The sound of silence	Silence
269	The wabash cannon ball	CannBall
270	The way we were	TheWay
271	This land is your land	YourLand
272	Those were the days	TheDays
273	Three coins in the fountain	Fountain
274	Tico-tico	TicoTico
275	Tie a yellow ribbon'round the ole oak tree	YeRibbon
276	To love again	LovAgain
277	Toccata	Toccata
278	Tom dooley	TomDoley
279	Tombe la neige	LaNeige

280	Top of the world	TopWorld
281	Toy symphony	ToySymph
282	Traumerei	Traumere
283	Triumphal march	Trimphal
284	Tu ne sais pas aimer	TuAimer
285	Turkey in the straw	TukyStaw
286	Un buco nella sabbia	Sabbia
287	Una lacrima sul viso	Lacrima
288	Unchained melody	Melody
289	Valse des fleurs	Fleurs
290	Vaya con dios	VayaDios
291	Venus	Venus
292	Washington square	Washnton
293	Waves of the danube	Danube
294	Wedding march	Wedding
295	When you and I were young maggie	YoungMag
296	Where the boys are	WhereBoy
297	Whispering hope	Whisper
298	Wiegenlied	Wieglied
299	Wiegenlied 2	Wieglied2
300	Without you	WithoutU
301	Wonderland by night	WonNight
302	Words	Words
303	Y.M.C.A.	Y.M.C.A.
304	Yellow rose of texas	YellRose
305	Yesterday	Yestday
306	Yesterday once more	OnceMore
307	You always hurt the one you love	HurtLove
308	You are my sunshine	Sunshine
309	You mean everything to me	MeanToMe
310	Your love is mine	LoveMine

Tabella di implementazione MIDI

Function	Transmitted	Recognized	Remarks
Basic Default	1ch	1-16ch	
Channel Changed	1-16ch	1-16ch	
Mode Default	x	3	
Mode Messages	x	x	
Mode Altered	*****	x	
Note Note	0—127	0—127	
Number :True voice	*****	0—127	
Velocity Note on	o 9nH,V=1-127	o 9nH,V=1-127	
Note off	x (9nH,V=0)	o(9nH,V=0; 8nH,V=0-127)	
After key's	x	x	
Touch Ch's	x	x	
Pitch Bend	x	o	
Control 0	o	o	Bank Select
Change 1	o	o	Modulation
5	x	o	Portamento Time
6	o	o	Data Entry
7	o	o	Volume
10	x	o	Pan
11	x	o	Expression
64	o	o	Sustain Pedal
65	x	o	Portamento ON/OFF
66	o	o	Sostenuto Pedal
67	o	o	Soft Pedal
80	x	o	Reverb Program
81	x	o	Chorus Program
91	o	o	Reverb Level
93	o	o	Chorus Level
120	o	o	All Sound Off
121	x	x	Reset All Controllers
123	o	o	All Notes Off
Program Change :true	*****	0—127	
System Exclusive	x	o	
System :SongPosition	x	x	
Common :Song Select	x	x	
:Tune	x	x	
System :Clock	o	x	
Real Time :Commands	x *1	x	
Aux :LOCAL ON/OFF	x	x	
Messages :Active sense	x	o	
:Reset	x	x	
Notes: *1	When the accompaniment is started, an FAH message is transmitted. When accompaniment is stopped, an FCH message is transmitted.		

- Mode 1: OMNI ON, POLY
- Mode 2: OMNI ON MONO

- Mode 3: OMNI OFF, POLY
- Mode 4: OMNI OFF, MONO

- x: NO
- o: YES



Manuale di proprietà di Frenexport Spa - www.frenexport.it - vietata la riproduzione.