

Mini Portrait Q AIR IP

4x12W Waterproof IP65 LED PAR
Faretto PAR Impermeabile IP65 con 4x12W LED

User Manual

Manuale Utente

Please read this manual carefully and keep it in good condition
Leggete questo manuale e conservatelo per future consultazioni



Dear customer,

First of all thanks for purchasing a Centolight® product. Our mission is to satisfy all possible needs of light designers and professionals of entertainment lighting, by offering a wide range of products based on the latest technologies.

We hope you will be satisfied with this fixture and, if you want to collaborate, we are looking for a feedback from you about product operation and possible improvements to be introduced in the next future. Go to our website www.centolight.com and send an e-mail with your opinion; this will help us to build equipment ever closer to professional's real requirements.

The Centolight Team









Gentile Cliente,

Grazie per aver scelto un prodotto Centolight®. La nostra missione è quella di soddisfare ogni possibile richiesta da parte di light designers e professionisti dell'illuminotecnica per l'intrattenimento, offrendo una vasta gamma di apparecchiature basate su tecnologie di ultima generazione.

Speriamo di aver soddisfatto le vostre aspettative e, se voleste collaborare, saremmo lieti di ricevere un vostro feedback sulla qualità del prodotto al fine di migliorare costantemente la nostra produzione. Visitate il nostro sito www.centolight.com ed inviateci una mail con la vostra opinione; questo ci aiuterà a sviluppare nuovi prodotti quanto più vicini alle vostre esigenze.

Il Team Centolight

TABLE OF CONTENTS

1 - Before You Begin	4
1.1. What is included- - - - -	4
1.2. Unpacking Instructions - - - - -	4
1.3. Accessories - - - - -	4
1.4. Disclaimer - - - - -	5
2 - Safety Words and Symbol Meaning	5
3 - Important Safety Instructions	6
3.1. Intended Operation - - - - -	6
4 - Safety Warnings	7
4.1.  Mounting and Rigging - - - - -	7
4.2.  Risk of Electric Shock - - - - -	8
4.3.  Fire Hazard - - - - -	8
4.4.  Risk of Eye Damage and Burns - - - - -	9
4.5.  Potential Harm and Choking Risk for Children- - - - -	9
4.6.  Damage Related to Operation in Unsuitable Conditions - - - - -	9
4.7.  Battery Hazards- - - - -	9
4.8.  Risks Related to Wireless (RF) Interference- - - - -	10
4.9.  Servicing- - - - -	10
5 - Introduction	11
5.1. Features - - - - -	11
6 - Product Overview	13
6.1. Sizes - - - - -	13
6.2. Rear/Front panels - - - - -	14
7 - Connections	15
7.1. Power and Wiring - - - - -	15
7.2. Mains Connections - - - - -	15
7.3. Dmx Connection - - - - -	15
7.4. Master/Slave Connection- - - - -	16
8 - Display Introduction	17
9 - Menu Operation	18
10 - Remote Controller Section	23
11 - DMX Channel Chart	24
12 - Troubleshooting	28
13 - Specifications	29
14 - Protecting the Environment	30
14.1. Eco-friendly Packaging - - - - -	30
15 - WEEE Directive	30
16 - Warranty And Service	30

1 - BEFORE YOU BEGIN

Thank you for purchasing the Centolight Mini Portrait Q Air IP PAR. Enjoy your new equipment and make sure to read this manual carefully before operation. This user manual provides critical information for the safe and proper use of this product. Be sure to review all safety warnings and operating instructions thoroughly before use. Retain this manual for reference, and ensure it is available to anyone who will operate or maintain the product. If ownership of the product is transferred, this manual should accompany it to inform the new owner.

1.1. What is included

Package includes:

- 1x Centolight Mini Portrait Q Air IP PAR
- 1x Recharge Cable
- 1x Remote Control
- This User Manual

⚠ ATTENTION: Packaging bag is not a toy! Keep out of reach of children!!! Keep the original packaging material in a safe place for future use.

1.2. Unpacking Instructions

Carefully unpack the product immediately and check the content to make sure all the parts are in the package and in good condition.

If the box or the contents (the product and included accessories) appear damaged by the shipping, or show signs of mishandling, notify the carrier or dealer/seller immediately. In addition, keep the box and contents for inspection.

If the fixture must be returned to the manufacturer, it is important that it is returned in the original manufacturer box and packing. Please do not take any action without first contacting your dealer or getting in touch with our after-sales support service (visit www.centolight.com for details).

1.3. Accessories

Centolight can supply a wide range of quality accessories that you can use with your fixture, like Clamps, Cables, Splitters, DMX controllers, and a wide range of other fixtures.

All products in our catalogue have been long tested with this device, so we recommend you to use Genuine Centolight Accessories and Parts.

Ask your Centolight dealer or check out our website www.centolight.com for any accessories you could need to ensure best performance of the product.

14.Disclaimer









Our products are subject to continuous development, so the documentation may change over time. For the latest updates, refer to the official website (www.centolight.com), where you can download the latest version of the documentation, or contact the manufacturer directly. Centolight assumes no responsibility or liability for any errors or omissions and reserves the right to revise or to create this manual at any time.

Copyright© 2026 Centolight. All rights reserved.

2 - SAFETY WORDS AND SYMBOL MEANING



Safety Word	Meaning
DANGER	Indicates an immediate hazard with a high risk of serious injury or death if not avoided.
WARNING	Indicates a potentially hazardous situation that could result in injury or death if precautions are not taken.
CAUTION	Points out hazards that could cause minor to moderate injury or potential equipment damage.
NOTICE	Provides important information not related to physical injury but crucial for safe and correct usage of the product, as well as to prevent possible environmental damage.

Safety Symbol	Meaning
	High Voltage - Potential risk of electric shock due to high voltage components.
	General Warning - Caution is necessary to prevent risk of physical harm or death.
	Rigging Hazard - Serious injury or equipment damage due to improper installation, securing, or handling of suspended or mounted equipment.
	Fire Hazard - General risk of fire due to overheating or improper use.
	Hot Surface - Components and housing may reach high temperatures during operation.
	High Intensity Light Source - This product emits intense light.
	Battery Hazard - General Battery Precautions and Risks.
	Wireless Interference - Operation may be affected by or cause interference with other wireless devices.

3 - IMPORTANT SAFETY INSTRUCTIONS

- Read these instructions
- Keep these instructions
- Heed these instructions
- Follow these instructions

3.1 Intended Operation

This device is specifically designed for projecting light and visual effects in indoor and outdoor events, on architectural structures, and during live performances. It should only be used as specified in this manual. Operating this projector in a manner that deviates from these guidelines is considered improper use and voids the warranty. Such use may lead to personal injury, equipment malfunction, or damage to property. The manufacturer assumes no responsibility or liability for consequences arising from improper or unauthorized use. Do not expose the device to extreme conditions or

environments that may affect its performance.

Users must have a basic understanding and possess the necessary skills to operate lighting devices. Individuals unfamiliar with such devices should only operate it under supervision of a qualified person. Regularly inspect the device for any signs of damage or wear. Do not attempt repairs unless specifically instructed to do so in this manual. For any issues beyond basic maintenance, contact an authorized service center.

4 – SAFETY WARNINGS

4.1 Mounting and Rigging

 **NOTICE:** Pay attention to safety! Please consider the EN 60598-2-17 and the national standard during installation. Only authorized technicians can carry it out.

- The installation of the fixture has to be built and constructed in a way that it can hold 10 times the weight for 1 hour without any harming demolition. The installation must always be secured with a secondary safety attachment, e.g. an appropriate catch net. This secondary safety attachment must be constructed in a way that no part of the installation can fall down if the main attachment fails.
- When rigging, de-rigging or servicing the fixture staying in the area below the installation place, on bridges, under high working places and other endangered areas is forbidden. The operator has to make sure that the safety measure and the machine's technical installation is approved by an expert before taking into operation for the first time and after changes before taking into operation another time. He also has to make sure that an expert approves safety measures and the machine's technical installation once a year.

 **WARNING:** Overhead rigging requires extensive experience, including (but not limited to) calculating working load limits, installation material being used, and periodic safety inspection of all installation material and the projector. If you lack these qualifications, do not attempt the installation yourself, but instead use a professional structural rigger. Improper installation can result in bodily injury or property loss.

- If the fixture shall be lowered from the ceiling or high joists, professional trussing systems have to be used. The fixture must never be fixed swinging freely in the room.

 **WARNING:** Use appropriate clamps to rig the fixture on the truss. Make sure that the device is fixed properly! Ensure that the structure (truss) to which you are attaching the fixtures is secure.

4.2. Risk of Electric Shock

- This product contains high-voltage components that can pose a serious risk of electric shock if precautions are not taken. Never remove any covers or access panels while the unit is powered on or connected to an electrical outlet. There are no user-serviceable parts inside. Only qualified personnel should service or repair this product.
- A short circuit can occur due to improper wiring or damaged connectors. Unauthorized disassembly or alteration to the product, cables or connectors may expose users to high voltage, significantly increasing the risk of fatal injury. Do not alter or bypass any safety features on the power cord or plug. Always disconnect the power supply and ensure the unit is properly grounded before servicing.
- Connect the device only to the power voltage specified in this manual. Using the wrong voltage may cause overheating, electric shock, or irreversible damage. If the unit is not used for an extended period, disconnect it from the power supply.
- Do not switch the equipment on and off in short intervals. This may reduce the system's lifespan and affect its performance.
- This product is IP65 rated and intended for outdoor and indoor use. Make sure to always use waterproof cables, connectors, and weatherproof enclosures to ensure protection against water and environmental hazards. Additionally, even with the IP65 rating, extra care must be taken to prevent water infiltration or damage from debris, and the unit should be securely mounted in a stable, dry location to avoid electrical hazards.

4.3. Fire Hazard

- Insufficient ventilation or obstructed air vents can cause internal components to overheat, leading to fire risks. Do not use in a confined space. Always install the product in a location with adequate ventilation, at least 20in (50 cm) from adjacent surfaces.
- The apparatus should be located away from heat sources such as radiators, stoves or other appliances that produce heat, as well as combustible objects such as curtains, leaves, paper, or wooden structures.
- Dust accumulation on internal components or ventilation grilles can trap heat and ignite under high temperatures. To prevent this, regularly clean the device to ensure proper airflow and safe operation.
- Ensure the power supply meets the voltage and current specifications provided by the manufacturer.



CAUTION: Do not use it when maximum ambient temperature is higher than 40°C. Work temperature ranges from -10 to 40°C (from 14 to 104°F).



CAUTION: Certain parts of this device may become hot during operation. Avoid direct contact with the surface of the unit while in use or immediately after powering off.

4.4. Risk of Eye Damage and Burns

This product emits intense light. Direct exposure to the light or reflected light may cause serious harm to eyes and skin. Always adhere to the following safety guidelines:

- Avoid direct eye exposure to the light output, even from a distance. This applies to both powered operation and testing/maintenance.
- Mount the fixture at a height or angle where the light cannot directly strike observers at eye level. Ensure alignment does not create a hazard to bystanders.
- High-intensity light may reflect off shiny surfaces (e.g., glass, mirrors, or polished metal). Use caution in areas where reflections could occur.
- High-intensity LED or laser sources may cause irreversible injury to the retina if viewed directly at close distance. Maintain safe distances specified in the product manual. Follow all laser/LED safety class requirements.
- Certain wavelengths (UV, blue light) may contribute to long-term ocular risks, such as macular degeneration or cataracts. Use certified light sources compliant with international safety standards. Do not operate units with removed or modified optical filters.
- Continuous exposure to strong light sources, especially strobe effects, can result in discomfort, headaches, and reduced visual performance. Limit prolonged exposure. Use programmed light shows responsibly, and avoid excessive use of strobe effects in confined environments.

4.5. Potential Harm and Choking Risk for Children

This product contains small parts and packaging materials that may pose a choking hazard for children and babies. Ensure that all components and packaging materials are kept out of reach of children to prevent accidental ingestion or choking. Store the product and packaging materials in a secure location, away from children and babies, especially when not in use. Always supervise children when this product is in use. Never allow unsupervised access to the product or its parts.

4.6. Damage Related to Operation in Unsuitable Conditions

Operating the device in temperatures outside the specified range (e.g., below -10°C or above 40°C) can cause internal components to malfunction, including LEDs, power supplies, and motors. Avoid operating in excessively hot or cold environments, especially in environments with strong temperature fluctuations.

4.7. Battery Hazards

- Batteries may reach high temperatures if charged for prolonged periods or in poorly ventilated environments. Charge only in well-ventilated areas, away from direct sunlight or heat sources. Follow the recommended charging times and avoid covering the fixture while connected to power.
- Damaged, overcharged, or improperly handled batteries may cause fire or explosion. Use only the supplied or manufacturer-approved power cable and charger. Do not expose the unit to physical shock, puncture, or moisture. Immediately disconnect and discontinue use if unusual odors, smoke, or swelling are detected.

- Improper use of the charging cable or contact with damaged connectors may result in electric shock. Inspect cables and connectors before each use. Never handle the charger with wet hands. Disconnect the device before cleaning or maintenance.
- Incorrect charging practices, such as frequent deep discharges or leaving the unit constantly connected to power, can shorten battery lifespan. Recharge the battery before it is fully discharged. Avoid leaving the unit plugged in indefinitely once charging is complete. Follow manufacturer guidelines on charge cycles.
- Improper disposal of lithium batteries may release hazardous substances harmful to health and the environment. Dispose of the fixture and its batteries in accordance with local regulations. Do not incinerate or throw batteries into household waste.
- Use only the specified type and size of batteries for the remote control. Do not mix old and new batteries or different types. Insert batteries with the correct polarity (+/-) as indicated. Do not expose the batteries to excessive heat, moisture, or direct sunlight. Remove the batteries if the remote control will not be used for an extended period to prevent leakage. Do not attempt to recharge non-rechargeable batteries or short-circuit the terminals. Keep batteries out of reach of children.

4.8. Risks Related to Wireless (RF) Interference

- Wireless transmission may cause disruptions in nearby equipment operating on the same frequency (e.g., audio systems, other lighting fixtures, or consumer electronics). Configure channels/frequencies to minimize overlap. Keep adequate distance from other wireless devices and use wired connections in critical setups.
- RF signals may be prohibited or restricted in areas such as hospitals, airplanes, or research laboratories. Always verify local regulations before operating the unit. Switch off wireless functions when entering restricted areas.
- Wireless signals may interfere with pacemakers or other sensitive medical equipment. Maintain a safe distance from individuals using such devices. Avoid operation in medical environments unless specifically authorized.
- High interference environments may cause delayed or lost wireless commands, affecting lighting control reliability. Ensure clear line of sight between transmitter and fixture. Avoid placing the device near strong RF emitters (e.g., routers, mobile towers, or Bluetooth hubs).
- Unprotected wireless networks may be vulnerable to intrusion or manipulation of control signals. Use encryption and secure network settings when available. Limit wireless access to authorized personnel only.

4.9. Servicing

Do not implement any servicing other than those means described in the manual. Refer all servicing to qualified service personnel only. The internal components of the equipment must be purchased from the manufacturer. Only use accessories/attachments or parts recommended by the manufacturer.

5 - INTRODUCTION

The Mini Portrait Q Air IP PAR is engineered for lighting professionals who value flexibility, reliability, and superior performance. Equipped with 4 x 12W 6-in-1 LEDs, it delivers outstanding color accuracy and a full-spectrum output, making it perfect for creating vibrant, dynamic atmospheres in live events, architectural projects, and temporary installations.

Its integrated rechargeable battery provides up to 15 hours of continuous operation, eliminating the need for constant power connections.

The IP65-rated housing guarantees protection against water and dust, making it suitable for both indoor and outdoor environments and its compact design simplifies transport and installation without compromising on robustness.

In short, the Mini Portrait Q Air IP PAR combines portability, versatile control options, and rugged construction, making it an exceptional choice for demanding professional lighting applications.

5.1 Features

- Compact and lightweight aluminum enclosure that facilitates transport and installation.
- IP65-rated protection for reliable outdoor and indoor use, ensuring complete resistance to dust and water jets from any direction.
- 4x 12W 6-in-1 LED emitters (RGBWA+UV) enabling dynamic visual effects.
- DMX addressing range from 001 to 505 for seamless integration into any lighting patch.
- Supports extended DMX protocol with 6, 8 and 12 selectable channel mode, allowing flexible programming configurations for different kind of venues.
- Variable-frequency strobe from ultra-slow to high-speed for rhythmic accents and chase sequences.
- Manual RGBWA+UV control for precise adjustments.
- 4 selectable PWM refresh rate frequencies for flicker-free performance across live, studio, and broadcast environments.
- 63 preloaded static color presets for immediate deployment in wash, scenic, and architectural lighting.

- 24 built-in automatic programs with adjustable speed, enabling quick setups without programming.
- Sound mode for music-synchronized lighting.
- Channel-coded wireless protocol with 16 selectable channels for robust multi-system operation.
- RF remote control included for essential functions as dimming, strobe, auto shows and color selection.
- Operational modes: Master/Slave, Stand Alone, Wireless DMX and RF Remote Control supporting both rapid deployment and structured show control.
- Integrated rechargeable battery supporting up to 15 hours of continuous operation with a charging time of 4-6 hours.
- Charge-and-operate functionality ensuring uninterrupted performance during recharging cycles.
- Intuitive interface featuring adjustable backlight timeout.
- Screen status indicator providing real-time feedback on network role and wireless channel assignment.

6 - PRODUCT OVERVIEW

6.1 Sizes

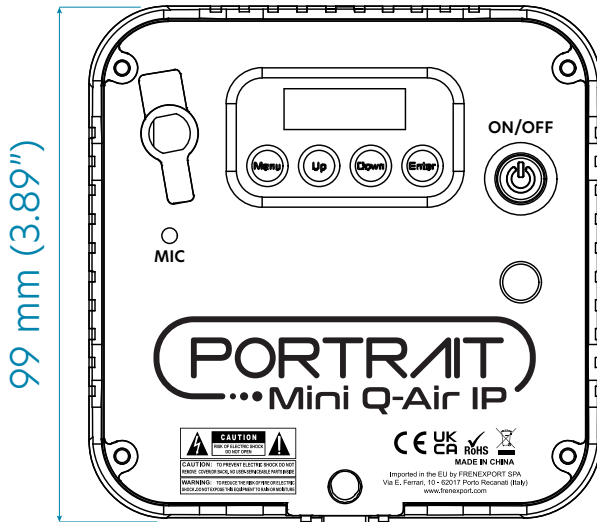
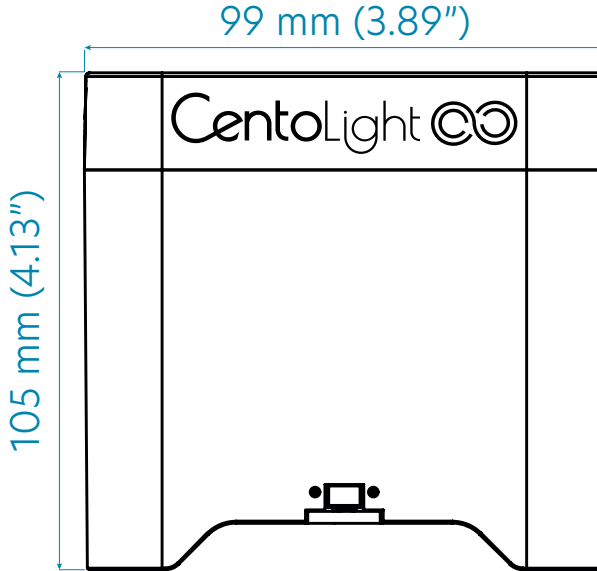

6.2. Rear/Front panels

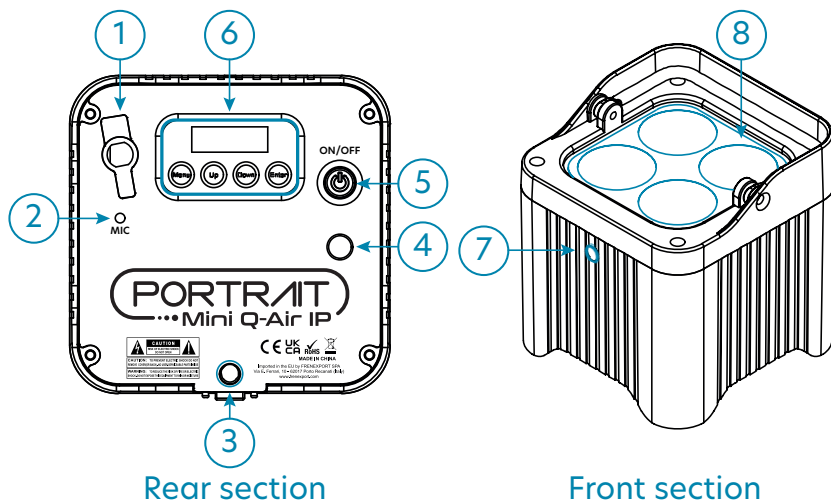

1. Power Input Socket	5. Power ON/OFF Button
2. Microphone	6. Control Display
3. Tilttable Bracket	7. Screw M7
4. Pressure Compensation Plug	8. LED Lights

- 1. Power Input Socket:** socket for fixture's power charge;
- 2. Microphone:** when the "Sound Trig." function is enabled, it allows the activation of LEDs upon receiving any sound;
- 3. Tilttable Bracket:** allows the device to be fine tilt at a different angle;
(*To remove the support, press the button located just below it. Do not unscrew or pull in any other way.*)
- 4. Pressure Compensation Plug:** reduces moisture build-up and helps to maintain a stable internal pressure by allowing air to flow in and out of the housing, without compromising the fixture's IP rating;
- 5. Power ON/OFF Button:** allows the device to be turned ON or OFF;
- 6. Control Display:** LCD display with touchscreen buttons to control operations and values;
- 7. Screw M7:** screw for secure mounting the fixture;
- 8. LED Lights:** 4 RGBWA+UV emitters.

7 - CONNECTIONS

7.1 Power and Wiring

- Always make sure that the voltage of the outlet to which you are connecting the product is within the range stated in paragraph "13 - Specifications" on page 29 (90V-240V AC 50/60Hz).
- Make sure the power cord is not crimped or damaged. Never connect this product to a dimmer pack or rheostat.
- Never disconnect the product from power cord by pulling or tugging on the cord.
- To avoid electric shock, all fixtures must be connected to circuits with a suitable ground and circuit breaker.

7.2 Mains Connections

Connect the device to the mains with the supplied power cable. Wire correspondence is as follows (for the flight case's power cable):

Cable (EU)	Pin	International
Brown	Live	L
Blue	Neutral	N
Yellow/Green	Earth	⊕

 **The earth must be connected! Pay attention to the safety! Before taking into operation for the first time, the installation has to be approved by an expert.**

7.3 Dmx Connection

 **When use a DMX controller, please make sure that there is no interference sources (eg. intercom, high frequency radio waves and radiation source).**

This device uses a channel-coded Wireless DMX protocol, removing the necessity for cable links when connecting to a DMX controller. To establish a connection, enable the "D-Fi" function on the fixture, setting it to "Receive" (Slave) mode via the menu, then connect the controller to the wireless transmitter by DMX cable and assign the same channel for both the wireless transmitter and each projector. For more detailed information please consult the paragraphs relating to the DMX settings menu in the chapter "9 - Menu Operation" on page 18.

 **NOTICE: The wireless control function is compatible only between identical fixture models and with the WT-Q-AIRIP Wireless Transmitter. For further technical details and information, please visit www.centolight.com**

7.4. Master/Slave Connection

To configure a wireless Master/Slave setup, begin by enabling the “D-Fi” function from the appropriate menu.

Next, go to the “D-Fi Mode” menu and select “Transmit” on the fixture designated as the Master. On all other fixtures operating as Slaves, set it to “Receive.”

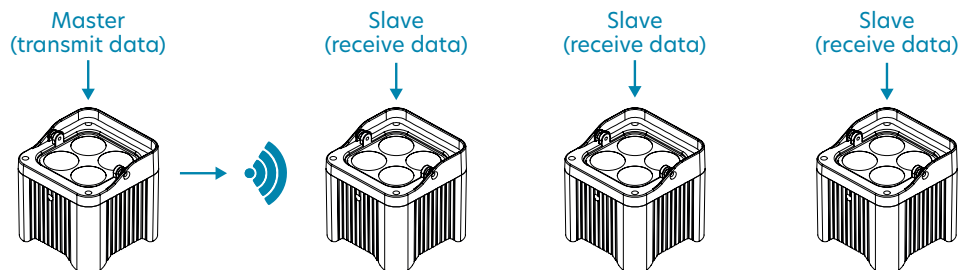

After selecting the appropriate mode, move to the next menu and choose one of the 16 available channels: the Master and all Slave fixtures must be set to the same channel to establish communication (it's possible to check the selected channel on the main screen, displayed just to the right of the wireless reception icon).

When the connection is successfully established, the display will show the indicator symbol showed in the following illustration.

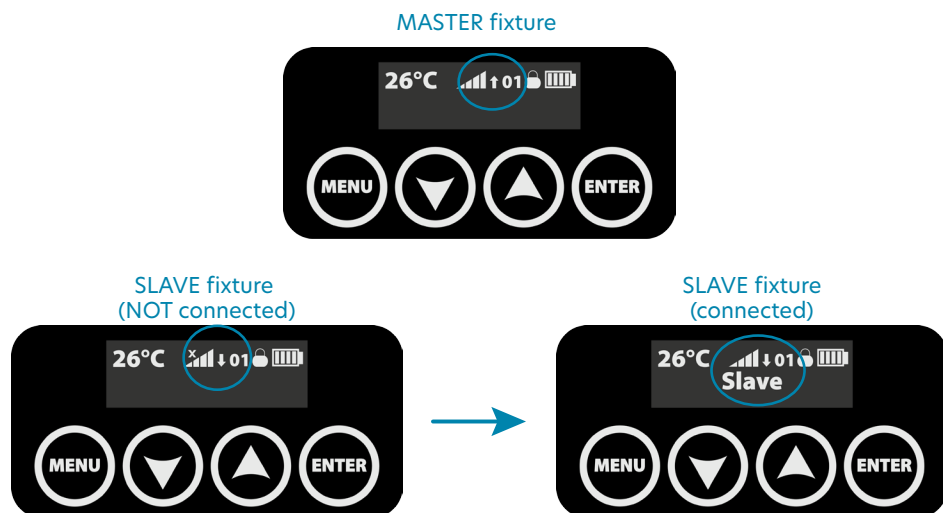

8 - DISPLAY INTRODUCTION

The Mini Portrait Q Air IP is equipped with a backlit LCD display with four control buttons providing a user-friendly interface, making it easy to configure and operate the fixture. Below is a quick guide to help you understand the meaning of its icons. Use the control buttons (2, 3, 4, 5) to navigate the menu and change parameters.

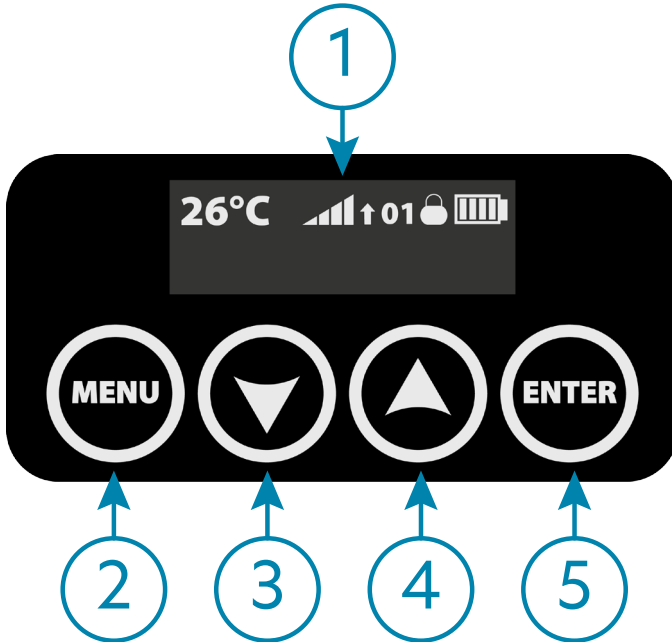

- 1. LCD Display:** shows numeric values, settings and functions;
- 2. MENU Button:** touch this button to scroll the main menus or to go back;
- 3. UP Button:** touch this button to scroll up through functions or increase numeric values;
- 4. DOWN Button:** touch this button to scroll down through functions or decrease numeric values;
- 5. ENTER Button:** touch this button to access submenus and/or confirm selections or changes.

9 - MENU OPERATION

The Mini Portrait Q Air IP features 22 main menus: to navigate between them, use the UP and DOWN buttons as described in the previous section. Touch the ENTER button to access the selected menu and begin editing its settings using the UP and DOWN buttons. To exit a menu and return to the previous level, touch the MENU button.

Menu	Sub-menu	Value	Function
Dmx Address	-	001 - 505	Sets the DMX address from 001 to 505.
Dmx Channel	-	6CH / 8CH / 12CH	Sets the number of controllable DMX channel.
Static Color	Color	0 - 62	Sets the LED color or combination of colors.
	Strobe	0 - 99	Sets the strobe speed from slow to fast.
Auto Show	Show	1 - 24	Sets one of the available auto-run programs.
	Speed	0 - 99	Sets the auto-run program speed.
Manual Color	Strobe	0 - 99	Sets the strobe speed from slow to fast.
	Dimmer	0 - 255	Set the overall brightness of the LED lights.
	Red	0 - 255	Sets the Red LED dimmer level.
	Green	0 - 255	Sets the Green LED dimmer level.
	Blue	0 - 255	Sets the Blue LED dimmer level.
	Amber	0 - 255	Sets the Amber LED dimmer level.
	White	0 - 255	Sets the White LED dimmer level.
	UV	0 - 255	Sets the Purple UV LED dimmer level.
Sound Trig.	-	On - Off	Enable/Disable the fixture's Sound Trigger function.
Sound Sense	-	0 - 100	Sets the fixture's microphone sensitivity.
D-Fi On/Off	-	On - Off	Enable/Disable the wireless function.
D-Fi Mode	-	Receive / Transmit	Sets the fixture to operate as the wireless Transmitter (Master) or Receiver (Slave).
D-Fi Channel	-	01 - 16	Sets one of the 16 available wireless communication channels.
RF On/Off	-	On - Off	Enable/Disable the use of the remote control.
Dimmer Curve	-	Linear / Square / InSquare / S-Curve	Sets the fixture behavior for the dimming response curve, defining how the light intensity changes in relation to control input.
Dimmer Fre.	-	1200 / 2000 / 4000 / 6000	Sets the PWM refresh rate of the LED lights.
Loss Signal	-	Freeze / BlackOut / ShowMode	Sets the fixture's behavior when there is a connection loss.

Back Light	-	AlwaysOn / 10s / 30s / 2Min	Sets the display backlight timeout.
Run Time	-	Off / 3Hours / 5Hours / 8Hours / 12Hours	Sets the fixture's operating time limit to optimize battery performance and ensure consistent output during the selected duration.
Key Lock	-	No / Yes	Locks/Unlocks the menu.
Auto Test	-	-	The fixture performs a test on all six main LED colors.
Fixture Hour	-	-	Displays the fixture's total operating time.
Factory Reset	-	No / Yes	Resets the fixture to its factory presets.
Passcode	This menu has no function.		
Firmware	-	-	Displays the fixture's current operating firmware version.

1) Dmx Address

This menu allows to set the fixture's DMX address within the range of 001 to 505. Touch the **UP** and **DOWN** buttons to adjust the address and then the **ENTER** button to confirm: DOWN button decreases the address by 1, while UP button increases it by 1 (long touch the buttons to quickly decrease or increase).

2) Dmx Channel

This menu allows selection of the number of DMX channels used by the fixture. There are three selectable modes: **6**, **8** and **12** channels. You can choose between the following modes by selecting them and touching ENTER to confirm.

3) Static Color

This menu allows to choose between **63 static color presets** including the 6 main LED colors (Red, Green, Blue, White, Amber and Purple UV). Choose the desired preset and touch ENTER to confirm the selection. Once set the desired color, it is possible to enable the strobe mode for the chosen color: select the "Strobe" voice in the Static Color menu and use the UP and DOWN buttons to set the strobe speed.

4) Auto Show

This menu allows you to select from **24 pre-programmed automatic effects**. For each mode, the effect speed can be adjusted from 00 to 99. Touch ENTER to confirm your selections.

5) Manual Color

This menu allows manual adjustment of individual color channels to create static color mixes. There are six available channels (Red, Green, Blue, White, Amber, and UV Purple) each adjustable from 0 to 255 to set the desired intensity. Select a channel using the UP and DOWN buttons to set its value, then repeat for the remaining channels to build the required mix. Touch ENTER button to confirm.

Additionally, you can control the overall LED dimmer and activate strobe mode, including setting the strobe speed.

6) Sound Trig

In this menu it's possible to enable the fixture to respond to audio through its built-in microphone: once activated, go to the Auto Show menu and select one of the available programs so the lights synchronize with the music rhythm, changing colors accordingly. When this function is active, the speed setting will no longer affect Auto Show mode, as the program will follow the rhythm of the sound to control the speed. Switch this setting to On and touch ENTER to confirm your selection and enable the function.

7) Sound Sense

In this menu it's possible to adjust the built-in microphone sensitivity. Use the UP and DOWN buttons to set the sensitivity value from 0 to 100 and touch ENTER to confirm.

8) D-Fi On/Off

This menu allows the user to enable or disable the fixture's wireless communication system.

9) D-Fi Mode

In this menu it's possible to select the wireless role of the fixture: use the UP and DOWN buttons to choose "**Transmit**" to set the fixture as the **Master** or "**Receive**" to set the fixture as the **Slave**.

10) D-Fi Channel

In this menu, you can select from 16 communication channels to enable wireless connectivity between multiple fixtures, or between a DMX controller and one or more fixtures. After activating D-Fi mode and assigning roles, ensure all fixtures (and the controller, if applicable) are set to the same channel to guarantee proper communication.

Please note that to use a DMX controller with this fixture, the WT-Q-AIRIP transmitter is required; otherwise, it will not be possible to establish the connection.

11) RF On/Off

In this menu it's possible to enable or disable the use of the remote control. Set it to On and touch ENTER to confirm.

12) Dimmer Curve

This menu allows selection of the dimming response curve that defines how light intensity changes in relation to control input. Four options are available: **Curve 1 (Linear)** for a direct, proportional response; **Curve 2 (Square)** for a more aggressive fade at higher levels; **Curve 3 (Inverse Square)** for smoother fades at low intensities; **Curve 4 (S-curve)** for gradual transitions at both ends of the dimming range. Select the preferred curve and touch ENTER to confirm.

13) Dimmer Fre

This menu allows to select the **PWM refresh rate** of the LED lights to optimize performance for different applications. The available options are **1200 Hz**, **2000 Hz**, **4000 Hz** and **6000 Hz**: lower frequencies are suitable for standard live events, while higher frequencies are recommended for environments where flicker-free operation is critical, such as video recording or broadcast. Use the UP and DOWN buttons to choose the desired frequency and touch ENTER to confirm.

14) Loss Signal

This menu allows the selection of the fixture's behavior in case of signal loss. The three available options are **Blackout**, **Freeze** and **ShowMode**: when Blackout is selected, the fixture will turn off all output if the signal is interrupted; when Freeze is selected, the fixture will maintain the last received values until the signal is restored; when ShowMode is selected, the fixture will return to the last selected Manual Color or AutoShow value. Select the desired option and touch ENTER to confirm.

15) Back Light

This menu is designed to determine how long the display remains illuminated before entering standby mode. This feature helps reduce power consumption and extend the display's lifespan. It's possible to choose between four options: "**Always On**", **10 seconds**, **30 seconds** and **2 minutes**. Use the UP and DOWN buttons to select the desired standby duration, then touch ENTER to confirm. For optimal energy efficiency, especially during battery-powered operation, it is recommended to select a shorter standby time.

16) Run Time

This menu allows you to set a desired operating time when using the fixture on battery power. Four options are available (**Off**, **3Hours**, **5Hours**, **8Hours**, **12Hours**) and the fixture manages power consumption to approximate the selected duration. Rather than altering colors or programs, **this setting acts as a global power-management ceiling**: it may limit maximum brightness and moderate effect intensity so that the fixture can remain operational for the chosen time frame.

Selecting a longer run time prioritizes endurance, while shorter durations allow higher peak output. Actual results may vary based on battery charge level, ambient temperature, selected effects and wireless activity. After choosing the desired duration, touch ENTER to confirm.

17) Key Lock

This menu is designed to prevent unauthorized or accidental changes to the fixture's settings. When enabled, all control panel keys are locked, ensuring operational stability during performances or installations.

Once set to "On", all menu buttons become inactive after the first time the display enters standby mode: after that, it is impossible to use the device from its menu (except for the ON/OFF button).

To unlock the menu, enter the combination of buttons showed on the display (touch **UP, DOWN, UP, DOWN, ENTER** buttons in this specific order).

18) Auto Test

This menu allows the fixture to perform a test on all six main LED lights.

19) Fixture Hour

This menu displays the fixture's total operating time.

20) Factory Reset

In this menu it's possible to restore all settings of the fixture to their original factory defaults. This operation is useful when troubleshooting or preparing the unit for a new configuration.

In this device, the Factory Reset function has no effect because it does not provide any user-adjustable settings; therefore, selecting "Yes" does not initiate a reset process and the parameters remain unchanged. The unit always operates with factory default settings, which correspond to its normal operating configuration.

21) Passcode

This menu has no function.

22) Firmware

This menu displays the current software version of the device.

10 - REMOTE CONTROL SECTION

The **RF (Radio Frequency) menu** allows users to **enable or disable the RF remote control functionality** of the fixture. This feature is essential for wireless control via the included remote control. When the RF function is enabled, the fixture can receive commands from the included RF remote control, allowing the user to change colors, activate effects and more all from a distance. This is ideal for quick changes during live performances or installations where direct access to the fixture is limited.

Below here's an explanation of the Remote Control's buttons.

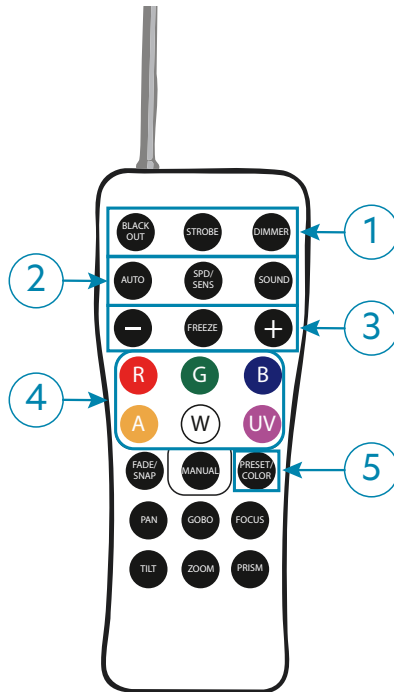

- 1. BLACKOUT - STROBE - DIMMER buttons:** use these buttons to immediately stop or resume light emission (**BLACKOUT**), to activate Strobe mode (**STROBE**) and to increase or decrease dimmer value (**DIMMER**) using the "-" and "+" buttons; (Please make sure to press the Blackout button again if it was previously activated, as it disables all other fixture functions until it is pressed again).
- 2. AUTO - SPD/SENS - SOUND buttons:** use these buttons to enter the AutoShow menu (**Auto**), to adjust the speed or sensitivity value (**SPD/SENS**) and to enable or disable the Sound Trig. function (**SOUND**);
- 3. "-" - FREEZE - "+" buttons:** use these buttons to increase/decrease/navigate the various program values and settings ("**+**" and "**-**") and to enter Freeze mode to temporarily lock the light output, keeping the current state fixed until it is disabled (**FREEZE**);
- 4. Manual Colors Dimmer buttons:** these buttons allow manual adjustment of the six main individual color channels to create static color mixes;
- 5. PRESET/COLOR button:** this button allows to select between the 63 color presets available on the fixture (static color menu).

For a better use of the RF remote control function, please use the remote control near the fixture and away from devices and/or conditions that can cause interferences.

11 - DMX CHANNEL CHART

This fixture operates in 3 different channel modes to receive DMX512 signals: **6**, **8** and **12** channels. Please refer to the following charts for detailed channel functions:

1) 6 Channels mode

Channel	Value	Function
CH1	000-255	Red color LED dimmer
CH2	000-255	Green color LED dimmer
CH3	000-255	Blue color LED dimmer
CH4	000-255	Amber color LED dimmer
CH5	000-255	White color LED dimmer
CH6	000-255	Purple UV color LED dimmer

2) 8 Channels mode

Channel	Value	Function
CH1	000-255	Overall dimmer control
CH2	000-255	Red color LED light
CH3	000-255	Green color LED light
CH4	000-255	Blue color LED light
CH5	000-255	Amber color LED light
CH6	000-255	White color LED light
CH7	000-255	Purple UV LED light
CH8	000-007	Light emission (Always on)
	008-015	No light emission
	016-131	Strobe from slow to fast
	132-139	Always on
	140-181	Strobe (fast-open and slow-close)
	182-189	Always on
	190-231	Strobe (fast-close and slow-open)
	232-239	Always on
	240-247	Strobe (lightning-style)
	248-255	Always on

3) 12 Channels mode

Channel	Value	Function
CH1	000-255	Overall dimmer control
CH2	000-255	Fine overall dimmer control
CH3	000-007	Always on
	008-015	No light emission
	016-131	Strobe from slow to fast
	132-139	Always on
	140-181	Strobe (fast-open and slow-close)
	182-189	Always on
	190-231	Strobe (fast-close and slow-open)
	232-239	Always on
	240-247	Strobe (lightning-style)
	248-255	Always on
CH4	000-255	Red color LED dimmer
CH5	000-255	Green color LED dimmer
CH6	000-255	Blue color LED dimmer
CH7	000-255	Amber color LED dimmer
CH8	000-255	White color LED dimmer
CH9	000-255	Purple UV color LED dimmer
CH10	000-015	No function
	016-021	Red color, static
	022-027	Green color, static
	028-033	Blue color, static
	034-039	Amber color, static
	040-045	White color, static
	046-052	Purple UV color, static
	053-057	Color Mix 1, static
	058-063	Color Mix 2, static
	064-069	Color Mix 3, static
	070-075	Color Mix 4, static
	076-081	Color Mix 5, static

CH10	082-087	Color Mix 6, static
	088-093	Color Mix 7, static
	094-099	Color Mix 8, static
	100-105	Color Mix 9, static
	106-111	Color Mix 10, static
	112-117	Color Mix 11, static
	118-123	Color Mix 12, static
	124-129	Color Mix 13, static
	130-135	Color Mix 14, static
	136-141	Color Mix 15, static
	142-147	Color Mix 16, static
	148-153	Color Mix 17, static
	154-159	Color Mix 18, static
	160-165	Color Mix 19, static
	166-171	Color Mix 20, static
	172-177	Color Mix 21, static
	178-183	Color Mix 22, static
	184-189	Color Mix 23, static
	190-195	Color Mix 24, static
	196-201	Color Mix 25, static
	202-207	Color Mix 26, static
	208-213	Color Mix 27, static
	214-219	Color Mix 28, static
	220-225	Color Mix 29, static
	226-231	2700°K white color temperature
	232-237	3500°K white color temperature
	238-243	4000°K white color temperature
	244-249	5000°K white color temperature
250-255	6000°K white color temperature	
CH11	000-015	No function
	016-025	Built-in Program 1
	026-035	Built-in Program 2
	036-045	Built-in Program 3

CH11	046-055	Built-in Program 4
	056-065	Built-in Program 5
	066-075	Built-in Program 6
	076-085	Built-in Program 7
	086-095	Built-in Program 8
	096-105	Built-in Program 9
	106-115	Built-in Program 10
	116-125	Built-in Program 11
	126-135	Built-in Program 12
	136-145	Built-in Program 13
	146-155	Built-in Program 14
	156-165	Built-in Program 15
	166-175	Built-in Program 16
	176-185	Built-in Program 17
	186-195	Built-in Program 18
	196-205	Built-in Program 19
	206-215	Built-in Program 20
	216-225	Built-in Program 21
	226-235	Built-in Program 22
	236-245	Built-in Program 23
246-255	Built-in Program 24	
CH12	000-255	Built-in Program's speed control

12 - TROUBLESHOOTING

Problem	Probable Cause(s)	Remedy
Unit won't power on / powers off	Battery discharged or loose connection	Fully charge
		Check connectors
		If charging, touch MENU on the charging screen to enter operation
No control while charging	Stuck on charging interface	Touch MENU button to switch to operation mode
Runtime shorter than expected / output capped	"Run Time" (3/5/8/12 h) applies power management	Disable or adjust "Run Time"
	Continuous full-power use	Lower overall DIM or strobe to extend battery life
No response to key presses	Menu Lock enabled	Touch UP, DOWN, UP, DOWN, ENTER buttons in this specific order to unlock
	Wet panel surface	Dry the panel
		Reboot if needed
No response to DMX controller	Wrong address or wrong channel mode	Match address & patch
	Bad cable	Replace cable
	"Loss Signal" set to "Blackout"	Set "Loss Signal" to "Freeze" or "Show-Mode" if you want last-look on signal loss
Colors/effects do not match faders	Console patch doesn't match selected mode (6CH, 8CH, 12CH)	Recheck channel map and repatch
Sound Mode doesn't work	Microphone's sensitivity is too low	Increase microphone's sensitivity value in "Sound Sens" menu
	Microphone's opening is obstructed	Make sure to not obstruct microphone's opening
	Sound Mode is not enabled	Set the "Sound Trig." menu to "On"
Unexpected flicker	Bad DMX connection	Check DMX connections and connectors
Flickering or banding on video	Low PWM LED lights refresh rate	Select 4000 or more Hz in the "Dimmer Fre." menu
Slaves do not follow the Master	D-Fi (wireless) function is OFF	Turn "D-Fi Mode" On
	Mismatched channel	Set the same D-Fi channel
	Wrong role	One unit Master, others Slave
Link dropouts / interference	Crowded channels (WI-FI, other wireless)	Change D-Fi Channel
		Shorten distances
RF remote control doesn't work	"RF" set to "OFF"	Set "RF" to "ON"
	Dead battery	Replace battery
	Poor aim/angle	Line-of-sight within ~5-8 m
	Obstacles near the fixture/remote control	Remove any form of interference/any object placed between the remote control and the fixture
Address/settings change unexpectedly	"Key Lock" is disabled and settings could be modified mistakenly or by unauthorized people	Enable "Menu Lock" after setup
Inconsistent state	Parameter conflicts	Use "Factory Reset" function
		Reapply channel mode, address, curves, programs, wireless

13 - SPECIFICATIONS

Mini Portrait Q Air IP	
Main Power	90V-240V AC 50/60Hz
Operating Voltage	24V DC
Power Consumption	55W
Battery	Integrated rechargeable battery
Battery runtime	Up to 15 hours
Charging time	4-6 hours
Light Source	4x 12W RGBWAUV LED (6-in-1)
Beam Angle	20°
LED Lifespan	50.000 hours
Flicker-free	Yes (adjustable refresh rate from 1200Hz to 6000Hz)
Display	Backlit LCD display
Color Rendering Index (CRI)	≥ 80
Color Range	Nearly unlimited color mixing / Millions of color combinations
Dimmer	0%-100% (0-255) Dimmer
Ambient Temperature	-10° - 40°C (14° - 104°F)
DMX Channels	6, 8 and 12 channels modes
Control Mode	Manual, Auto, RF, Wireless DMX, Master/Slave, Sound
Positioning/Mounting	Adjustable bracket for flexible positioning/ suitable for truss or overhead installation (with use of clamps)
Power Connectors	DC barrel jack connector
IP Grade	IP65
Cooling	Natural cooling, silent operation
Material	Aluminum
Color	Black
Fixture Dimensions (WxDxH)	99 x 105 x 99mm (3.89 x 4.13 x 3.89 in.)
Product Weight	1.2 kg (2.64 lbs.)

Note: Our products are subject to a process of continual further development. Therefore modifications to the technical features remain subject to change without further notice.

14 - PROTECTING THE ENVIRONMENT

14.1 Eco-friendly Packaging



We have utilized environmentally friendly materials for packaging this product. Most of the packaging materials, including cardboard, paper, and certain plastics, can be recycled. Please help us reduce environmental impact by disposing of these materials responsibly.

Please ensure these materials are placed in designated recycling containers according to your local recycling program. Check local regulations to ensure compliance.



See regulations about waste management and material recycling in France.

15 - WEEE DIRECTIVE



PLEASE READ CAREFULLY - EU and EEA (Norway, Iceland and Liechtenstein) only. This symbol indicates that this product is not to be disposed of with your household waste, according to the WEEE Directive (2012/19/UE) and your national law.

This product should be handed over to a designated collection point, e.g., on an authorized one-for-one basis when you buy a new similar product or to an authorized collection site for recycling waste electrical and electronic equipment (WEEE).

Improper handling of this type of waste could have a possible negative impact on the environment and human health due to potentially hazardous substances that are generally associated with EEE. At the same time, your cooperation in the correct disposal of this product will contribute to the effective usage of natural resources.

For more information about where you can drop off your waste equipment for recycling, please contact your local city office, waste authority, approved WEEE scheme or your household waste disposal service.

16 - WARRANTY AND SERVICE

All Centolight products feature a limited two-year warranty. This two-year warranty starts from the date of purchase, as shown on your purchase receipt. The following cases/components are not covered by this warranty:









- Any accessories supplied with the product
- Improper use
- Fault due to wear and tear
- Any modification of the product effected by the user or a third party

Centolight shall satisfy the warranty obligations by remedying any material or manufacturing faults free of charge at Centolight's discretion either by repairing or exchanging individual parts or the entire appliance. Any defective parts removed from a product during the course of a warranty claim shall become the property of Centolight.

While under warranty, defective products may be returned to your local Centolight dealer together with the original proof of purchase. To avoid any damages in transit, please use the original packaging if available. Alternatively, you can send the product to Centolight SERVICE CENTER - Via Enzo Ferrari, 10 - 62017 Porto Recanati - Italy. In order to send a product to service center, you need an RMA number. Shipping charges have to be covered by the owner of the product.

For further information please visit www.centolight.com

SOMMARIO

1 - Prima Di Iniziare	33
1.1. Cosa è Incluso	33
1.2. Istruzioni per il Disimballaggio	33
1.3. Accessori	33
1.4. Esclusione di Responsabilità	34
2 - Termini di Sicurezza e Significato dei Simboli	34
3 - Istruzioni importanti per la sicurezza	35
3.1. Utilizzo Previsto	35
4 - Avvertenze di sicurezza	36
4.1.  Montaggio e appendimento	36
4.2.  Rischio di scosse elettriche	37
4.3.  Pericolo di incendio	37
4.4.  Rischio di danni agli occhi e ustioni	38
4.5.  Potenziale danno e rischio di soffocamento per i bambini	39
4.6.  Danni legati al funzionamento in condizioni non idonee	39
4.7.  Pericolo relativo all'utilizzo di batterie	39
4.8.  Rischi relativi alle interferenze wireless (RF)	40
4.9.  Assistenza	40
5 - Introduzione	41
5.1. Caratteristiche	41
6 - Panoramica del Prodotto	43
6.1. Dimensioni	43
6.2. Pannello Frontale/Posteriore	44
7 - Connessioni	45
7.1. Alimentazione e cablaggio	45
7.2. Collegamenti di rete	45
7.3. Connessione DMX	45
7.4. Collegamento Master/Slave	46
8 - Introduzione al Display	47
9 - Funzione del Menu	48
10 - Sezione del Telecomando	53
11 - Configurazione canali DMX	54
12 - Risoluzione dei Problemi	58
13 - Specifiche Tecniche	59
14 - Proteggere l'ambiente	60
14.1. Imballaggio ecologico	60
15 - Direttiva RAEE	60
16 - Garanzia e Assistenza	61

1 - PRIMA DI INIZIARE

Grazie per aver acquistato il faro PAR LED Centolight Mini Portrait Q Air IP. Goditi il tuo nuovo dispositivo e assicurati di leggere attentamente questo manuale prima dell'utilizzo.

Questo manuale fornisce informazioni fondamentali per un uso sicuro e corretto del prodotto. Ti invitiamo a consultare attentamente tutte le avvertenze di sicurezza e le istruzioni operative prima dell'uso. Conserva questo manuale per future consultazioni e assicurati che sia disponibile a chiunque utilizzi o effettui la manutenzione del prodotto. In caso di trasferimento di proprietà, il manuale deve accompagnare il prodotto per informare il nuovo proprietario.

1.1. Cosa è Incluso

La confezione include:

- 1x Mini Portrait Q Air IP
- 1x Cavo di Ricarica
- 1x Telecomando
- Questo Manuale d'uso

⚠ ATTENZIONE: La confezione non è un giocattolo! Tenere fuori dalla portata dei bambini! Conservare in un luogo sicuro il materiale di imballaggio originale.

1.2. Istruzioni per il Disimballaggio

Tirare fuori dall'imballo il prodotto con attenzione e controllare il cartone per assicurarsi che tutte le parti siano nella confezione e siano in buone condizioni.

Se la confezione o il contenuto (il prodotto e gli accessori inclusi) risultano danneggiati dalla spedizione o mostrano segni di maltrattamento, avvisare immediatamente il vettore o il rivenditore. Inoltre, conservare la scatola e il contenuto per una eventuale ispezione.

Se l'apparecchiatura dovesse essere restituita al produttore, è importante che venga riportata o spedita nell'imballo originale del produttore. Si prega di non intraprendere alcuna azione senza prima contattare il proprio rivenditore o aver contattato il nostro servizio di assistenza post-vendita (visitare www.centolight.com per i dettagli).

1.3. Accessori

Centolight fornisce un'ampia gamma di accessori di qualità che è possibile utilizzare con le apparecchiature della serie Spire, come cavi, splitter, controller DMX, materiali di consumo e un'ampia gamma di altri fari.

Tutti i prodotti nel nostro catalogo sono stati testati a lungo con questo dispositivo, quindi ti consigliamo di utilizzare accessori e ricambi originali CENTOLIGHT.

Chiedete al vostro rivenditore Centolight o visitate il nostro sito web www.centolight.com per eventuali accessori di cui potreste aver bisogno per garantire le migliori prestazioni al vostro prodotto.

14. Esclusione di Responsabilità

I nostri prodotti sono soggetti a continui sviluppi, pertanto la documentazione può cambiare nel tempo. Per gli ultimi aggiornamenti, consultare il sito web ufficiale (www.centolight.com), dove è possibile scaricare l'ultima versione della documentazione, oppure contattare direttamente il produttore. Centolight non si assume alcuna responsabilità per eventuali errori od omissioni e si riserva il diritto di rivedere o creare questo manuale in qualsiasi momento.

Copyright© 2026 Centolight. Tutti i diritti riservati.

2 - TERMINI DI SICUREZZA E SIGNIFICATO DEI SIMBOLI



Parola di sicurezza	Significato
PERICOLO	Indica un pericolo immediato con elevato rischio di lesioni gravi o morte se non viene evitato.
ATTENZIONE	Indica una situazione potenzialmente pericolosa che potrebbe causare lesioni o morte se non si prendono le dovute precauzioni.
AVVERTENZA	Segnala i pericoli che potrebbero causare lesioni di lieve o media entità o potenziali danni alle apparecchiature.
AVVISO	Fornisce informazioni importanti non legate a lesioni fisiche, ma fondamentali per un uso sicuro e corretto del prodotto, nonché per prevenire eventuali danni ambientali.

Simbolo di Sicurezza	Significato
	Alta tensione - Rischio potenziale di scosse elettriche a causa dei componenti ad alta tensione.
	Avvertenza generale - La prudenza è necessaria per prevenire il rischio di lesioni fisiche o morte.
	Pericolo di Montaggio e Appendimento - Lesioni gravi o danni all'apparecchiatura dovuti all'installazione, al fissaggio o alla movimentazione impropria di apparecchiature sospese o montate.
	Pericolo di incendio - Rischio generale di incendio dovuto a surriscaldamento o uso improprio.
	Superficie calda - I componenti e l'involucro possono raggiungere temperature elevate durante il funzionamento
	Sorgente luminosa ad alta intensità - Questo prodotto emette una luce intensa.
	Pericolo Batterie - Precauzioni e rischi generali delle batterie.
	Interferenze wireless - Il funzionamento può essere influenzato da o causare interferenze con altri dispositivi wireless.

3 - ISTRUZIONI IMPORTANTI PER LA SICUREZZA

- Leggere queste istruzioni
- Conservare queste istruzioni
- Seguire queste avvertenze
- Seguire queste istruzioni

3.1. Utilizzo Previsto

Questo dispositivo è progettato specificamente per proiettare luce ed effetti visivi in eventi all'aperto, su strutture architettoniche e durante spettacoli dal vivo. Deve essere utilizzato esclusivamente secondo quanto indicato in questo manuale. L'utilizzo del proiettore in modo difforme da queste linee guida è considerato improprio e invalida la garanzia. Un uso non conforme può causare lesioni personali, malfunzio-

namenti dell'apparecchiatura o danni a cose. Il produttore non si assume alcuna responsabilità per conseguenze derivanti da un uso improprio o non autorizzato. Non esporre il dispositivo a condizioni estreme o ambienti che possano comprometterne le prestazioni.

Gli utenti devono possedere una conoscenza di base e le competenze necessarie per utilizzare dispositivi di illuminazione. Le persone non esperte devono operare il dispositivo solo sotto la supervisione di personale qualificato. Ispezionare regolarmente il dispositivo per verificare eventuali segni di danni o usura. Non tentare riparazioni se non espressamente indicato in questo manuale. Per qualsiasi problema che vada oltre la manutenzione ordinaria, contattare un centro di assistenza autorizzato.

4 - AVVERTENZE DI SICUREZZA

4.1 Montaggio e appendimento

 Prestare attenzione alla sicurezza! Si prega di fare sempre riferimento alla direttiva EN 60598-2-17 e agli standard nazionali in fase di installazione. Solo personale autorizzato può eseguire l'installazione.

- L'installazione del proiettore deve essere realizzata e costruita in modo tale da poter sostenere 10 volte il peso dell'apparecchio per 1 ora senza alcun cedimento pericoloso. L'installazione deve sempre essere assicurata con un sistema di sicurezza secondario, ad esempio una rete di protezione adeguata. Questo sistema di sicurezza secondario deve essere progettato in modo che nessuna parte dell'installazione possa cadere in caso di guasto del fissaggio principale.
- Durante le operazioni di montaggio, smontaggio o manutenzione del proiettore, è vietato sostare nell'area sottostante il punto di installazione, su passerelle, sotto postazioni elevate e in altre aree a rischio. L'operatore deve assicurarsi che le misure di sicurezza e l'installazione tecnica del dispositivo siano approvate da un esperto prima della messa in funzione iniziale e, in caso di modifiche, prima di una nuova messa in funzione. Deve inoltre garantire che un esperto approvi le misure di sicurezza e l'installazione tecnica del dispositivo almeno una volta all'anno.

 IMPORTANTE: il montaggio su strutture sospese richiede un'esperienza specifica; tra cui (ma non soltanto) il calcolo dei limiti di carico di lavoro, la scelta del materiale di installazione e l'ispezione periodica del proiettore e dei dispositivi di sicurezza. Se non si dispone di tali qualifiche, è bene non procedere con l'installazione da soli, ma si consiglia di rivolgersi a professionisti specializzati. L'installazione impropria può provocare lesioni personali anche molto gravi.

- Se il dispositivo deve essere alzato verso/o abbassato dal soffitto o da travi sospese, è consigliabile usare sistemi di tralicci professionali. L'apparecchio non deve mai essere lasciato oscillare liberamente.

⚠ ATTENZIONE: utilizzare i morsetti appropriati per montare l'apparecchio sul traliccio. Assicurarsi che il dispositivo sia fissato correttamente e che il traliccio stesso sia sicuro.

4.2 Rischio di scosse elettriche

- Questo prodotto contiene componenti ad alta tensione che possono rappresentare un grave rischio di scosse elettriche se non vengono adottate le dovute precauzioni. Non rimuovere mai coperchi o pannelli di accesso mentre l'unità è accesa o collegata a una presa elettrica. All'interno non sono presenti parti riparabili dall'utente. Solo personale qualificato deve effettuare interventi di assistenza o riparazione su questo prodotto.
- Un cortocircuito può verificarsi a causa di cablaggi impropri o connettori danneggiati. Lo smontaggio non autorizzato o la modifica del prodotto, dei cavi o dei connettori può esporre l'utente ad alta tensione, aumentando significativamente il rischio di lesioni mortali. Non alterare né bypassare alcuna funzione di sicurezza del cavo di alimentazione o della spina. Scollegare sempre l'alimentazione e assicurarsi che l'unità sia correttamente messa a terra prima di effettuare interventi di manutenzione.
- Collegare il dispositivo solo alla tensione indicata in questo manuale. L'uso di una tensione errata può causare surriscaldamento, scosse elettriche o danni irreversibili.
- Non accendere e spegnere l'apparecchiatura a intervalli brevi, poiché ciò può ridurre la durata del sistema e comprometterne le prestazioni.
- Se l'unità non viene utilizzata per un periodo prolungato, scollegarla dall'alimentazione.
- Questo prodotto è classificato IP65 ed è destinato all'uso esterno e interno. Assicurarsi di utilizzare sempre cavi, connettori e involucri impermeabili per garantire la protezione dall'acqua e dai rischi ambientali. Inoltre, anche con la classificazione IP65, è necessario prestare particolare attenzione per evitare infiltrazioni d'acqua o danni causati da detriti e l'unità deve essere montata in modo sicuro in un luogo stabile e asciutto per evitare rischi elettrici.

4.3 Pericolo di incendio

- Una ventilazione insufficiente o prese d'aria ostruite possono causare il surriscaldamento dei componenti interni, aumentando il rischio di incendio. Non utilizzare in spazi confinati. Installare sempre il prodotto in un luogo con ventilazione adeguata, mantenendo una distanza minima di 50 cm (20 in) dalle superfici adiacenti.
- L'apparecchio deve essere posizionato lontano da fonti di calore come radiatori, stufe o altri dispositivi che producono calore, nonché da materiali combustibili come tende, foglie, carta o strutture in legno.

- L'accumulo di polvere sui componenti interni o sulle griglie di ventilazione può trattenere il calore e incendiarsi a temperature elevate. Per evitarlo, pulire regolarmente il dispositivo per garantire un corretto flusso d'aria e un funzionamento sicuro.
- Assicurarsi che l'alimentazione elettrica rispetti le specifiche di tensione e correnti fornite dal produttore.

 **ATTENZIONE: Non usarlo quando la temperatura massima ambientale è superiore a 40°C. La temperatura ottimale di lavoro va da -10°C a 40 °C (da 14 °F a 104°F).**

 **ATTENZIONE: Alcune parti di questo dispositivo potrebbero surriscaldarsi durante il funzionamento. Evitare il contatto diretto con la superficie dell'unità durante l'uso o immediatamente dopo lo spegnimento.**

4.4. Rischio di danni agli occhi e ustioni

Questo prodotto emette una luce intensa. L'esposizione diretta alla luce o alla luce riflessa può causare gravi danni agli occhi e alla pelle. Attenersi sempre alle seguenti linee guida di sicurezza:

- Evitare l'esposizione diretta degli occhi al fascio luminoso, anche a distanza. Questa precauzione si applica sia durante il funzionamento che durante le fasi di test o manutenzione.
- Montare il proiettore a un'altezza o con un'inclinazione tale da impedire che la luce colpisca direttamente gli osservatori all'altezza degli occhi. Assicurarsi che l'allineamento non crei pericoli per le persone circostanti.
- La luce ad alta intensità può riflettersi su superfici lucide (ad esempio vetro, specchi o metallo lucidato). Prestare attenzione in aree dove possono verificarsi riflessi.
- Le sorgenti LED o laser ad alta intensità possono causare danni irreversibili alla retina se osservate direttamente a distanza ravvicinata. Mantenere le distanze di sicurezza indicate nel manuale del prodotto. Rispettare tutti i requisiti di sicurezza relativi alla classe laser/LED.
- Alcune lunghezze d'onda (UV, luce blu) possono contribuire a rischi oculari a lungo termine, come degenerazione maculare o cataratta. Utilizzare sorgenti luminose certificate e conformi agli standard di sicurezza internazionali. Non utilizzare unità con filtri ottici rimossi o modificati.
- L'esposizione continua a sorgenti luminose intense, in particolare agli effetti stroboscopici, può causare disagio, mal di testa e riduzione delle prestazioni visive. Limitare l'esposizione prolungata. Utilizzare gli spettacoli luminosi programmati in modo responsabile ed evitare un uso eccessivo di effetti stroboscopici in ambienti confinati.

4.5. Potenziale danno e rischio di soffocamento per i bambini

Questo prodotto contiene parti e materiali di imballaggio di piccole dimensioni che possono rappresentare un rischio di soffocamento per bambini e neonati. Assicurarsi che tutti i componenti e i materiali di imballaggio siano tenuti fuori dalla portata dei bambini per evitare l'ingestione o il soffocamento accidentale. Conservare il prodotto e i materiali di imballaggio in un luogo sicuro, lontano dalla portata di bambini e neonati, soprattutto quando non vengono utilizzati. Sorvegliare sempre i bambini quando il prodotto è in uso. Non consentire mai l'accesso al prodotto o alle sue parti senza supervisione.

4.6. Danni legati al funzionamento in condizioni non idonee

Il funzionamento del dispositivo a temperature al di fuori dell'intervallo specificato (ad esempio, inferiori a -10°C o superiori a 40°C) può causare malfunzionamenti dei componenti interni, inclusi LED, alimentatori e motori. Evitare l'uso in ambienti eccessivamente caldi o freddi, soprattutto in presenza di forti sbalzi termici.

4.7. Pericolo relativo all'utilizzo di batterie

- Le batterie possono raggiungere temperature elevate se caricate per periodi prolungati o in ambienti scarsamente ventilati. Effettuare la ricarica solo in aree ben ventilate, lontano dalla luce solare diretta o da fonti di calore. Rispettare i tempi di ricarica raccomandati ed evitare di coprire il proiettore mentre è collegato all'alimentazione.
- Batterie danneggiate, sovraccaricate o maneggiate in modo improprio possono causare incendi o esplosioni. Utilizzare esclusivamente il cavo di alimentazione e il caricabatterie forniti o approvati dal produttore. Non esporre l'unità a urti, perforazioni o umidità. Scollegare immediatamente e interrompere l'uso in caso di odori insoliti, fumo o rigonfiamenti.
- Un uso improprio del cavo di ricarica o il contatto con connettori danneggiati può provocare scosse elettriche. Ispezionare cavi e connettori prima di ogni utilizzo. Non maneggiare mai il caricabatterie con le mani bagnate. Scollegare il dispositivo prima di effettuare pulizia o manutenzione.
- Pratiche di ricarica scorrette, come scariche profonde frequenti o lasciare l'unità costantemente collegata alla rete, possono ridurre la durata della batteria. Ricaricare la batteria prima che sia completamente scarica. Evitare di lasciare l'unità collegata indefinitamente una volta completata la ricarica. Seguire le linee guida del produttore sui cicli di carica.
- Lo smaltimento improprio delle batterie al litio può rilasciare sostanze pericolose dannose per la salute e l'ambiente. Smaltire il proiettore e le sue batterie in conformità alle normative locali. Non incenerire né gettare le batterie nei rifiuti domestici.
- Utilizzare solo il tipo e la dimensione di batterie specificati per il telecomando. Non mescolare batterie vecchie e nuove o di tipi diversi. Inserire le batterie rispettando la polarità corretta (+/-) come indicato. Non esporre le batterie a calore eccessivo, umidità o luce solare diretta. Rimuovere le batterie se il telecomando

non verrà utilizzato per un periodo prolungato per evitare perdite. Non tentare di ricaricare batterie non ricaricabili né di cortocircuitare i terminali. Tenere le batterie fuori dalla portata dei bambini.

4.8. **Rischi relativi alle interferenze wireless (RF)**

- La trasmissione wireless può causare interferenze con apparecchiature vicine che operano sulla stessa frequenza (ad esempio, sistemi audio, altri proiettori o dispositivi elettronici di consumo). Configurare canali/frequenze per ridurre al minimo le sovrapposizioni. Mantenere una distanza adeguata da altri dispositivi wireless e utilizzare connessioni cablate nelle installazioni critiche.
- I segnali RF possono essere vietati o soggetti a restrizioni in aree come ospedali, aerei o laboratori di ricerca. Verificare sempre le normative locali prima di utilizzare l'unità. Disattivare le funzioni wireless quando si entra in aree soggette a restrizioni.
- I segnali wireless possono interferire con pacemaker o altre apparecchiature mediche sensibili. Mantenere una distanza di sicurezza dalle persone che utilizzano tali dispositivi. Evitare l'uso in ambienti medici salvo autorizzazione specifica.
- Ambienti con elevata interferenza possono causare ritardi o perdita di comandi wireless, compromettendo l'affidabilità del controllo luci. Assicurare una linea di vista libera tra trasmettitore e proiettore. Evitare di posizionare il dispositivo vicino a forti emettitori RF (ad esempio, router, torri cellulari o hub Bluetooth).
- Reti wireless non protette possono essere vulnerabili a intrusioni o manipolazioni dei segnali di controllo. Utilizzare crittografia e impostazioni di rete sicure quando disponibili. Limitare l'accesso wireless esclusivamente al personale autorizzato.

4.9. **Assistenza**

Non eseguire interventi di manutenzione diversi da quelli descritti nel manuale. Rivolgersi esclusivamente a personale di assistenza qualificato. I componenti interni dell'apparecchiatura devono essere acquistati dal produttore. Utilizzare solo accessori/attacchi o parti raccomandate dal produttore.

5 - INTRODUZIONE

Il Mini Portrait Q Air IP PAR è progettato per i professionisti dell'illuminazione che cercano flessibilità, affidabilità e prestazioni superiori. Dotato di 4 LED da 12W 6-in-1, offre un'eccellente resa cromatica e un output a spettro completo, ideale per creare atmosfere vivaci e dinamiche in eventi live, progetti architettonici e installazioni temporanee.

La batteria ricaricabile integrata garantisce fino a 15 ore di funzionamento continuo, eliminando la necessità di collegamenti elettrici costanti.

La scocca con grado di protezione IP65 assicura resistenza a polvere e acqua, rendendo il dispositivo adatto sia per ambienti interni che esterni. Il design compatto semplifica trasporto e installazione senza compromettere la robustezza.

In sintesi, il Mini Portrait Q Air IP PAR combina portabilità, opzioni di controllo versatili e una costruzione resistente, rappresentando una scelta eccellente per applicazioni professionali di illuminazione più esigenti.

5.1 Caratteristiche

- Case compatto e leggero in alluminio che facilita il trasporto e l'installazione.
- Protezione IP65 per un utilizzo affidabile sia all'aperto che al chiuso, garantendo completa resistenza alla polvere e ai getti d'acqua da qualsiasi direzione.
- 4 emettitori LED da 12W 6-in-1 (RGBWA+UV) per effetti visivi dinamici.
- Indirizzamento DMX da 001 a 505 per un'integrazione senza problemi in qualsiasi patch di illuminazione.
- Supporta il protocollo DMX esteso con modalità selezionabili a 6, 8 e 12 canali, consentendo configurazioni di programmazione flessibili per diversi tipi di location.
- Strobo a frequenza variabile da ultra-lento ad alta velocità per accenti ritmici e sequenze chase.
- Controllo manuale RGBWA+UV per regolazioni precise.
- 4 frequenze PWM selezionabili per prestazioni senza sfarfallio in ambienti live, studio e broadcast.

- 63 preset di colore statici per un utilizzo immediato in illuminazione wash, scenografica e architettonica.
- 24 programmi automatici integrati con velocità regolabile, per configurazioni rapide senza programmazione.
- Modalità "Sound" per un'illuminazione sincronizzata con la musica.
- Protocollo wireless con 16 canali selezionabili per un funzionamento robusto su più sistemi.
- Telecomando RF incluso per funzioni essenziali come dimmer, strobo, programmi automatici e selezione colore.
- Modalità operative: DMX512, Master/Slave, Stand Alone e RF Remote Control per supportare sia installazioni rapide che show strutturati.
- Batteria ricaricabile integrata con autonomia fino a 15 ore e tempo di ricarica di 4-6 ore.
- Funzione charge-and-operate per prestazioni ininterrotte durante la ricarica.
- Interfaccia intuitiva con timeout della retroilluminazione regolabile.
- Indicatori su display per lo stato del collegamento wireless, il ruolo di rete e l'assegnazione del gruppo.

6 - PANORAMICA DEL PRODOTTO

6.1 Dimensioni

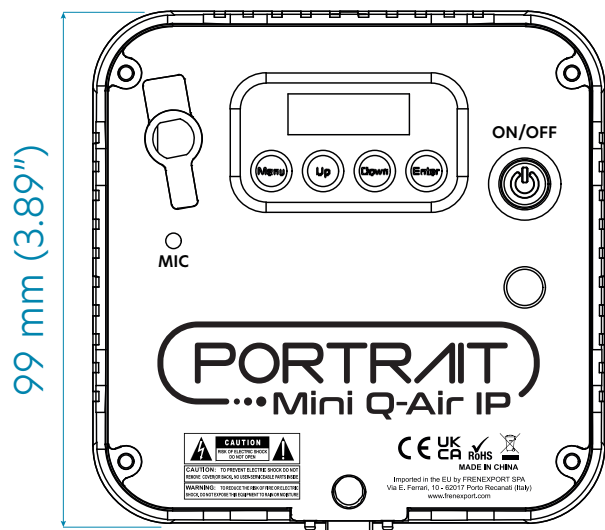
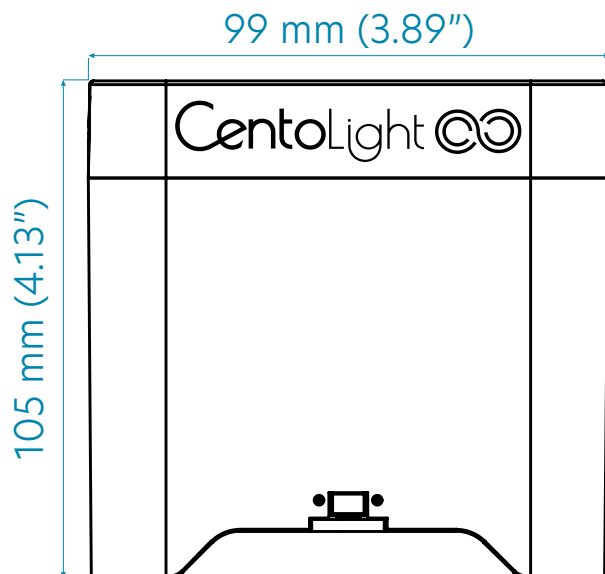

6.2 Pannello Frontale/Posteriore



Sezione Posteriore

Sezione Frontale

1. Presa di Ricarica	5. Pulsante di Accensione/Spegnimento
2. Microfono	6. Display di Controllo
3. Staffa Inclinabile	7. Filettatura M7
4. Tappo di Compensazione della Pressione	8. Luci LED

- 1. Presa di Ricarica:** presa per la ricarica del dispositivo;
- 2. Microfono:** quando la funzione "Sound Trig." è attiva, permette l'attivazione delle luci LED alla ricezione di suoni;
- 3. Staffa inclinabile:** consente di inclinare leggermente il dispositivo con un angolo diverso;
(Per tirare fuori il supporto premere il tasto appena sotto il supporto. Si prega di non svitare né tirare in altri modi.)
- 4. Tappo di Compensazione della Pressione:** riduce la formazione di umidità e contribuisce a mantenere una pressione interna stabile consentendo il passaggio dell'aria dentro e fuori dall'alloggiamento, senza compromettere il grado di protezione IP del proiettore;
- 5. Pulsante di Accensione/Spegnimento:** pulsante usato per accendere e spegnere il dispositivo;
- 6. Display di Controllo:** display LCD con pulsanti touchscreen per il controllo di operazioni e parametri;
- 7. Filettatura M7:** predisposizione con filettatura M7 per il fissaggio sicuro del dispositivo su strutture compatibili;
- 8. Luci LED:** 4 LED RGBWA+UV.

7 - CONNESSIONI

7.1 Alimentazione e cablaggio

- Assicurarsi sempre che la tensione della presa di corrente a cui si collega il prodotto rientri nell'intervallo indicato al paragrafo "13 - Specifiche Tecniche" a pagina 58 (90V-240V AC 50/60Hz).
- Assicurarsi che il cavo di alimentazione non sia piegato o danneggiato. Non collegare mai questo prodotto a un dimmer o a un reostato.
- Non scollegare mai il prodotto dal cavo di alimentazione tirandolo o stratonandolo.
- Per evitare scosse elettriche, tutti gli apparecchi devono essere collegati a circuiti con una messa a terra adeguata e un interruttore automatico.

7.2 Collegamenti di rete

Collegare il dispositivo alla rete elettrica con il cavo di alimentazione in dotazione. La corrispondenza dei fili è la seguente (per il cavo di alimentazione del flight case):

Cavo (UE)	Pin	Internazionale
Marrone	Fase	L
Blu	Neutro	N
Giallo/verde	Terra	⊕

 **La Terra deve essere collegata! Prima di mettere in funzione per la prima volta, far approvare l'installazione da un esperto.**

7.3 Connessione DMX

 **Quando si utilizza un controller DMX, assicurarsi che non vi siano fonti di interferenza (interfono, onde radio ad alta frequenza e sorgenti di radiazioni).**

Questo dispositivo utilizza un protocollo Wireless DMX con codifica di canale, eliminando la necessità di collegamenti via cavo al controller DMX. Per stabilire la connessione, attivare la funzione "D-Fi" sul proiettore impostandola in modalità "Receive" (Slave) tramite il menu; collegare quindi il controller al trasmettitore wireless tramite un cavo DMX e assegnare lo stesso canale sia al trasmettitore wireless che a ciascun proiettore. Per informazioni più dettagliate consultare i paragrafi relativi ai menu di impostazione DMX nel capitolo "9 - Funzione del Menu" a pagina 47.

 **NOTA: La funzione di controllo wireless è compatibile solo con proiettori dello stesso modello e/o con il trasmettitore wireless WT-Q-A1RIP. Per ulteriori dettagli tecnici e informazioni, visitare il sito www.centolight.com**

7.4. Collegamento Master/Slave

Per configurare un setup wireless in modalità Master/Slave, iniziare abilitando la funzione "D-Fi" dall'omonimo menu.

Successivamente, accedere al menu "D-Fi Mode" e selezionare "Transmit" sul proiettore designato come Master. Su tutti gli altri proiettori che operano come Slave, impostare "Receive".

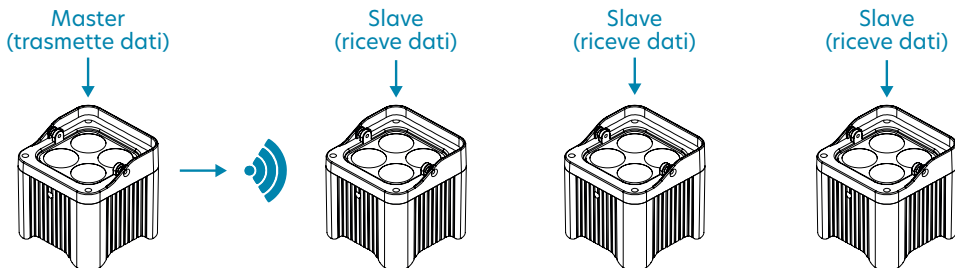

Dopo aver selezionato la modalità corretta, andare al menu successivo e scegliere uno dei 16 canali disponibili: il Master e tutti gli Slave devono essere impostati sullo stesso canale per stabilire la comunicazione (è possibile verificare il canale selezionato nella schermata principale, visualizzato immediatamente a destra dell'icona di ricezione wireless).

Quando la connessione è stata stabilita correttamente, il display mostrerà il simbolo indicatore mostrato nell'illustrazione seguente.

Dispositivo MASTER

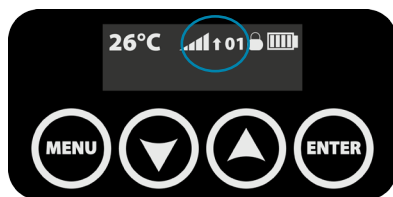

Dispositivo SLAVE
(NON connesso)

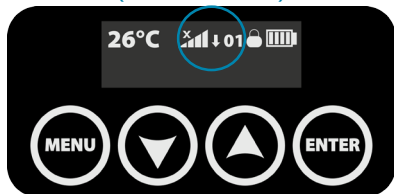

Dispositivo SLAVE
(connesso)

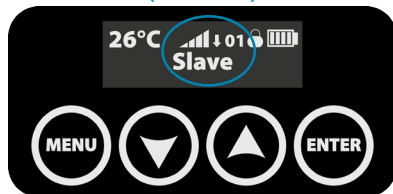

8 - INTRODUZIONE AL DISPLAY

Mini Portrait Q Air IP è dotato di un display LCD retroilluminato con quattro pulsanti di controllo che offrono un'interfaccia intuitiva, semplificando la configurazione e l'utilizzo del dispositivo. Di seguito è riportata una guida rapida per aiutarti a comprendere il significato delle icone. Utilizza i pulsanti di controllo (2, 3, 4, 5) per navigare nel menu e modificare i parametri.

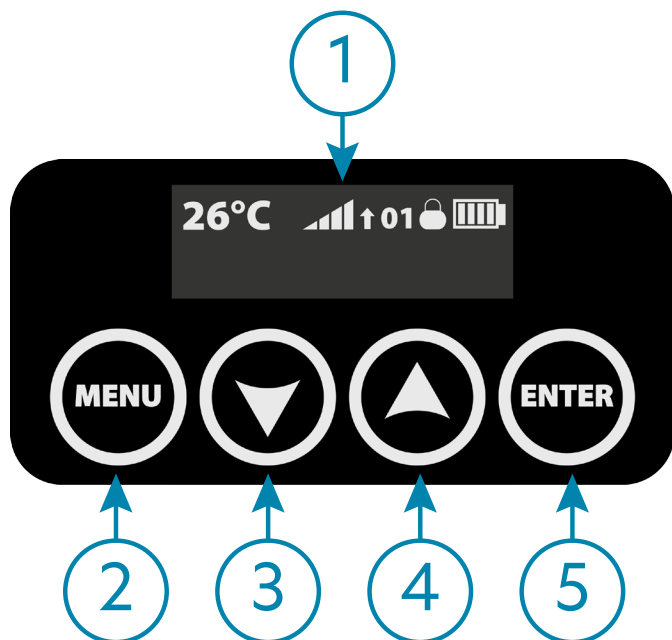

- 1. Display LCD:** mostra valori numerici, impostazioni e funzioni;
- 2. Pulsante MENU:** toccare questo pulsante per scorrere i menu principali o tornare indietro;
- 3. Pulsante SU:** toccare questo pulsante per scorrere verso l'alto tra le funzioni o aumentare i valori numerici;
- 4. Pulsante GIU:** toccare questo pulsante per scorrere verso il basso tra le funzioni o diminuire i valori numerici;
- 5. Pulsante ENTER:** toccare questo pulsante per accedere ai sottomenu e/o confermare selezioni o modifiche.

9 - FUNZIONE DEL MENU

Mini Portrait Q Air IP dispone di 22 menu principali: per navigare tra di essi, utilizzare i pulsanti SU e GIU come descritto nel paragrafo precedente. Premere il pulsante ENTER per accedere al menu selezionato e iniziare a modificare le impostazioni utilizzando i pulsanti SU e GIU.

Per uscire da un menu e tornare al livello precedente, premere il pulsante MENU.

Menu	SottoMenu	Valore	Funzione
Dmx Address	-	001 - 505	Imposta l'indirizzo DMX da 001 a 505.
Dmx Channel	-	6CH / 8CH / 12CH	Imposta il numero di canali controllabili via DMX.
Static Color	Color	0 - 62	Imposta il colore LED o la combinazione di colori.
	Strobe	0 - 99	Imposta la velocità di strobo da lenta a veloce.
Auto Show	Show	1 - 24	Imposta uno dei programmi automatici disponibili.
	Speed	0 - 99	Imposta la velocità dei programmi automatici.
Manual Color	Strobe	0 - 99	Imposta la velocità di strobo da lenta a veloce.
	Dimmer	0 - 255	Imposta l'intensità luminosa complessiva delle luci LED.
	Red	0 - 255	Imposta la quantità di colore Rosso.
	Green	0 - 255	Imposta la quantità di colore Verde.
	Blue	0 - 255	Imposta la quantità di colore Blu.
	Amber	0 - 255	Imposta la quantità di colore Ambra.
	White	0 - 255	Imposta la quantità di colore Bianco.
Sound Trig.	UV	0 - 255	Imposta la quantità di colore Viola UV.
	-	On - Off	Abilita/Disabilita la funzione Sound Trig. del dispositivo.
Sound Sense	-	0 - 100	Imposta la sensibilità del microfono del dispositivo.
D-Fi On/Off	-	On - Off	Abilita/Disabilita la funzione wireless del dispositivo.
D-Fi Mode	-	Receive / Transmit	Imposta il dispositivo per operare come Trasmettitore wireless (Master) o come Ricevitore (Slave).
D-Fi Channel	-	01 - 16	Imposta uno dei 16 canali di comunicazione wireless disponibili.
RF On/Off	-	On - Off	Abilita/Disabilita l'utilizzo del telecomando RF.

Dimmer Curve	-	Linear / Square / InSquare / S-Curve	Imposta il comportamento del dispositivo per la curva di risposta della regolazione dell'intensità luminosa, definendo come cambia l'intensità luminosa in relazione all'input di controllo.
Dimmer Fre.	-	1200 / 2000 / 4000 / 6000	Imposta la frequenza di aggiornamento PWM delle luci LED.
Loss Signal	-	Freeze / BlackOut / ShowMode	Imposta il comportamento del dispositivo quando si verifica una perdita di connessione.
Back Light	-	AlwaysOn / 10s / 30s / 2Min	Imposta il timeout della retroilluminazione del display.
Run Time	-	Off / 3Hours / 5Hours / 8Hours / 12Hours	Imposta il limite di tempo di funzionamento dell'apparecchio per ottimizzare le prestazioni della batteria e garantire un'emissione luminosa costante durante il periodo di tempo selezionato.
Key Lock	-	No / Yes	Blocca/Sblocca il menu.
Auto Test	-	-	Il dispositivo esegue un test su tutti i 6 LED principali.
Fixture Hour	-	-	Mostra il tempo totale di utilizzo del dispositivo.
Factory Reset	-	No / Yes	Riporta il dispositivo alle sue impostazioni di fabbrica (in questo dispositivo la funzione non produce alcun effetto).
Passcode	Questo menu non ha nessuna funzione.		
Firmware	-	-	Mostra la versione corrente del firmware operativo.

1) Dmx Address

Questo menu consente di impostare l'indirizzo DMX dell'apparecchio nell'intervallo compreso tra 001 e 505. Toccare i pulsanti **SU** e **GIÙ** per regolare l'indirizzo, quindi il pulsante **ENTER** per confermare: il pulsante GIÙ diminuisce l'indirizzo di 1, mentre il pulsante SU lo aumenta di 1 (toccare a lungo i pulsanti per diminuire o aumentare rapidamente).

2) Dmx Channel

Questo menu consente di selezionare il numero di canali DMX utilizzati dal dispositivo. Sono disponibili tre modalità selezionabili: **6**, **8** e **12** canali. È possibile scegliere tra le seguenti modalità selezionandole e toccando ENTER per confermare.

3) Static Color

Questo menu consente di scegliere tra **63 preset di colore statici**, inclusi i 6 colori LED principali (Rosso, Verde, Blu, Bianco, Ambra e UV Viola). Selezionare il preset desiderato e toccare ENTER per confermare. Una volta impostato il colore, è possibile attivare la modalità Strobo per il colore scelto: selezionare la voce Strobo nel menu Static Color e utilizzare i pulsanti SU e GIÙ per impostare la velocità dello strobo.

4) Auto Show

Questo menu consente di selezionare tra **24 effetti automatici pre-programmati**. Per ciascuna modalità, è possibile regolare la velocità dell'effetto da 00 a 99. Toccare ENTER per confermare la selezione.

5) Manual Color

Questo menu consente la regolazione manuale dei singoli canali colore per creare miscele statiche. Sono disponibili sei canali (Rosso, Verde, Blu, Bianco, Ambra e Viola UV), ciascuno regolabile da 0 a 255 per impostare l'intensità desiderata. Selezionare un canale con i pulsanti UP e DOWN, impostare il valore, quindi ripetere per gli altri canali per ottenere la miscela desiderata. Toccare ENTER per confermare. È inoltre possibile controllare il dimmer generale e attivare la modalità strobo, inclusa la regolazione della velocità.

6) Sound Trig

In questo menu è possibile abilitare il proiettore a rispondere all'audio tramite il microfono integrato: una volta attivato, accedere al menu Auto Show e selezionare uno dei programmi disponibili affinché le luci si sincronizzino con il ritmo musicale, cambiando colore di conseguenza. Quando questa funzione è attiva, l'impostazione della velocità non influenzerà la modalità Auto Show, poiché il programma seguirà il ritmo del suono. Impostare su On e toccare ENTER per confermare.

7) Sound Sense

In questo menu è possibile regolare la sensibilità del microfono integrato. Utilizzare i pulsanti UP e DOWN per impostare il valore di sensibilità da 0 a 100 e toccare ENTER per confermare.

8) D-Fi On/Off

Questo menu consente di abilitare o disabilitare il sistema di comunicazione wireless del proiettore.

9) D-Fi Mode

In questo menu è possibile selezionare il ruolo wireless del dispositivo: scegliere "**Transmit**" per impostare il proiettore come **Master**; scegliere "**Receive**" per impostarlo come **Slave**.

10) D-Fi Channel

In questo menu è possibile selezionare tra 16 canali di comunicazione per abilitare la connettività wireless tra più proiettori, oppure tra un controller DMX e uno o più proiettori. Dopo aver attivato la modalità D-Fi e assegnato i ruoli, assicurarsi che tutti i proiettori (e il controller, se applicabile) siano impostati sullo stesso canale per garantire una corretta comunicazione.

Si prega di notare che per utilizzare un controller DMX con questo proiettore è necessario il trasmettitore WT-Q-AIRIP, altrimenti non sarà possibile stabilire la connessione.

11) RF On/Off

In questo menu è possibile abilitare o disabilitare l'uso del telecomando RF. Impostare su On e toccare ENTER per confermare.

12) Dimmer Curve

Questo menu consente di selezionare la curva di risposta del dimmer che definisce come varia l'intensità luminosa in relazione al segnale di controllo. Sono disponibili quattro opzioni: **Curva 1 (Lineare)** per una risposta diretta e proporzionale; **Curva 2 (Quadrata)** per una dissolvenza più aggressiva a livelli più elevati; **Curva 3 (Quadrata inversa)** per dissolvenze più morbide a basse intensità; **Curva 4 (Curva a S)** per transizioni graduali alle due estremità della gamma di regolazione dell'intensità luminosa. Selezionare la curva preferita e toccare ENTER per confermare.

13) Dimmer Fre

Questo menu consente di selezionare la frequenza di aggiornamento PWM delle luci LED per ottimizzare le prestazioni per diverse applicazioni. Le opzioni disponibili sono **1200 Hz**, **2000 Hz**, **4000 Hz** e **6000 Hz**: le frequenze più basse sono adatte per eventi dal vivo standard, mentre quelle più alte sono consigliate per ambienti in cui è fondamentale un funzionamento senza sfarfallio, come la registrazione o la trasmissione video. Utilizzare i pulsanti SU e GIÙ per scegliere la frequenza desiderata e toccare ENTER per confermare.

14) Loss Signal

Questo menu consente di selezionare il comportamento del dispositivo in caso di perdita del segnale. Le tre opzioni disponibili sono **Blackout**, **Freeze** e **ShowMode**: quando si seleziona Blackout, il dispositivo spegnerà tutte le uscite se il segnale viene interrotto; quando si seleziona Freeze, il dispositivo manterrà gli ultimi valori ricevuti fino al ripristino del segnale; quando si seleziona ShowMode, il dispositivo tornerà all'ultimo valore Manual Color o AutoShow selezionato. Selezionare l'opzione desiderata e toccare ENTER per confermare.

15) Back Light

Questo menu consente di determinare per quanto tempo il display rimane illuminato prima di entrare in modalità standby. Questa funzione contribuisce a ridurre il consumo energetico e ad allungare la durata vitale del display. È possibile scegliere tra quattro opzioni: **"Always On"**, **10 secondi**, **30 secondi** e **2 minuti**. Utilizzare i pulsanti SU e GIÙ per selezionare la durata dello standby desiderata, quindi toccare ENTER per confermare. Per un'efficienza energetica ottimale, soprattutto durante il funzionamento a batteria, si consiglia di selezionare un tempo di standby più breve.

16) Run Time

Questo menu consente di impostare il tempo di funzionamento desiderato quando si utilizza l'apparecchio con alimentazione a batteria. Sono disponibili quattro opzioni (**Off**, **3 ore**, **5 ore**, **8 ore**, **12 ore**) e l'apparecchio gestisce il consumo energetico in modo da avvicinarsi alla durata selezionata. Piuttosto che alterare i colori o i

programmi, **questa impostazione funge da limite massimo globale di gestione dell'alimentazione**: può limitare la luminosità massima e moderare l'intensità degli effetti in modo che l'apparecchio possa rimanere operativo per il periodo di tempo scelto.

Selezionando un tempo di funzionamento più lungo si dà priorità alla durata, mentre durate più brevi consentono una potenza di uscita più elevata. I risultati effettivi possono variare in base al livello di carica della batteria, alla temperatura ambientale, agli effetti selezionati e all'attività wireless. Dopo aver scelto la durata desiderata, toccare ENTER per confermare.

17) Key Lock

Questo menu è progettato per impedire modifiche non autorizzate o accidentali alle impostazioni dell'apparecchio. Quando è abilitato, tutti i tasti del pannello di controllo vengono bloccati, garantendo la stabilità operativa durante le esibizioni o le installazioni.

Una volta impostato su "On", tutti i pulsanti del menu diventano inattivi dopo che il display entra in modalità standby per la prima volta: dopo di che, è impossibile utilizzare il dispositivo dal suo menu (ad eccezione del pulsante ON/OFF).

Per sbloccare il menu, inserire la combinazione di tasti mostrata sul display (toccare i tasti **SU, GIÙ, SU, GIÙ, ENTER** in questo ordine specifico).

18) Auto Test

Questo menu consente al dispositivo di eseguire un test su tutti e sei i LED principali.

19) Fixture Hour

Questo menu visualizza il tempo totale di funzionamento del proiettore.

20) Factory Reset

Questo menu consente di ripristinare tutte le impostazioni del proiettore ai valori predefiniti di fabbrica. Questa operazione è utile durante la risoluzione dei problemi o la preparazione dell'unità per una nuova configurazione.

In questo dispositivo, la funzione di ripristino delle impostazioni di fabbrica non ha alcun effetto perché non fornisce alcuna impostazione regolabile dall'utente; pertanto, selezionando "Si" non viene avviato alcun processo di ripristino e i parametri rimangono invariati. L'unità funziona sempre con le impostazioni predefinite di fabbrica, che corrispondono alla sua normale configurazione operativa.

21) Passcode

Questo menu non ha nessuna funzione.

22) Firmware

Questo menu mostra la versione corrente del software del dispositivo.

10 - SEZIONE DEL TELECOMANDO

Il **menu RF (Radio Frequency)** consente agli utenti di **abilitare o disabilitare la funzionalità di controllo remoto RF** del dispositivo. Questa funzione è essenziale per il controllo wireless tramite il telecomando incluso. Quando la funzione RF è abilitata, il dispositivo può ricevere comandi dal telecomando RF incluso, permettendo all'utente di cambiare colori, attivare effetti e altro ancora a distanza. Questo è ideale per modifiche rapide durante spettacoli dal vivo o installazioni in cui l'accesso diretto al dispositivo è limitato. Di seguito è riportata una spiegazione dei pulsanti del telecomando.

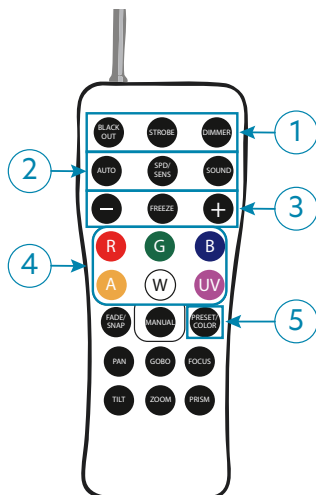

- Pulsanti BLACKOUT - STROBE - DIMMER:** utilizzare questi pulsanti per interrompere o riprendere immediatamente l'emissione luminosa (**Blackout**), per attivare la modalità Strobe (**Strobe**) e per aumentare o diminuire il valore del dimmer (**Dimmer**) utilizzando i pulsanti "-" e "+";
 (Assicurarsi di premere nuovamente il pulsante Blackout se era stato precedentemente attivato, poiché disabilita tutte le altre funzioni del proiettore fino a quando non viene premuto di nuovo).
- Pulsanti AUTO - SPD/SENS - SOUND:** utilizzare questi pulsanti per accedere al menu AutoShow (**AUTO**), per regolare il valore di velocità o sensibilità (**SPD/SENS**) e per abilitare o disabilitare la funzione Sound Trig. (**SOUND**);
- Pulsanti "-" - FREEZE - "+":** utilizzare questi pulsanti per aumentare/diminuire/navigare tra i vari valori e impostazioni dei programmi ("**+**" e "**-**") e per attivare la modalità Freeze, che blocca temporaneamente l'uscita luminosa mantenendo lo stato corrente fino alla disattivazione (**FREEZE**);
- Pulsanti di Selezione Manuale del Dimmer:** questi pulsanti consentono la regolazione manuale dei sei principali canali colore individuali per creare miscele di colore statiche;

5. Pulsante PRESET/COLOR: questo pulsante consente di selezionare tra i 63 preset di colore disponibili sul dispositivo (menu colori statici);

Per un utilizzo ottimale della funzione di controllo remoto RF, utilizzare il telecomando vicino al dispositivo e lontano da apparecchi e/o condizioni che possono causare interferenze.

11 - CONFIGURAZIONE CANALI DMX

Questo dispositivo può operare in 3 diverse modalità di canale per ricevere segnali DMX512: **6**, **8** e **12** canali. Per informazioni dettagliate sulle funzioni dei canali, consultare le tabelle seguenti:

1) Modalità 6 Canali

Canale	Valore	Funzione
CH1	000-255	Dimmer del LED colore Rosso
CH2	000-255	Dimmer del LED colore Verde
CH3	000-255	Dimmer del LED colore Blu
CH4	000-255	Dimmer del LED colore Ambra
CH5	000-255	Dimmer del LED colore Bianco
CH6	000-255	Dimmer del LED colore Viola UV

2) Modalità 8 Canali

Canale	Valore	Funzione
CH1	000-255	Controllo generale del dimmer
CH2	000-255	Dimmer del LED colore Rosso
CH3	000-255	Dimmer del LED colore Verde
CH4	000-255	Dimmer del LED colore Blu
CH5	000-255	Dimmer del LED colore Ambra
CH6	000-255	Dimmer del LED colore Bianco
CH7	000-255	Dimmer del LED colore Viola UV
CH8	000-007	Luce sempre attiva
	008-015	Nessuna emissione di luce
	016-131	Effetto strobo (da lento a veloce)
	132-139	Luce sempre attiva
	140-181	Effetto Strobo (apertura veloce e chiusura lenta)

CH8	182-189	Luce sempre attiva
	190-231	Effetto Strobo (chiusura veloce e apertura lenta)
	232-239	Luce sempre attiva
	240-247	Strobo (stile fulmine)
	248-255	Luce sempre attiva

3) Modalità 12 Canali

Canale	Valore	Funzione
CH1	000-255	Controllo generale del dimmer
CH2	000-255	Controllo fine del dimmer generale
CH3	000-007	Luce sempre attiva
	008-015	Nessuna emissione di luce
	016-131	Effetto strobo (da lento a veloce)
	132-139	Luce sempre attiva
	140-181	Effetto Strobo (apertura veloce e chiusura lenta)
	182-189	Luce sempre attiva
	190-231	Effetto Strobo (chiusura veloce e apertura lenta)
	232-239	Luce sempre attiva
	240-247	Strobo (stile fulmine)
248-255	Luce sempre attiva	
CH4	000-255	Dimmer del LED colore Rosso
CH5	000-255	Dimmer del LED colore Verde
CH6	000-255	Dimmer del LED colore Blu
CH7	000-255	Dimmer del LED colore Ambra
CH8	000-255	Dimmer del LED colore Bianco
CH9	000-255	Dimmer del LED colore Viola UV
CH10	000-015	Nessuna funzione
	016-021	Colore Rosso, statico
	022-027	Colore Verde, statico
	028-033	Colore Blu, statico
	034-039	Colore Ambra, statico
	040-045	Colore Bianco, statico

CH10	046-052	Colore Viola UV, statico
	053-057	Color Mix 1, statico
	058-063	Color Mix 2, statico
	064-069	Color Mix 3, statico
	070-075	Color Mix 4, statico
	076-081	Color Mix 5, statico
	082-087	Color Mix 6, statico
	088-093	Color Mix 7, statico
	094-099	Color Mix 8, statico
	100-105	Color Mix 9, statico
	106-111	Color Mix 10, statico
	112-117	Color Mix 11, statico
	118-123	Color Mix 12, statico
	124-129	Color Mix 13, statico
	130-135	Color Mix 14, statico
	136-141	Color Mix 15, statico
	142-147	Color Mix 16, statico
	148-153	Color Mix 17, statico
	154-159	Color Mix 18, statico
	160-165	Color Mix 19, statico
	166-171	Color Mix 20, statico
	172-177	Color Mix 21, statico
	178-183	Color Mix 22, statico
	184-189	Color Mix 23, statico
	190-195	Color Mix 24, statico
	196-201	Color Mix 25, statico
	202-207	Color Mix 26, statico
	208-213	Color Mix 27, statico
	214-219	Color Mix 28, statico
220-225	Color Mix 29, statico	
226-231	Temperatura del colore Bianco 2700°K	
232-237	Temperatura del colore Bianco 3500°K	
238-243	Temperatura del colore Bianco 4000°K	

CH10	244-249	Temperatura del colore Bianco 5000°K
	250-255	Temperatura del colore Bianco 6000°K
CH11	000-015	Nessuna funzione
	016-025	Programma Automatico 1
	026-035	Programma Automatico 2
	036-045	Programma Automatico 3
	046-055	Programma Automatico 4
	056-065	Programma Automatico 5
	066-075	Programma Automatico 6
	076-085	Programma Automatico 7
	086-095	Programma Automatico 8
	096-105	Programma Automatico 9
	106-115	Programma Automatico 10
	116-125	Programma Automatico 11
	126-135	Programma Automatico 12
	136-145	Programma Automatico 13
	146-155	Programma Automatico 14
	156-165	Programma Automatico 15
	166-175	Programma Automatico 16
	176-185	Programma Automatico 17
	186-195	Programma Automatico 18
	196-205	Programma Automatico 19
	206-215	Programma Automatico 20
	216-225	Programma Automatico 21
	226-235	Programma Automatico 22
	236-245	Programma Automatico 23
246-255	Programma Automatico 24	
CH12	000-255	Controllo velocità dei Programmi Automatici

12 - RISOLUZIONE DEI PROBLEMI

Problema	Cause probabili	Soluzione
L'unità non si accende / si spegne	Batteria scarica o connessione instabile	Caricare completamente
		Controllare i connettori
		Se in carica, toccare MENU sulla schermata di ricarica per entrare in modalità operativa
Nessun controllo durante la carica	Bloccato sull'interfaccia di ricarica	Toccare il pulsante MENU per passare alla modalità operativa
Autonomia inferiore alle aspettative / output limitato	"Run Time" (3/5/8/12 h) applica la gestione della potenza	Disabilitare o regolare "Run Time"
	Utilizzo continuo a piena potenza	Ridurre il DIM complessivo o strobo per prolungare la durata della batteria
La luminosità diminuisce automaticamente	Protezione termica: a ≥ 50 °C -30% output; ≥ 60 °C -25%; ≥ 70 °C -30%	Migliorare la ventilazione
		Evitare luce solare diretta
		Ridurre DIM/effetti
Spegnimento improvviso	Arresto di sicurezza a ≥ 80 °C	Lasciare raffreddare
		Pulire le prese d'aria
		Riavviare dopo il raffreddamento
Nessuna risposta ai tasti	Menu Lock abilitato	Tenere premuti i pulsanti SU + GIU per sbloccare
	Superficie del pannello bagnata	Asciugare il pannello
		Riavviare se necessario
Nessuna risposta al controller DMX	Indirizzo errato o modalità canale errata	Allineare indirizzo e patch
	Cavo difettoso	Sostituire il cavo
	"Loss Signal" impostato su "Blackout"	Impostare "Loss Signal" su "Freeze" o "ShowMode" per mantenere l'ultimo stato in caso di perdita segnale
Colori/effetti non corrispondono ai fader	La patch della console non corrisponde alla modalità selezionata (6CH, 8CH, 12CH)	Verificare la mappa canali e ripatchare
Il controllo output audio non funziona	La sensibilità del microfono è troppo bassa	Aumentare la sensibilità del microfono dal sottomenu "Sound"
	L'apertura del microfono è ostruita	Mantenere libera l'apertura del microfono
	La modalità "Sound" non è selezionata	Seleziona "On" sul menu "Sound Trig."
Sfarfallio imprevisto	Connessione DMX difettosa	Controllare connessioni e connettori DMX
	Cavo difettoso	
Gli Slave non seguono il Master	La funzione D-Fi (wireless) è disattivata	Attivare la modalità "D-Fi" dall'apposito menu
	Canale non corrispondente	Impostare lo stesso canale D-Fi
	Ruolo errato	Un'unità Master, le altre Slave
Perdita di collegamento / interferenze	Canale affollato (WI-FI, altri wireless)	Cambiare canale D-Fi
		Ridurre le distanze
Indirizzo/impostazioni cambiano inaspettatamente	"Key Lock" disabilitato e impostazioni modificabili per errore o da persone non autorizzate	Abilitare "Key Lock" dopo la configurazione
Stato incoerente	Conflitti di parametri	Usare la funzione "Factory Reset"
		Reimpostare modalità canale, indirizzo, curve, programmi, wireless

13 - SPECIFICHE TECNICHE

Mini Portrait Q Air IP	
Alimentazione di Rete	90V-240V AC 50/60Hz
Ingresso DC	24V DC
Consumo Energetico	55W
Batteria	Batteria Ricaricabile Integrata
Durata batteria	Fino a 15 ore
Tempo di Ricarica	4-6 ore
Sorgente Luminosa	4x 12W RGBWAUV LED (6-in-1)
Angolo del fascio luminoso	20°
Durata vitale dei LED	50.000 ore
Flicker-free	Si (refresh rate regolabile da 1200Hz a 6000Hz)
Display	Display retroilluminato LCD
Indice di Resa Cromatica	≥ 80
Gamma Cromatica	Miscelazione dei colori quasi illimitata / Milioni di combinazioni cromatiche
Dimmer	0%-100% (0-255) Dimmer
Temperatura d'ambiente	-10° - 40°C (14° - 104°F)
Canali DMX	Modalità a 6, 8 e 12 canali
Modalità di Controllo	Manuale, Auto, RF, Wireless DMX, Master/Slave, Sound
Posizionamento/Montaggio	Staffa regolabile per un posizionamento flessibile/ adatto per installazione su traliccio o sopraelevata (con l'uso di morsetti)
Connettori di Alimentazione	Connettore DC a barilotto
Grado di Protezione IP	IP65
Raffreddamento	Raffreddamento naturale con funzionamento silenzioso
Materiale	Alluminio
Colore	Nero
Dimensioni del Prodotto (LxPxA)	99 x 105 x 99mm (3.89 x 4.13 x 3.89 in.)
Peso del Prodotto	1,2 kg (2.64 lbs.)

Nota: i nostri prodotti sono soggetti a un processo di sviluppo continuo. Pertanto le modifiche alle caratteristiche tecniche restano soggette a modifiche senza preavviso.

14 - PROTEGGERE L'AMBIENTE

14.1 Imballaggio ecologico



Per il confezionamento di questo prodotto abbiamo utilizzato materiali ecologici. La maggior parte dei materiali di imballaggio, tra cui cartone, carta e alcune materie plastiche, possono essere riciclati. Vi preghiamo di aiutarci a ridurre l'impatto ambientale smaltendo questi materiali in modo responsabile.

Assicurarsi che questi materiali siano collocati nei contenitori per il riciclaggio previsti dal programma di riciclaggio locale. Verificare la conformità alle normative locali.

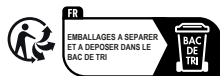

Consulta la normativa sulla gestione dei rifiuti e sul riciclaggio dei materiali in Francia.

15 - DIRETTIVA RAEE



SI PREGA DI LEGGERE ATTENTAMENTE - Solo UE e SEE (Norvegia, Islanda e Liechtenstein).

Questo simbolo indica che questo prodotto non deve essere smaltito insieme ai rifiuti domestici, in conformità alla direttiva RAEE (2012/19/UE) e alla legislazione nazionale.

Questo prodotto deve essere consegnato a un punto di raccolta designato, ad esempio su base autorizzata uno contro uno quando si acquista un nuovo prodotto simile o a un sito di raccolta autorizzato per il riciclaggio dei rifiuti di apparecchiature elettriche ed elettroniche (RAEE).

Una gestione impropria di questo tipo di rifiuti potrebbe avere un impatto negativo sull'ambiente e sulla salute umana a causa delle sostanze potenzialmente pericolose che sono generalmente associate alle AEE. Allo stesso tempo, la vostra collaborazione nel corretto smaltimento di questo prodotto contribuirà all'utilizzo efficace delle risorse naturali.

Per ulteriori informazioni sui luoghi in cui è possibile consegnare le apparecchiature da riciclare, contattare l'ufficio comunale, l'autorità competente per i rifiuti, il sistema RAEE approvato o il servizio di smaltimento dei rifiuti domestici.

16 - GARANZIA E ASSISTENZA

Tutti i prodotti Centolight godono di una garanzia limitata di due anni. La garanzia di due anni decorre dalla data di acquisto, come indicato sulla ricevuta d'acquisto. Le seguenti custodie/componenti non sono coperte da questa garanzia:

- Eventuali accessori forniti con il prodotto
- Uso improprio
- Guasto dovuto all'usura
- Qualsiasi modifica del prodotto apportata dall'utente o da terzi

Centolight soddisferà gli obblighi di garanzia rimediando gratuitamente a qualsiasi difetto di materiale o di fabbricazione, a discrezione di Centolight, riparando o sostituendo singole parti o l'intero apparecchio. Qualsiasi parte difettosa rimossa da un prodotto nel corso di una richiesta di garanzia diventerà di proprietà di Centolight.

Durante il periodo di garanzia, i prodotti difettosi possono essere restituiti al rivenditore Centolight locale insieme alla prova d'acquisto originale. Per evitare danni durante il trasporto, si prega di utilizzare l'imballaggio originale, se disponibile. In alternativa, è possibile inviare il prodotto al CENTRO ASSISTENZA Centolight - Via Enzo Ferrari, 10 - 62017 Porto Recanati - Italia. Per inviare un prodotto al centro di assistenza, è necessario un numero RMA. Le spese di spedizione sono a carico del proprietario del prodotto.

Per ulteriori informazioni, visitare il sito www.centolight.com

CentoLight



www.centolight.com



MADE IN CHINA / FABBRICATO IN CINA / FABRICADO EN CHINA

This product is imported in EU by
Questo prodotto viene importato nella UE da

FRENEXPORT SPA - Via Enzo Ferrari, 10 - 62017 Porto Recanati - Italy
info@frenexport.it

CentoLight® is a registered trademark of FRENEXPORT SPA - Italy
CentoLight® è un marchio di fabbrica registrato di FRENEXPORT SPA - Italia



www.centolight.com