



LIGHTBLASTER L720

High brightness RGB+W LED Strobe & Wash Light
Faro a LED ad alta luminosità Wash e Strobo RGB+W

User Manual

Manuale Utente

Carefully read this manual and properly take care of it
Leggete questo manuale e conservatelo per future consultazioni



Dear customer,

First of all thanks for purchasing a CENTOLIGHT® product. Our mission is to satisfy all possible needs of light designers and professionals of entertainment lighting, by offering a wide range of products based on the latest technologies.

We hope you will be satisfied with this fixture and, if you want to collaborate, we are looking for a feedback from you about product operation and possible improvements to be introduced in the next future. Go to our website www.centolight.com and send an e-mail with your opinion; this will help us to build equipment ever closer to professional's real requirements.

The CENTOLIGHT Team

Gentile Cliente,

Grazie per aver scelto un prodotto CENTOLIGHT®. La nostra missione è quella di soddisfare ogni possibile richiesta da parte di light designers e professionisti dell'illuminotecnica per l'intrattenimento, offrendo una vasta gamma di apparecchiature basate su tecnologie di ultima generazione.

Speriamo di aver soddisfatto le vostre aspettative e, se voleste collaborare, saremo lieti di ricevere un vostro feedback sulla qualità del prodotto al fine di migliorare costantemente la nostra produzione. Visitate il nostro sito www.centolight.com ed inviateci una mail con la vostra opinione; questo ci aiuterà a sviluppare nuovi prodotti quanto più vicini alle vostre esigenze.

Il Team CENTOLIGHT

TABLE OF CONTENTS

1 - Before you Start	4
1.1. What is included- - - - -	4
1.2. Accessories - - - - -	4
1.3. Disclaimer - - - - -	4
2 - Safety Instructions	5
2.1. Symbols Meaning - - - - -	5
3 - Mounting and Rigging	6
3.1. Rigging - - - - -	6
3.2. Water / Moisture - - - - -	7
3.3. Heat - - - - -	7
3.4. Servicing - - - - -	7
4 - Introduction	7
4.1. Features - - - - -	7
4.2. Product Dimensions and Overview - - - - -	8
5 - Product Setup	8
5.1. Rear Panel Description- - - - -	8
5.2. Control Panel - - - - -	9
5.3. About Power Connection - - - - -	10
5.4. About Dmx Connection - - - - -	10
5.5. DMX Terminator - - - - -	11
5.6. 3-Pin vs 5-Pin DMX cables - - - - -	11
5.7. Master/Slave Control Mode - - - - -	12
6 - Menu Operation	12
6.1. Functions Description - - - - -	13
7 - DMX Channel Modes	14
7.1. 4-Ch Table- - - - -	14
7.2. 11-Ch Table - - - - -	14
7.3. 140-Ch Table - - - - -	15
8 - Specifications	17
9 - Warranty And Service	18
10 - Warning	18

1 - BEFORE YOU START

Thank you for purchasing LIGHTBLASTER L720. Enjoy your new equipment and make sure to read this manual carefully before operation! This user manual is made to provide both an overview of controls, as well as information on how to use them.

11. What is included

Package include:

- 1x CENTOLIGHT LIGHTBLASTER L720 Strobe & Wash Light
- 1 x Power cord (PowerCon)
- 1 x U-Bracket
- 2 x Screw knobs
- This User manual

⚠ ATTENTION: Packaging bag is not a toy! Keep out of reach of children!!! Keep in a safe place the original packaging material for future use.

If anything damaged during transport, notify the shipper immediately and keep the packing material for inspection. Again, please save the carton and all packing materials. If the fixture must be returned to the manufacturer, it is important that it is returned in the original manufacturer box and packing. Please do not take any action without first contacting us.

12. Accessories

CENTOLIGHT can supply a wide range of quality accessories that you can use with your LIGHTBLASTER Series equipment, like Cables, Splitters, DMX controllers, Consumables, and a wide range of other fixtures.

All products in our catalogue has been long tested with this device, so we recommend you to use Genuine CENTOLIGHT Accessories and Parts. Ask your CENTOLIGHT dealer or check out our website www.centolight.com for any accessories you could need to ensure best performance of the product.

13. Disclaimer

The information and specifications contained in this User Manual are subject to change without notice. CENTOLIGHT assumes no responsibility or liability for any errors or omissions and reserves the right to revise or to create this manual at any time.

Copyright© 2023 CENTOLIGHT. All rights reserved.

2 - SAFETY INSTRUCTIONS

- Read these instructions
- Keep these instructions
- Heed all warning
- Follow all instructions

2.1 Symbols Meaning



The symbol is used to indicate that some hazardous live terminals are involved within this apparatus, even under the normal operating conditions, which may be sufficient to constitute the risk of electric shock or death.



The symbol is used to describe important installation or configuration problems. Not following advice and information on how to avoid such problems may lead to product malfunction.



This symbol indicates a protective grounding terminal.

WARNING:

Describes precautions that should be observed to prevent the danger of injury or death to the operator.



To protect the environment, please try to recycle packing material and exhausted consumables as much as possible.



Don't throw this product away just as general trash, please deal with the product follow the abandon electronic product regulation in your country.



The projector is for indoor use only, IP20. Use only in dry locations. Keep this device away from rain and moisture, excessive heat, humidity and dust. Do not allow contact with water or any other fluids, or metallic objects.

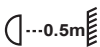

Locate the fixture in a well ventilated spot, away from any flammable materials and/or liquids. The fixture must be fixed at least 50cm from surrounding walls

3 – MOUNTING AND RIGGING

⚠ Pay attention to safety! Please consider the EN 60598-2-17 and the national standard during installation. Only authorized technicians can carry out it.

3.1 Rigging

- The installation of the fixture has to be built and constructed in a way that it can hold 10 times the weight for 1 hour without any harming demolition. The installation must always be secured with a secondary safety attachment, e.g. an appropriate catch net. This secondary safety attachment must be constructed in a way that no part of the installation can fall down if the main attachment fails.
- When rigging, de-rigging or servicing the fixture staying in the area below the installation place, on bridges, under high working places and other endangered areas is forbidden. The operator has to make sure that the safety measure and the machine's technical installation is approved by an expert before taking into operation for the first time and after changes before taking into operation another time. He has also to make sure that an expert approves safety measure and the machine's technical installation once a years.

⚠ IMPORTANT: Overhead rigging requires extensive experience, including (but not limited to) calculating working load limits, installation material being used, and periodic safety inspection of all installation material and the projector. If you lack these qualifications, do not attempt the installation yourself, but instead use a professional structural rigger.

- If the fixture shall be lowered from the ceiling or high joists, professional trussing systems have to be used.
- In case of installation on a wall, ceiling or truss, safety wires like LW3-76A or LW4-76A (sold separately) and truss adapters like SLH/SQC Series (sold separately) are required. Check www.centolight.com for further details).
- The fixture must never be fixed swinging freely in the room.

⚠ CAUTION: Use appropriate clamps to rig the fixture on the truss. Make sure that the device is fixed properly! Ensure that the structure (truss) to which you are attaching the fixtures is secure.

3.2. Water / Moisture

- The product is for indoor use. In order to prevent risk of fire or electric shock, do not expose to rain or moisture
- The unit can not be used near water; for example near a bathtub, a kitchen sink, a swimming pool, etc.

3.3. Heat

- Do not use in a confined space. Always install in a location with adequate ventilation, at least 20in (50 cm) from adjacent surfaces. Be sure that no ventilation slots on the product's housing are blocked.
- The unit should be located away from heat sources such as radiators, stoves or other appliances that produce heat.



Don not use it when maximum ambient temperature is higher than 50°C Work temperature ranges from -20°C to 50°C (-4°F to 122°F).

3.4. Servicing

- Do not implement any servicing other than those means described in the manual. Refer all servicing to qualified service personnel only. The internal components of the equipment must be purchased from the manufacturer. Only use accessories/attachments or parts recommended by the manufacturer.

4 - INTRODUCTION

LIGHTBLASTER L720 is an LED strobe and wash light designed for indoor applications where, in addition to power and safety, also versatility is important.

The light source is based on 480pcs RGB LED 3in1 and 240pcs White LED. The emission surface is split into 40+20 independent zones. It is possible to control the individual colors of each zone via DMX, or simplify the number of channels for basic strobe/wash application.

It is specifically designed for indoor silent environments, like theaters, houses of worship or live stages with soft music.

4.1. Features

- 480pcs RGB 3in1 and 240pcs White LED
- 40+20 Independent Zones
- Strobe from 0 to 30Hz

- Built-in Strobe, Color Mixing and Auto effects
- DMX512/Auto/Master-Slave/Sound Control Modes
- Selectable 4, 11 and 140 DMX Channel Modes
- Built-in Auto Programs and Preset Colors for easy use, even without DMX controller
- Convection Cooling System
- Easy-to-use Front Panel with 4-digit Led Display

4.2. Product Dimensions and Overview

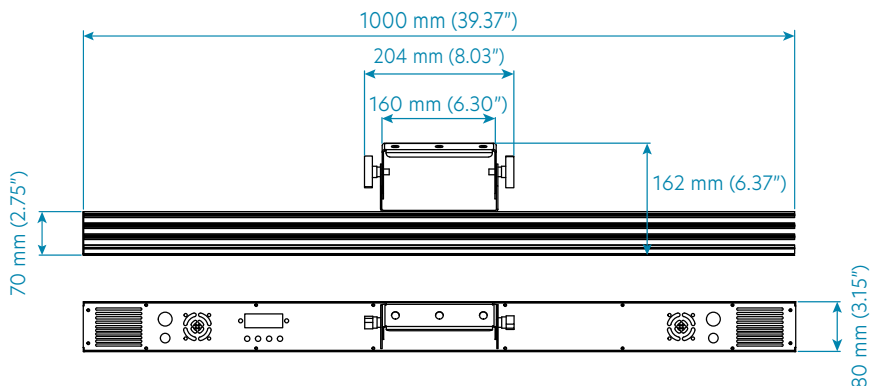

5 - PRODUCT SETUP

5.1. Rear Panel Description

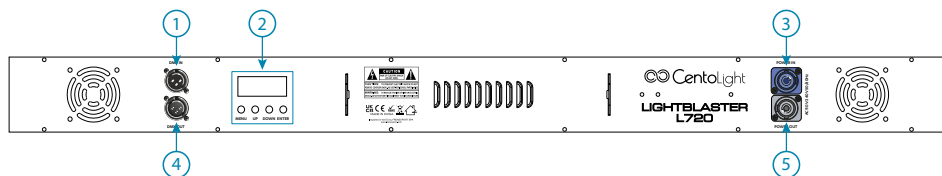

1) DMX Input (Male Plug)

DMX Input to be connected to a DMX controller or to previous fixture in case of daisy-chain.

2) Control Panel

This panel section has a 4x 7-segment LED display and 4 buttons to control all device's functions. Please check next paragraph.

3) Power Supply Input Plug

Plug the power-cord included with LIGHTBLASTER L720 into an AC socket properly configured for this fixture. Please read "5.3. About Power Connection" on page 10 for details on internal wiring.

4) DMX Output (Female Plug)

DMX Output to be connected to next fixture in case of daisy-chain.

5) Power Output Plug

This fixture is equipped with an output power connector to be used as power mains source in case of **daisy-chain connection up to a maximum of 10 fixtures.**

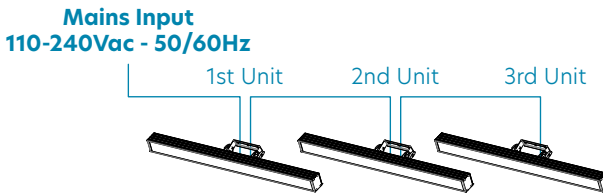

5.2. Control Panel

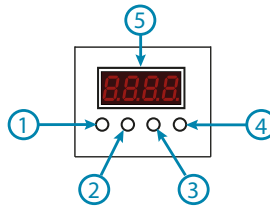

1) MENU/ESC Button

This button allows to scroll through the device's functions or escape from a function without any saving.

2) UP Button

By using this button, it is possible to scroll-up the functions when in a sub-menu, and increase the function's value.

3) DOWN Button

By using this button, it is possible to scroll-down the functions when in a sub menu, and decrease the function's value.

4) ENTER Button

This button allows to save a new function's value.

5) 4 x 7-Segment Display

It shows the current function name or value.

5.3. About Power Connection

- Always make sure that the voltage of the outlet you are connecting the product to is within the range stated in paragraph "8 - Specifications" on page 17 or rear panel of the product (AC110V-240V 50/60Hz).
- Make sure the power cord is not crimped or damaged. Never connect this product to a dimmer pack or rheostat.
- Never disconnect the product from power cord by pulling or tugging on the cord.
- To avoid electric shock, all fixtures must be connected to circuits with a suitable ground and circuit breaker.
- Wire correspondence is as follows:

Cable (EU)	Pin	International
Brown	Live	L
Blue	Neutral	N
Yellow/Green	Earth	⊕

⚠ Earth must be connected! Always pay attention to safety! Before taking into operation for the first time, the installation has to be approved by an expert.

5.4. About Dmx Connection

⚠ When use a DMX controller, please make sure that there is no interference sources (e.g. intercom, high frequency radio waves and radiation source).

DMX machines are designed to receive data through a serial Daisy Chain. A Daisy Chain connection is where the DATA OUT of one fixture connects to the DATA IN of the next fixture. The order in which the machines are connected is not important and has no effect on how a controller communicates to each of them. Use an order that provides for the easiest and most direct cabling.

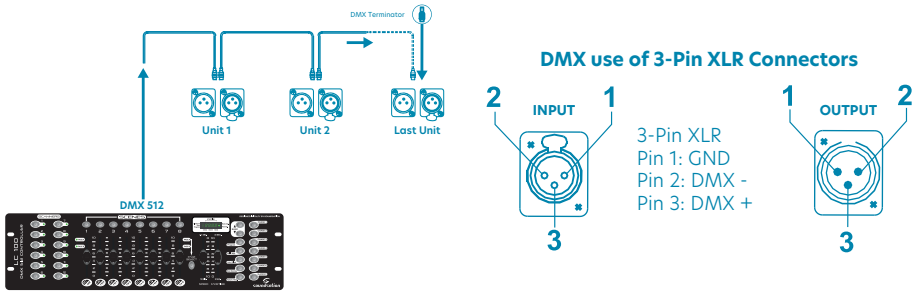

Connect machines using shielded 2-conductor twisted pair cable with 3-pin XLR male to female connectors. The shield connection is pin 1, while pin 2 is Data Negative (S-), and pin 3 is Data positive (S+).

⚠ CAUTION: Wires must not come into contact with each other, otherwise the fixtures will not work at all, or will not work properly.

5.5. DMX Terminator

DMX is a resilient communication protocol, however errors still occasionally occur. In order to prevent electrical noise from disturbing and corrupting the DMX control signals, a good habit is to connect DMX output of last fixture in the chain to a DMX terminator, especially over long signal cable runs.

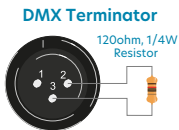

The DMX terminator is simply an XLR connector with a 120Ω (ohm), 1/4 Watt resistor connected across Signal (-) and Signal (+), respectively, pins 2 and 3, which is then plugged into the output socket on last projector in the chain. The connections are illustrated below.

⚠ Complimentary signal cable can transmits signals to 20 unit fixtures at most. Signal amplifier is a must to connect more fixtures.

5.6. 3-Pin vs 5-Pin DMX cables

DMX connection protocols used by controllers and fixtures manufacturers are not standardized around the world. However, two are the most common standards: 5-Pin XLR and 3-Pin XLR system. If you wish to connect this fixture to a 5-Pin XLR input fixture, you need to use an adapter-cable or make it by yourself. Below you can see the wiring correspondence between 3-Pin and 5-Pin plug and socket standards

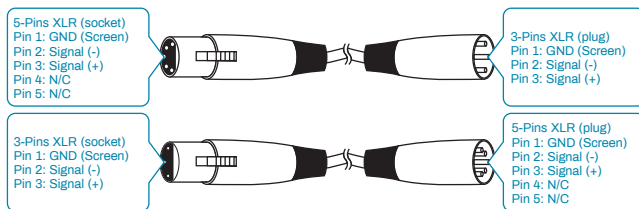

5.7. Master/Slave Control Mode

When using this control mode, it is possible to connect several units together and operate them in synchronized mode. Use DMX cables to connect two or more units together, from the DMX OUT connector of one unit to the DMX IN connector of another. The first unit is the MASTER and all the other units connected will work as SLAVE.

6 - MENU OPERATION

All LIGHTBLASTER L720 functions are selectable by pressing the "MENU" button on the Control Panel described in "5.2. Control Panel" on page 9, and are shown on the display as you scroll. Press the "UP" and "DOWN" buttons to navigate the sub-menus and values, then press "ENTER" to confirm. Press the "MENU" button again to scroll through the next functions or escape without any saving. Below is a chart with all functions:

DISPLAY	FUNCTION	VALUE	DESCRIPTION
Addr	d001-d512		Sets the DMX address of the fixture between 1 and 512
CHAL	CH4/CH11/CH140		Selects one of the channel modes: CH4, CH11, CH140
AUTO	CA50	01-50	Auto Mode 1 - Speed 01 to 50
	CB50	01-50	Auto Mode 2 - Speed 01 to 50
	CC50	01-50	Auto Mode 3 - Speed 01 to 50
	CD50	01-50	Auto Mode 4 - Speed 01 to 50
	CE50	01-50	Auto Mode 5 - Speed 01 to 50
	CF50	01-50	Auto Mode 6 - Speed 01 to 50
	CG50	01-50	Auto Mode 7 - Speed 01 to 50
	CH50	01-50	Auto Mode 8 - Speed 01 to 50
	CJ50	01-50	Auto Mode 9 - Speed 01 to 50
	CL50	01-50	Auto Mode 10 - Speed 01 to 50
	CN50	01-50	Auto Mode 11 - Speed 01 to 50
	CO50	01-50	Auto Mode 12 - Speed 01 to 50

	CP50	01-50	Auto Mode 13 - Speed 01 to 50
	CQ50	01-50	Auto Mode 14 - Speed 01 to 50
	CR50	01-50	Auto Mode 15 - Speed 01 to 50
	CS50	01-50	Auto Mode 16 - Speed 01 to 50
	CT50	01-50	Auto Mode 17 - Speed 01 to 50
	CU50	01-50	Auto Mode 18 - Speed 01 to 50
	CY50	01-50	Auto Mode 19 - Speed 01 to 50
SOUND	S001-S099		Sound Controlled Programs
Stat (static colors and strobe)	r000	000-255	Red
	g000	000-255	Green
	b000	000-255	Blu
	w000	000-255	White
	t000	000-255	Strobo effect, from slow to fast
Temp	C000	C---	Fixture temperature
Rest	On/Off		Factory Reset

6.1 Functions Description

1) DMX Address Selection

After the selection of "Addr" function, it is possible to select the desired DMX Address in order to control the device by using a DMX controller. Once the desired address is selected, press the "ENTER" button to confirm. The range of this parameter is d001 → d512.

2) DMX Channels Number Configuration

LIGHTBLASTER L720 can be configured with three channel modes by selecting the "CHAL" function. The three options are **4-Ch**, **11-Ch** and **140-Ch**. Press the "ENTER" button to confirm the selected mode.

3) Auto Mode Programs

The "AUTO" function allows you to select one of the 19 automatic programs and their speed. The range of programs goes from CA to CY. Press "ENTER" to confirm the desired program and increase/decrease the speed at which they are executed by scrolling between 01 and 50.

4) Sound Mode

Selecting the "SOUND" function activates the Sound Mode and the automatic programs will now change following the sound detected by the integrated microphone.

Determine the sound control sensitivity by choosing between S001 and S099.

5) Static Colors and Strobe

By selecting the “Stat” function you can adjust the intensity of the Red, Green, Blue and White colors, as well as the speed of the Strobe pulses. The range of this parameters goes from 000 to 255.

6) Device Temperature

The “Temp” function displays the internal temperature of the device in °Celsius.

7) Reset

The “Rest” function can be **On** or **Off**. When this function is set to **On**, all parameters are restored to factory default.

7 - DMX CHANNEL MODES

This device has three DMX channel modes (4CH, 11CH and 140CH). To see how to change channel mode, please refer to “2) DMX Channels Number Configuration” on page 13.

7.1 4-Ch Table

Channel	Function	Value	Effect
1	Red dimmer	000÷255	Red dimming, from dark to bright
2	Green dimmer	000÷255	Green dimming, from dark to bright
3	Blue dimmer	000÷255	Blue dimming, from dark to bright
4	White dimmer	000÷255	White dimming, from dark to bright

7.2 11-Ch Table

Channel	Function	Value	Effect
1	Main Dimmer	000 ÷255	Main dimmer, from dark to bright
2	Strobe	000 ÷255	Strobe effect, from slow to fast
3	Color Preset	000÷255	Color preset, 32 values per color
4	RGB Auto Mode	000÷255	RGB Auto Mode, one effect every 5 values
5	RGB Auto Mode Speed	000÷255	RGB Auto Mode Speed, from slow to fast
6	White Auto Mode	000÷255	White Auto Mode, one effect every 13 values
7	White Auto Mode Speed	000÷255	White Auto Mode Speed, from slow to fast

8	Red dimmer	000÷255	Red dimming (Auto Mode background color)
9	Green dimmer	000÷255	Green dimming (Auto Mode background color)
10	Blue dimmer	000÷255	Blue dimming (Auto Mode background color)
11	White dimmer	000÷255	White dimming (Auto Mode background color)

7.3.140-Ch Table

Channel	Function	Value	Effect
1	Red dimmer 1	000 ÷255	Red linear dimmer of section 1
2	Green dimmer 1	000 ÷255	Green linear dimmer of section 1
3	Blue dimmer 1	000÷255	Blue linear dimmer of section 1
4	Red dimmer 2	000÷255	Red linear dimmer of section 2
5	Green dimmer 2	000÷255	Green linear dimmer of section 2
6	Blue dimmer 2	000÷255	Blue linear dimmer of section 2
7	Red dimmer 3	000÷255	Red linear dimmer of section 3
8	Green dimmer 3	000÷255	Green linear dimmer of section 3
9	Blue dimmer 3	000÷255	Blue linear dimmer of section 3
10	Red dimmer 4	000÷255	Red linear dimmer of section 4
11	Green dimmer 4	000÷255	Green linear dimmer of section 4
12	Blue dimmer 4	000÷255	Blue linear dimmer of section 4
13	Red dimmer 5	000÷255	Red linear dimmer of section 5
14	Green dimmer 5	000÷255	Green linear dimmer of section 5
15	Blue dimmer 5	000÷255	Blue linear dimmer of section 5
16	Red dimmer 6	000÷255	Red linear dimmer of section 6
17	Green dimmer 6	000÷255	Green linear dimmer of section 6
18	Blue dimmer 6	000÷255	Blue linear dimmer of section 6
19	Red dimmer 7	000÷255	Red linear dimmer of section 7
20	Green dimmer 7	000÷255	Green linear dimmer of section 7
21	Blue dimmer 7	000÷255	Blue linear dimmer of section 7
22	Red dimmer 8	000÷255	Red linear dimmer of section 8
23	Green dimmer 8	000÷255	Green linear dimmer of section 8
24	Blue dimmer 8	000÷255	Blue linear dimmer of section 8
25	Red dimmer 9	000÷255	Red linear dimmer of section 9
26	Green dimmer 9	000÷255	Green linear dimmer of section 9

27	Blue dimmer 9	000÷255	Blue linear dimmer of section 9
28	Red dimmer 10	000÷255	Red linear dimmer of section 10
29	Green dimmer 10	000÷255	Green linear dimmer of section 10
30	Blue dimmer 10	000÷255	Blue linear dimmer of section 10
...
118	Red dimmer 40	000÷255	Red linear dimmer of section 40
119	Green dimmer 40	000÷255	Green linear dimmer of section 40
120	Blue dimmer 40	000÷255	Blue linear dimmer of section 40
121	White dimmer 1	000÷255	White linear dimmer of section 1
122	White dimmer 2	000÷255	White linear dimmer of section 2
123	White dimmer 3	000÷255	White linear dimmer of section 3
124	White dimmer 4	000÷255	White linear dimmer of section 4
125	White dimmer 5	000÷255	White linear dimmer of section 5
126	White dimmer 6	000÷255	White linear dimmer of section 6
127	White dimmer 7	000÷255	White linear dimmer of section 7
128	White dimmer 8	000÷255	White linear dimmer of section 8
129	White dimmer 9	000÷255	White linear dimmer of section 9
130	White dimmer 10	000÷255	White linear dimmer of section 10
131
140	White dimmer 20	000÷255	White linear dimmer of section 20

8 - SPECIFICATIONS

Led source	480pcs RGB 3in1 and 240pcs White LED
Zones	40+20
Dimmer	0÷100% Control
Strobe	0-30Hz
DMX Channel Modes	4CH / 11CH / 140CH
Control Modes	DMX512/Auto/Master-Slave/Sound Active
Control Panel	4-digit LED Display and 4 Buttons
DMX Connections	3-pin In/Out
Power Connections	PowerCon In/Out
Cooling	Convection Cooling
IP Grade	IP20
Voltage	AC110V-240V
Frequency	50/60Hz
Power Consumption	200W
Fixture Size (WxDxH)	1000 x 70 x 80 mm (39.37 x 2.75 x 3.15 in)
Fixture Weight	2.5 kg (5.51 lbs.)
Carton Size (WxDxH)	1040 x 130 x 150 mm (40.94 x 5.11 x 5.90 in)
Carton Weight	5 kg (11.02 lbs.)

Note: Our products are subject to a process of continual further development. Therefore modifications to the technical features remain subject to change without further notice.

9 - WARRANTY AND SERVICE

All CENTOLIGHT products feature a limited two-year warranty. This two-year warranty starts from the date of purchase, as shown on your purchase receipt. The following cases/components are not covered by this warranty:

- Any accessories supplied with the product
- Improper use
- Fault due to wear and tear
- Any modification of the product effected by the user or a third party

CENTOLIGHT shall satisfy the warranty obligations by remedying any material or manufacturing faults free of charge at CENTOLIGHT's discretion either by repairing or exchanging individual parts or the entire appliance. Any defective parts removed from a product during the course of a warranty claim shall become the property of CENTOLIGHT.

While under warranty, defective products may be returned to your local CENTOLIGHT dealer together with the original proof of purchase. To avoid any damages in transit, please use the original packaging if available. Alternatively, you can send the product to CENTOLIGHT SERVICE CENTER - Via Enzo Ferrari, 10 - 62017 Porto Recanati - Italy. In order to send a product to service center, you need an RMA number. Shipping charges have to be covered by the owner of the product.

For further information please visit www.centolight.com

10 - WARNING

PLEASE READ CAREFULLY - EU and EEA (Norway, Iceland and Liechtenstein) only



This symbol indicates that this product is not to be disposed of with your household waste, according to the WEEE Directive (2012/19/UE) and your national law.

 This product should be handed over to a designated collection point, e.g., on an authorized one-for-one basis when you buy a new similar product or to an authorized collection site for recycling waste electrical and electronic equipment (WEEE).

Improper handling of this type of waste could have a possible negative impact on the environment and human health due to potentially hazardous substances that are generally associated with EEE. At the same time, your cooperation in the correct disposal of this product will contribute to the effective usage of natural resources.

For more information about where you can drop off your waste equipment for recycling, please contact your local city office, waste authority, approved WEEE scheme or your household waste disposal service.

SOMMARIO

1 -	Prima Di Iniziare	20
1.1.	Cosa è Incluso	20
1.2.	Accessori	20
1.3.	Limiti di Responsabilità	20
2 -	Istruzioni di Sicurezza	21
2.1.	Significato dei simboli	21
3 -	Montaggio e Appendimento	22
3.1.	Installazione Sospesa	22
3.2.	Acqua / umidità	23
3.3.	Calore	23
3.4.	Manutenzione	23
4 -	Introduzione	23
4.1.	Caratteristiche	23
4.2.	Dimensioni e Panoramica del Prodotto	24
5 -	Setup del prodotto	24
5.1.	Descrizione del Pannello Posteriore	24
5.2.	Pannello di Controllo	25
5.3.	Connessioni di Rete	26
5.4.	Connessioni DMX	26
5.5.	Terminatore DMX	27
5.6.	Cavi DMX 3-Poli/5-Poli	27
5.7.	Modalità Master/Slave	28
6 -	Funzionamento dei Menu	28
6.1.	Descrizione delle Funzioni	29
7 -	Modalità dei Canali DMX	30
7.1.	Tabella Modalità a 4-Ch	30
7.2.	Tabella Modalità a 11-Ch	30
7.3.	Tabella modalità a 140-Ch	31
8 -	Specifiche Tecniche	33
9 -	Garanzia e Assistenza	34
10 -	Avviso UE e SEE (Norvegia, Islanda, Liechtenstein)	34

1 - PRIMA DI INIZIARE

Grazie per aver acquistato il faro LIGHTBLASTER L720. Prima di iniziare, assicuratevi di leggere attentamente questo manuale! Esso utente è stato creato per fornire sia una panoramica dei controlli, sia informazioni su come usarli.

1.1. Cosa è Incluso

La confezione include:

- 1 x Faro CENTOLIGHT LIGHTBLASTER L720 Strobo & Wash
- 1 x Cavo di alimentazione PowerCon
- 1 x Staffa a U
- 2 x Manopole a vite
- Questo Manuale d'uso

⚠ ATTENZIONE: La confezione non è un giocattolo! Tenere fuori dalla portata dei bambini! Conservare in un luogo sicuro il materiale di imballaggio originale.

In caso di danni durante il trasporto, informare immediatamente lo spedizioniere e conservare il materiale di imballaggio per l'ispezione. Si prega di conservare il cartone originale e tutti i materiali di imballaggio. Se l'unità deve essere restituita al produttore, è importante che l'unità venga restituita nella confezione originale del produttore. Si prega di non intraprendere alcuna azione senza prima contattarci.

1.2. Accessori

CENTOLIGHT fornisce un'ampia gamma di accessori di qualità che è possibile utilizzare con le apparecchiature della serie LIGHTBLASTER, come cavi, splitter, controller DMX, materiali di consumo e un'ampia gamma di altri fari.

Tutti i prodotti nel nostro catalogo sono stati testati a lungo con questo dispositivo, quindi ti consigliamo di utilizzare accessori e ricambi originali CENTOLIGHT. Chiedete al vostro rivenditore CENTOLIGHT o visitate il nostro sito web www.centolight.com per eventuali accessori di cui potreste aver bisogno per garantire le migliori prestazioni al vostro prodotto.

1.3. Limiti di Responsabilità

Le informazioni e le specifiche contenute in questo manuale utente sono soggette a modifiche senza preavviso. CENTOLIGHT non si assume alcuna responsabilità per eventuali errori od omissioni e si riserva il diritto di rivedere o creare questo manuale in qualsiasi momento.

Copyright© 2023 CENTOLIGHT. Tutti i diritti riservati.

2 - ISTRUZIONI DI SICUREZZA

- Leggete queste istruzioni
- Conservate queste istruzioni
- Prestate attenzione a tutti gli avvertimenti
- Seguite tutte le istruzioni

2.1. Significato dei simboli



Questo simbolo viene utilizzato per indicare che all'interno di questo apparecchio sono presenti terminali sotto tensione, anche in condizioni operative normali, che possono essere sufficienti a costituire il rischio di scosse elettriche o morte.



Questo simbolo è usato per descrivere importanti problemi di installazione o configurazione. Il mancato rispetto dei consigli e delle informazioni su come evitare tali problemi può portare al malfunzionamento del prodotto.



Questo simbolo indica un terminale di messa a terra.

ATTENZIONE

Descrive precauzioni da osservare per prevenire lesioni o morte dell'operatore.



Per proteggere l'ambiente, cercare di riciclare il più possibile il materiale di imballaggio e i materiali di consumo esauriti



Non gettare questo prodotto come spazzatura generica, conferire il prodotto seguendo le normative sui rifiuti elettronici in vigore nel vostro paese.



Il proiettore è solo per uso interno (IP20). Utilizzare solo in ambienti asciutti. Tenere il dispositivo lontano da pioggia e umidità, calore eccessivo, umidità e polvere. Non permettere il contatto con acqua o altri liquidi, né con oggetti metallici.

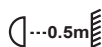

Collocare l'apparecchio in un luogo ben ventilato, lontano da materiali e/o liquidi infiammabili. L'apparecchio deve essere fissato ad almeno 50 cm dalle pareti circostanti.

3 - MONTAGGIO E APPENDIMENTO

⚠ Prestare attenzione alla sicurezza! Si prega di fare sempre riferimento alla direttiva EN 60598-2-17 e agli standard nazionali. Solo personale autorizzato può eseguire l'installazione.

3.1 Installazione Sospesa

- L'installazione del dispositivo deve essere progettata e costruita in un modo che possa sopportare 10 volte il peso per 1 ora, senza alcun cedimento o danneggiamento della struttura. L'installazione deve essere sempre protetta con un dispositivo di sicurezza secondario, ad esempio un cavo di sicurezza. Questo dispositivo deve essere realizzato in un modo tale che nessuna parte del prodotto possa cadere se il fissaggio principale cedesse.
- Durante le operazioni di montaggio, smontaggio o manutenzione del faro è vietato consentire lo stazionamento o anche solo il passaggio nell'area sottostante. L'operatore deve assicurarsi che l'installazione e i sistemi di sicurezza siano approvati da un esperto prima di avviare per la prima volta il funzionamento o dopo aver apportato qualsiasi modifica. Deve inoltre assicurarsi che un esperto approvi l'installazione e i dispositivi di sicurezza ogni anno.

⚠ IMPORTANTE: il montaggio su strutture sospese richiede un'esperienza specifica; tra cui (ma non soltanto) il calcolo dei limiti di carico di lavoro, la scelta del materiale di installazione e l'ispezione periodica del proiettore e dei dispositivi di sicurezza. Se non si dispone di tali qualifiche, è bene non procedere con l'installazione da soli, ma si consiglia di rivolgersi a professionisti specializzati.

- Se il faro deve essere alzato verso/o abbassato dal soffitto o da travi sospese, è consigliabile usare sistemi di trallicci professionali.
- In caso di installazione su parete, soffitto o traliccio, è richiesto l'uso di cavi di sicurezza come l' LW3-76A o l' LW4-76A (venduti separatamente) e di adattatori a traliccio come la serie SLH / SQC (venduti separatamente). Controlla www.centolight.com per ulteriori dettagli).
- L'apparecchio non deve mai essere lasciato oscillare liberamente.

⚠ ATTENZIONE: utilizzare morsetti appropriati per montare il faro sul traliccio. Assicurarsi che esso sia fissato correttamente e che il traliccio stesso sia sicuro.

3.2. Acqua / umidità

- Il prodotto è per uso interno. Al fine di prevenire il rischio di incendio o scosse elettriche, non esporre a pioggia o umidità
- L'unità non può essere utilizzata vicino all'acqua; ad esempio vicino a una vasca da bagno, un lavello da cucina, una piscina, ecc.

3.3. Calore

- Non usare in uno spazio ristretto. Installare sempre il prodotto in una posizione con un'adeguata ventilazione, almeno 20 pollici (50 cm) da superfici adiacenti. Assicurarsi che nessuna fessura di ventilazione del prodotto sia bloccato.
- L'apparecchio deve essere situato lontano da fonti di calore, come radiatori, stufe o altri apparecchi che producono calore.



Non usare quando la temperatura ambiente è superiore a 50°C. La temperatura ottimale di lavoro va da -20 °C a 50 °C (da -4 °F a 122 °F).

3.4. Manutenzione

- Non effettuare alcuna manutenzione diversa da quelle descritte nel presente manuale. In caso di ulteriori manutenzioni, rivolgersi a personale specializzato. Eventuali componenti interni devono essere acquistati da rivenditori specializzati. Utilizzare solo accessori o parti raccomandate dal produttore.

4 - INTRODUZIONE

LGHTBLASTER L720E è un faro strobo e wash a LED pensato per le applicazioni interne e dove, oltre alla potenza e alla sicurezza, è importante anche la versatilità.

La sorgente luminosa è costituita da 480 LED RGB 3in1 e 240 LED Bianchi ad alta luminosità. La superficie di emissione è suddivisa in 40+20 zone completamente indipendenti. È possibile controllare via DMX i singoli colori di ogni zona, oppure semplificare il numero di canali nei casi di utilizzo come semplice strobo o faro wash.

Questo faro è specificatamente pensato per applicazioni indoor in ambienti silenziosi, come teatri, case di culto e spettacoli dal vivo con musica soft.

4.1. Caratteristiche

- 480 LED RGB 3in1 e 240 LED Bianchi ad alta luminosità
- 40+20 Zone Indipendenti
- Strobo da 0 a 30Hz
- Effetti Interni Strobo, Mix di Colori e Automatici

- Modalità di Controllo DMX512/Auto/Master-Slave/Sound
- Modalità DMX a 4, 11 e 140 Canali
- Programmi Automatici e Colori predefiniti per l'uso anche senza centralina
- Raffreddamento a Convezione
- Pannello Frontale Semplice Intuitivo con Display a LED

4.2. Dimensioni e Panoramica del Prodotto

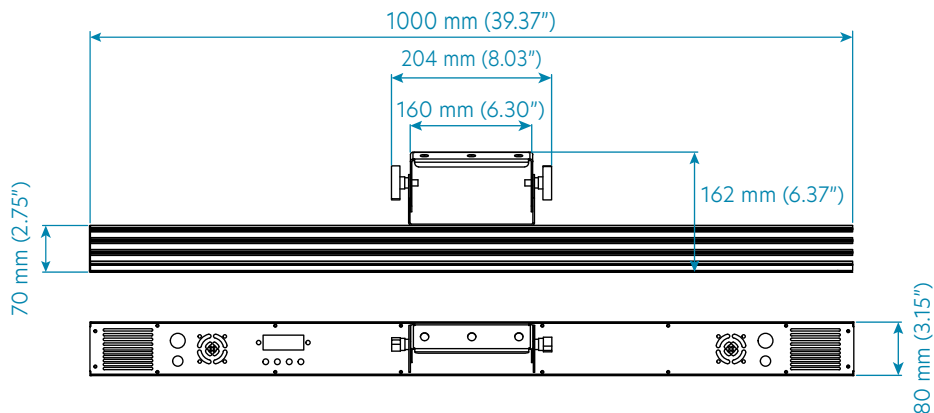

5 - SETUP DEL PRODOTTO

5.1. Descrizione del Pannello Posteriore

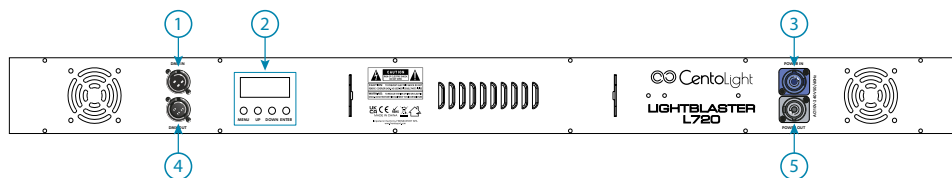

1] Ingresso DMX (Connettore Maschio)

Ingresso DMX da collegare a una centralina DMX o al dispositivo precedente in caso di collegamento in cascata.

2] Pannello di Controllo

Questa sezione del pannello ha un display 4x 7-Segmenti e 4 pulsanti per controllare tutte le funzioni del dispositivo.

3) Presa di Alimentazione di Ingresso

Collegare il cavo di alimentazione incluso col LIGHTBLASTER L720 in una presa di corrente correttamente configurata per questa apparecchiatura. Si prega di leggere "5.3. Connessioni di Rete" a pagina 26 per i dettagli sul cablaggio interno.

4) Presa di Alimentazione di Uscita

Questo faro è dotato di un connettore di rilancio da utilizzare come alimentazione in per altri fari in caso di **connessione a in cascata fino a un massimo di 10 unità**.

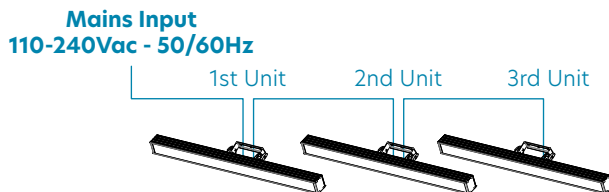

5) Uscita DMX (Connettore Femmina)

Uscita DMX da collegare al successivo dispositivo in caso di collegamento in cascata.

5.2. Pannello di Controllo

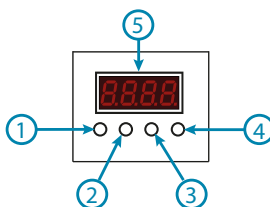

1) Tasto MENU/ESC

Questo pulsante consente di scorrere le funzioni del dispositivo o di uscire da una funzione selezionata senza alcun salvataggio.

2) Tasto UP

Scorre verso l'alto le funzioni del dispositivo nei sotto-menu e aumenta il valore di una funzione.

3) Tasto DOWN

Scorre verso il basso le funzioni del dispositivo nei sotto-menu e diminuisce il valore di una funzione.

4) Tasto ENTER

Salva il nuovo valore di una funzione.

5) Display LED 4x 7-Segmenti

Mostra il nome della funzione corrente o il valore della funzione.

5.3. Connessioni di Rete

- Assicurarsi sempre che la tensione della presa a cui si collega il prodotto sia nell'intervallo indicato nel paragrafo "8 - Specifiche Tecniche" a pagina 33 (AC110V-240V; 50/60Hz).
- Assicurarsi che il cavo di alimentazione non sia spellato o danneggiato. Non collegare mai questo prodotto a un Dimmer Pack o un Variatore di Tensione.
- Non scollegare mai il prodotto dal cavo di rete tirando il cavo.
- Per evitare scosse elettriche, tutti gli apparecchi devono essere collegati a circuiti con interruttore automatico.
- La corrispondenza dei fili interni al cavo è la seguente:

Colore Filo (EU)	Funzione	Nomenclatura Internazionale
Marrone	Fase	L
Blu	Neutro	N
Giallo/Verde	Terra	⊕

 **La Terra deve essere collegata! Prima di mettere in funzione per la prima volta, far approvare l'installazione da un esperto.**

5.4. Connessioni DMX

 **Quando si utilizza un controller DMX, assicurarsi che non vi siano fonti di interferenza (interfono, onde radio ad alta frequenza e sorgenti di radiazioni).**

Gli apparecchi DMX sono progettati per ricevere dati attraverso una catena seriale a cascata. Questo tipo di connessione permette di connettere il DMX OUT di un dispositivo al DMX IN del dispositivo successivo. L'ordine in cui i dispositivi sono collegati non è importante e non ha alcun effetto su come un controllore comunica a ciascuna apparecchiatura. Utilizzare un ordine che preveda il cablaggio più semplice e diretto.

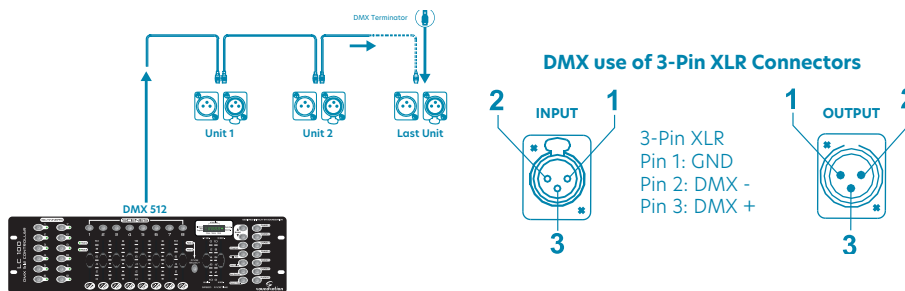

Collegare i dispositivi utilizzando un cavo bipolare schermato a 2 conduttori con connettori XLR maschio-femmina a 3 poli. La connessione dello schermo è il piedino 1, mentre il piedino 2 è negativo (S-) e il piedino 3 è positivo (S+).

⚠ ATTENZIONE: 1 fili non devono entrare in contatto l'uno con l'altro; altrimenti i dispositivi non funzioneranno affatto o non funzioneranno correttamente.

5.5. Terminatore DMX

Terminatore DMX



DMX è un protocollo di comunicazione resiliente, tuttavia si potrebbero verificare occasionalmente degli errori. I terminatori riducono gli errori di segnale; è quindi consigliabile usarle quando si verificano problemi con comportamenti irregolari degli apparecchi; specialmente se la lunghezza dei cavi DMX è elevata.

Il terminatore DMX è un connettore XLR con un resistore da 120Ω (ohm), 1/4 Watt collegato attraverso il segnale (-) e il segnale (+), rispettivamente, i pin 2 e 3, che viene quindi inserito nella presa di uscita sull'ultimo proiettore nella catena. Le connessioni sono illustrate di seguito.

⚠ Un cavo di segnale DMX standard può trasmettere segnali a 20 unità al massimo. E' necessario un amplificatore di segnale per collegare più apparecchi.

5.6. Cavi DMX 3-Poli/5-Poli

I protocolli di connessione DMX utilizzati dai produttori di centraline, teste mobili e fari non sono standardizzati in tutto il mondo. Tuttavia, due sono quelli più comuni: XLR a 5 poli e XLR a 3 poli. Se si desidera collegare questo faretto a un dispositivo di ingresso XLR a 5 poli è necessario utilizzare un cavo adattatore o farlo da soli seguendo la corrispondenza di cablaggio tra gli standard di spina e presa a 3 e 5 poli

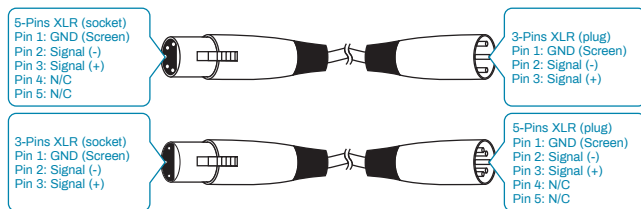

5.7. Modalità Master/Slave

Utilizzando questa modalità di controllo, è possibile collegare più unità insieme e farle funzionare in modalità sincronizzata. Utilizzare i cavi DMX per collegare due o più unità tra loro, dal connettore DMX OUT di un'unità al connettore DMX IN di un'altra. La prima unità sarà il MASTER e tutte le altre unità collegate funzioneranno come SLAVE.

6 - FUNZIONAMENTO DEI MENU

Tutte le funzioni di LIGHTBLASTER L720 sono selezionabili premendo il pulsante "MENU" sul pannello di controllo, descritto in "5.2. Pannello di Controllo" a pagina 25, e vengono visualizzate sul display durante lo scorrimento. Premere i pulsanti "SU" e "GIÙ" per navigare tra i sotto-menu e i valori, quindi premere "ENTER" per confermare. Premere nuovamente il tasto "MENU" per scorrere le funzioni successive o per uscire senza salvare. Di seguito è riportata una tabella con tutte le funzioni:

DISPLAY	FUNZIONE	VALORE	DESCRIZIONE
Addr	d001-d512		Imposta l'indirizzo DMX del dispositivo tra 1 e 512
CHAL	CH4/CH11/ CH140		Seleziona una delle modalità dei canali DMX: CH4, CH11, CH140
AUTO	CA50	01-50	Modalità Auto 1 - Velocità da 01 a 50
	CB50	01-50	Modalità Auto 2 - Velocità da 01 a 50
	CC50	01-50	Modalità Auto 3 - Velocità da 01 a 50
	CD50	01-50	Modalità Auto 4 - Velocità da 01 a 50
	CE50	01-50	Modalità Auto 5 - Velocità da 01 a 50
	CF50	01-50	Modalità Auto 6 - Velocità da 01 a 50
	CG50	01-50	Modalità Auto 7 - Velocità da 01 a 50
	CH50	01-50	Modalità Auto 8 - Velocità da 01 a 50
	CJ50	01-50	Modalità Auto 9 - Velocità da 01 a 50
	CL50	01-50	Modalità Auto 10 - Velocità da 01 a 50

	CN50	01-50	Modalità Auto 11 - Velocità da 01 a 50
	CO50	01-50	Modalità Auto 12 - Velocità da 01 a 50
	CP50	01-50	Modalità Auto 13 - Velocità da 01 a 50
	CQ50	01-50	Modalità Auto 14 - Velocità da 01 a 50
	CR50	01-50	Modalità Auto 15 - Velocità da 01 a 50
	CS50	01-50	Modalità Auto 16 - Velocità da 01 a 50
	CT50	01-50	Modalità Auto 17 - Velocità da 01 a 50
	CU50	01-50	Modalità Auto 18 - Velocità da 01 a 50
	CY50	01-50	Modalità Auto 19 - Velocità da 01 a 50
SOUD	S001-S099		Programmi a Controllo Sonoro
Stat (colori statici e strobo)	r000	000-255	ROSSO
	g000	000-255	VERDE
	b000	000-255	BLU
	w000	000-255	BIANCO
	t000	000-255	Effetto Strobo, da lento a veloce
Temp	C000	C---	Temperatura de dispositivo
Rest	On/Off		Reset di fabbrica

6.1 Descrizione delle Funzioni

1) Selezione dell'indirizzo DMX

Dopo aver selezionato la funzione "Addr", è possibile selezionare l'indirizzo DMX desiderato per controllare il dispositivo con un controller DMX. Una volta selezionato il canale desiderato, premere il tasto ENTER per confermare. L'intervallo di questo parametro è d001 → d512.

2) Configurazione del Numero Canali DMX

LIGHTBLASTER L720 può essere configurato con tre modalità di canale selezionando la funzione "CHAL". Le tre opzioni sono **4-Ch**, **11-Ch** e **140-Ch**. Premere il tasto ENTER per confermare la modalità selezionata.

3) Programmi Modalità Auto

La funzione "AUTO" consente di selezionare uno dei 19 programmi automatici e la relativa velocità. La gamma dei programmi va da CA a CY. Premere "ENTER" per confermare il programma desiderato e aumentare/diminuire la velocità di esecuzione scorrendo tra 01 e 50.

4) Modalità Sound

Selezionando la funzione "SOUND" si attiva la modalità Sound e i programmi automatici cambieranno in base al suono rilevato dal microfono integrato. Determinare la sensibilità del controllo sonoro scegliendo tra S001 e S099.

5) Colori Statici e Strobo

Selezionando la funzione "Stat" è possibile regolare l'intensità dei colori Rosso, Verde, Blu e Bianco, nonché la velocità degli impulsi strobo. L'intervallo di questi parametri va da 000 a 255.

6) Temperatura del dispositivo

La funzione "Temp" indica la temperatura interna del dispositivo in °Celsius.

7) Reset

La funzione "Rest" può essere **On** o **Off**. Quando questa funzione è impostata su **On**, tutti i parametri vengono ripristinati alle impostazioni di fabbrica.

7 - MODALITÀ DEI CANALI DMX

Questo dispositivo dispone di tre modalità di canale DMX (4CH, 11CH e 140CH). Per vedere come cambiare la modalità di canale, fare riferimento a "2) Configurazione del Numero Canali DMX" a pagina 29.

7.1. Tabella Modalità a 4-Ch

Canale	Funzione	Valore	Effetto
1	Dimmer Rosso	000÷255	Dimmer del Rosso, da scuro a luminoso
2	Dimmer Verde	000÷255	Dimmer del Verde, da scuro a luminoso
3	Dimmer Blu	000÷255	Dimmer del Blu, da scuro a luminoso
4	Dimmer Bianco	000÷255	Dimmer del Bianco, da scuro a luminoso

7.2. Tabella Modalità a 11-Ch

Canale	Funzione	Valore	Effetto
1	Dimmer generale	000 ÷255	Dimmer generale, da scuro a luminoso
2	Strobo	000 ÷255	Effetto Strobo, da lento a veloce
3	Preset Colore	000÷255	Preset Colore, 32 valori per colore
4	Modalità Auto RGB	000÷255	Modalità Auto RGB, un effetto ogni 5 valori

5	Velocità modalità Auto RGB	000÷255	Velocità modalità Auto RGB, da lenta a veloce
6	Modalità Auto del Bianco	000÷255	Modalità Auto del Bianco, un effetto ogni 13 valori
7	Velocità modalità Auto del Bianco	000÷255	Velocità Modalità Auto del Bianco, da lenta a veloce
8	Dimmer Rosso	000÷255	Dimmer Rosso (colore sfondo modalità Auto)
9	Dimmer Verde	000÷255	Dimmer Verde (colore sfondo modalità Auto)
10	Dimmer Blu	000÷255	Dimmer Blu (colore sfondo modalità Auto)
11	Dimmer Bianco	000÷255	Dimmer Bianco (colore sfondo modalità Auto)

7.3. Tabella modalità a 140-Ch

Canale	Funzione	Valore	Effetto
1	Dimmer Rosso 1	000 ÷255	Dimmer lineare rosso della sezione 1
2	Dimmer Verde 1	000 ÷255	Dimmer lineare verde della sezione 1
3	Dimmer Blu 1	000÷255	Dimmer lineare blu della sezione 1
4	Dimmer Rosso 2	000÷255	Dimmer lineare rosso della sezione 2
5	Dimmer Verde 2	000÷255	Dimmer lineare verde della sezione 2
6	Dimmer Blu 2	000÷255	Dimmer lineare blu della sezione 2
7	Dimmer Rosso 3	000÷255	Dimmer lineare rosso della sezione 3
8	Dimmer Verde 3	000÷255	Dimmer lineare verde della sezione 3
9	Dimmer Blu 3	000÷255	Dimmer lineare blu della sezione 3
10	Dimmer Rosso 4	000÷255	Dimmer lineare rosso della sezione 4
11	Dimmer Verde 4	000÷255	Dimmer lineare verde della sezione 4
12	Dimmer Blu 4	000÷255	Dimmer lineare blu della sezione 4
13	Dimmer Rosso 5	000÷255	Dimmer lineare rosso della sezione 5
14	Dimmer Verde 5	000÷255	Dimmer lineare verde della sezione 5
15	Dimmer Blu 5	000÷255	Dimmer lineare blu della sezione 5
16	Dimmer Rosso 6	000÷255	Dimmer lineare rosso della sezione 6
17	Dimmer Verde 6	000÷255	Dimmer lineare verde della sezione 6
18	Dimmer Blu 6	000÷255	Dimmer lineare blu della sezione 6
19	Dimmer Rosso 7	000÷255	Dimmer lineare rosso della sezione 7
20	Dimmer Verde 7	000÷255	Dimmer lineare verde della sezione 7
21	Dimmer Blu 7	000÷255	Dimmer lineare blu della sezione 7
22	Dimmer Rosso 8	000÷255	Dimmer lineare rosso della sezione 8
23	Dimmer Verde 8	000÷255	Dimmer lineare verde della sezione 8

24	Dimmer Blu 8	000÷255	Dimmer lineare blu della sezione 8
25	Dimmer Rosso 9	000÷255	Dimmer lineare rosso della sezione 9
26	Dimmer Verde 9	000÷255	Dimmer lineare verde della sezione 9
27	Dimmer Blu 9	000÷255	Dimmer lineare blu della sezione 9
28	Dimmer Rosso 10	000÷255	Dimmer lineare rosso della sezione 10
29	Dimmer Verde 10	000÷255	Dimmer lineare verde della sezione 10
30	Dimmer Blu 10	000÷255	Dimmer lineare blu della sezione 10
...
118	Dimmer Rosso 40	000÷255	Dimmer lineare rosso della sezione 40
119	Dimmer Verde 40	000÷255	Dimmer lineare verde della sezione 40
120	Dimmer Blu 40	000÷255	Dimmer lineare blu della sezione 40
121	Dimmer Bianco 1	000÷255	Dimmer lineare bianco della sezione 1
122	Dimmer Bianco 2	000÷255	Dimmer lineare bianco della sezione 2
123	Dimmer Bianco 3	000÷255	Dimmer lineare bianco della sezione 3
124	Dimmer Bianco 4	000÷255	Dimmer lineare bianco della sezione 4
125	Dimmer Bianco 5	000÷255	Dimmer lineare bianco della sezione 5
126	Dimmer Bianco 6	000÷255	Dimmer lineare bianco della sezione 6
127	Dimmer Bianco 7	000÷255	Dimmer lineare bianco della sezione 7
128	Dimmer Bianco 8	000÷255	Dimmer lineare bianco della sezione 8
129	Dimmer Bianco 9	000÷255	Dimmer lineare bianco della sezione 9
130	Dimmer Bianco 10	000÷255	Dimmer lineare bianco della sezione 10
...
140	Dimmer Bianco 20	000÷255	Dimmer lineare bianco della sezione 20

8 - SPECIFICHE TECNICHE

Sorgente Luminosa	480 LED RGB 3in1 e 240 LED Bianchi ad alta luminosità
Zone	40+20
Dimmer	0÷100%
Strobo	Da 0 a 30Hz
Modalità DMX512	4CH / 11CH / 140CH
Modalità di Controllo	DMX512/Auto/Master-Slave/Sound Active
Pannello di Controllo	Display 4-Cifre a LED e 4 Tasti
Connessioni DMX	3-pin In/Out
Connessioni di Alimentazione	PowerCon In/Out
Raffreddamento	Convezione
Grado IP	IP20
Alimentazione	AC110V-240V
Frequenza	50/60Hz
Consumo in Potenza	200W
Dimensioni Faro (LxPxA)	1000 x 70 x 80 mm (39.37 x 2.75 x 3.15 in)
Peso Faro	2.5 kg (5.51 lbs.)
Dimensioni Imballo (LxPxA)	1040 x 130 x 150 mm (40.94 x 5.11 x 5.90 in)
Peso Imballo	5 kg (11.02 lbs.)

Nota: i nostri prodotti sono soggetti a un processo di sviluppo continuo. Pertanto le modifiche alle caratteristiche tecniche restano soggette a modifiche senza preavviso.

9 - GARANZIA E ASSISTENZA

Tutti i prodotti CENTOLIGHT sono coperti da garanzia di due anni. Essa è valida dalla data di acquisto, come indicato dal documento di acquisto. I seguenti casi/componenti non sono coperti dalla garanzia di cui sopra:

- Tutti gli accessori forniti con il prodotto
- Uso improprio
- Guasto dovuto all'usura
- Ogni modifica del prodotto effettuata dall'utente o da terzi

CENTOLIGHT soddisfa gli obblighi di garanzia dovuti a eventuali materiali non conformi o difetti di fabbricazione, rimediando gratuitamente e a discrezione di CENTOLIGHT, sia mediante riparazione o sostituendo singole parti o l'intero apparecchio. Eventuali parti difettose rimosse da un prodotto durante il corso di una richiesta di garanzia diventano di proprietà di CENTOLIGHT.

Durante il periodo di garanzia, i prodotti difettosi possono essere restituiti al rivenditore CENTOLIGHT con prova di acquisto originale. Per evitare danni durante il trasporto, si prega di utilizzare l'imballo originale (se disponibile). In alternativa, inviare il prodotto a SERVICE CENTER CENTOLIGHT - Via Enzo Ferrari, 10 - 62017 Porto Recanati - Italia. Per inviare un prodotto al centro di assistenza è necessario un numero di RMA. Le spese di trasporto devono essere coperte dal proprietario del prodotto.

Per ulteriori informazioni visitate il sito www.centolight.com

10 - AVVISO UE E SEE (NORVEGIA, ISLANDA, LIECHTENSTEIN)



LEGGETE ATTENTAMENTE - Questo simbolo indica che il prodotto non deve essere smaltito con i rifiuti domestici, in base alla direttiva RAEE (2202/96/CE) e legislazione nazionale.

Il prodotto deve essere consegnato a un centro di raccolta differenziata o, in caso di ritiro dell'usato quando si acquista un nuovo prodotto simile, ad un rivenditore autorizzato per il riciclaggio di apparecchiature elettriche ed elettroniche (WEEE).

Un uso improprio di questo tipo di rifiuti può avere un impatto negativo sull'ambiente e sulla salute umana a causa di sostanze potenzialmente pericolose che sono generalmente associate alle apparecchiature elettriche ed elettroniche. Allo stesso tempo, la vostra collaborazione per il corretto smaltimento di questo prodotto contribuirà a un utilizzo efficace delle risorse naturali.

Per ulteriori informazioni sui punti di raccolta delle apparecchiature da rottamare, contattate il comune, l'autorità di gestione dei rifiuti, strutture coinvolte nel sistema RAEE o il servizio di smaltimento dei rifiuti domestici.



www.centolight.com



MADE IN CHINA

This product is imported in EU by
Questo prodotto viene importato nella UE da

FRENEXPORT SPA - Via Enzo Ferrari, 10 - 62017 Porto Recanati - Italy

Centolight® is a registered trademark of FRENEXPORT SPA - Italy
Centolight® è un marchio di fabbrica registrato di FRENEXPORT SPA - Italia



www.centolight.com