

# DP388 DIGITAL PIANO

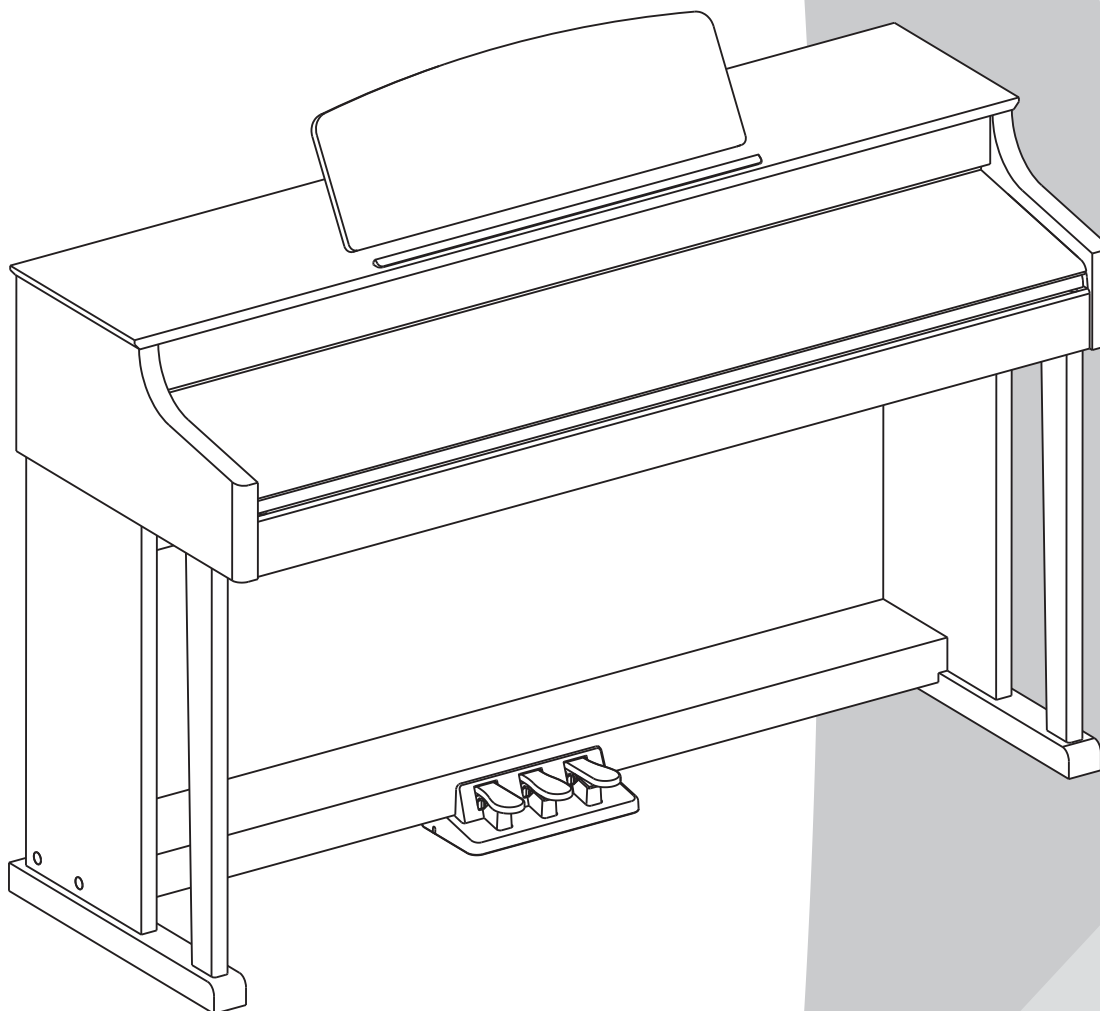

## Manuale Utente

## AVVERTENZA PER LA REGOLAZIONE FCC (per USA)

Questa apparecchiatura è stata testata e trovata conforme ai limiti per un dispositivo digitale di Classe B, in conformità alla Parte 15 delle Norme FCC. Questi limiti sono progettati per fornire una protezione ragionevole contro interferenze dannose in un'installazione residenziale. Questa apparecchiatura genera, utilizza e può irradiare energia in radiofrequenza e, se non installata e utilizzata secondo le istruzioni, può causare interferenze dannose alle comunicazioni radio. Tuttavia, non vi è alcuna garanzia che non si verifichino interferenze in una particolare installazione. Se questa apparecchiatura causa interferenze dannose alla ricezione radio o televisiva, che possono essere determinate spegnendo e riaccendendo l'apparecchio, l'utente può provare a correggere l'interferenza adottando una o più delle seguenti misure:

- Riorientare o riposizionare l'antenna ricevente.
- Aumentare la separazione tra l'apparecchiatura e il ricevitore.
- Collegare l'apparecchiatura a una presa su un circuito diverso da quello a cui è collegato il ricevitore.
- Consultare il rivenditore o un tecnico radio / TV esperto per assistenza.

Modifiche non autorizzate a questo sistema possono annullare l'autorizzazione dell'utente a utilizzare questa apparecchiatura.

## ATTENZIONE!

Il normale funzionamento del prodotto può essere influenzato da forti campi elettromagnetici. In questi casi potete ripristinare il normale funzionamento reimpostando l'unità seguendo le istruzioni del manuale. Nel caso ciò non fosse possibile, allontanate lo strumento dalla sorgente delle interferenze.

## PRECAUZIONI

### LEGGETE ATTENTAMENTE PRIMA DI PROCEDERE

Conservate questo manuale in un posto sicuro per future consultazioni.

#### Alimentazione

Collegate il trasformatore AC appropriato ad una presa di corrente dalla tensione corretta.

Non collegate lo strumento ad un trasformatore con una tensione diversa da quella corretta

Scollegate il trasformatore AC quando non utilizzate lo strumento o durante i temporali.

#### Collegamenti

Prima di connettere lo strumento ad altri dispositivi, spegnete tutte le unità. Ciò aiuta a evitare malfunzionamenti e/o danni ad altri dispositivi.

#### Posizionamento

Non esponete questo strumento alle seguenti condizioni, per evitare che possa deformarsi, scolorire o subire danni dimaggiori entità:

- Luce solare diretta
- Temperature od umidità estreme
- Luoghi eccessivamente sporchi o polverosi
- Forti vibrazioni o urti
- Forti campi magnetici

#### Interferenze con altri dispositivi elettrici

Radio e televisori posti nelle vicinanze potrebbero subire interferenze. Fate funzionare questa unità ad una distanza appropriata da radio e televisori.

#### Pulizia

Pulite solamente con un panno morbido e asciutto. Non utilizzate solventi, liquidi per la pulizia o panni impregnati con detersivi.

#### Maneggiare lo strumento

Non applicate una forza eccessiva ai tasti o ai controlli.

Evitate che carta, metallo o altri oggetti penetrino nello strumento. In questi casi, scollegate il trasformatore dalla presa elettrica. Poi fate ispezionare lo strumento da un riparatore qualificato.

Scollegate tutti i cavi prima di spostare lo strumento.

<b>Descrizione Pannello &amp; Display</b>	
Pannello Frontale.....	4
Display LCD.....	4
Pannello posteriore.....	5
Pedali.....	5
<b>Montaggio</b>	
Guida al Montaggio.....	6
Alimentazione.....	8
<b>Collegamenti</b>	
Collegamento delle Cuffie.....	9
Collegamento di dispositivi audio esterni.....	9
Collegamento di un lettore MP3/CD.....	9
Collegamento ad un Computer.....	9
Collegamento ad altri dispositivi.....	9
<b>Regolazione del Volume generale</b> .....	10
<b>Regolazione della brillantezza di una Voce (suono)</b> .....	10
<b>Riproduzione delle Demo Songs</b> .....	10
<b>Riproduzione delle voci (suoni)</b>	
Riproduzione delle voci (suoni).....	11
Suonare due voci simultaneamente-DUAL.....	11
Suonare 2 voci con entrambe le mani-LOWER.....	11
Sensibilità al tocco della tastiera (Touch).....	12
Trasposizione.....	12
Modalità Piano.....	13
Metronomo.....	13
Modalità Twinova.....	13
Scala.....	14
<b>Accompagnamenti Automatici (Stili)</b>	
Riproduzione di un accompagnamento (Solo Ritmo).....	15
Riproduzione di un accompagnamento (Completo).....	15
Sezioni di Accompagnamento.....	16
Riproduzione di diverse sezioni di Accomp.....	16
Volume dell'Accompagnamento.....	17
Diteggiatura degli accordi.....	17
Tempo.....	18
One Touch Setting.....	18
<b>Harmony</b>	
Pulsante Harmony.....	19
Suonare con l'effetto "Harmony".....	19
<b>Modalità Performance Assistant</b>	
Cosa è la "Performance Assistant".....	20
Selezione Modalità "Performance Assistant".....	20
Modalità Chitarra.....	20
Suonare in modalità Chitarra.....	21
Modalità Piano.....	21
Modalità Strumenti Tradizionali Cinesi.....	22
Suonare in Modalità Strumenti Tradizionali Cinesi.....	22
Uscita dalla Modalità Performance Assistant.....	22
<b>Effetto DSP</b> .....	23
<b>Mixer</b> .....	23
<b>Funzioni dei Pedali</b> .....	23
<b>Menu delle Fuzioni</b>	
Tune.....	24
Punto di Split.....	25
Tipo del Beat.....	25
Volume del Metronomo.....	25
Tipo di Pedale.....	25
Livello del Reverbero.....	26
Livello del Chorus.....	26
Tipo di Harmony.....	26
Velocità effetto Harmony.....	27
MIDI IN.....	27
MIDI OUT.....	27
Auto Spegnimento.....	27
Tipo Beat in Performance Assistant.....	27
<b>Ripristino delle impostazioni di fabbrica</b> .....	28
<b>Memorie di Registrazione</b>	
Registrazione dei settaggi di Pannello.....	28
Richiamare i settaggi di Pannello registrati.....	28
Selezionare un Banco di Registrazione.....	28
Fissare i Parametri di Accompagnamento.....	29
<b>Funzione "Song Album"</b> .....	29
<b>Registrazione di una Song</b>	
Inizio Registrazione.....	30
Fine Registrazione.....	30
Riproduzione della Registrazione.....	31
Cancellazione della Registrazione.....	31
<b>Song</b>	
Riproduzione delle Songs.....	32
Controlli delle Songs.....	32
Esercitarsi con una song.....	32
<b>Dizionario Accordi</b> .....	34
<b>MIDI</b>	
Che cosa è il MIDI?.....	35
Trasferimento dei Dati da/nel Computer.....	35
<b>Risoluzione dei problemi</b> .....	36
<b>Specifiche</b> .....	36
<b>Appendici</b>	
Lista delle voci (Suoni).....	37
Lista degli Stili.....	42
Lista delle Songs.....	44
Lista Album.....	44
Lista degli Accordi.....	46
Tabella di Implementazione MIDI.....	47

# Descrizione Pannello & Display

## Pannello Frontale

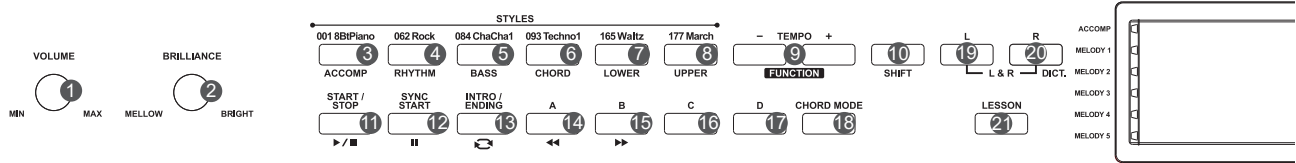

**1. Manopola [VOLUME]** Regola il volume generale.

**2. Manopola [BRILLIANCE]** Regola la brillantezza del suono

**10. Pulsante [SHIFT]**  
Tenere premuto per accedere alle funzioni secondarie di altri pulsanti

**16. Pulsante [FILL C]**  
Riproduce il Fill-in pattern C.

**17. Pulsante [FILL D]**  
Riproduce il Fill-in pattern D.

**18. Pulsante [CHORD MODE]**  
Premendo questa pulsante si entra in modalità Accordi.

**19. Pulsante [L]**  
Seleziona la modalità Lezione per la mano sinistra

**21. Pulsante [LESSON]**  
Accede alla modalità Lezione

### STYLE MODE

**11. Pulsante [START/STOP]**  
Attiva o disattiva la riproduzione dello Stile.

**12. Pulsante [SYNC START]** Attiva / Disattiva la funzione Sync Start.

**13. Pulsante [INTRO/ENDING]**  
Riproduce il pattern di Intro oppure Ending.

**14. Pulsante [FILL A]**  
Riproduce il Fill-in pattern A

**15. Pulsante [FILL B]**  
Riproduce il Fill-in pattern B

### Modalità SONG:

**11. Pulsante [START/STOP]**  
Attiva o disattiva la riproduzione della Song.

**12. Pulsante [PAUSE]**  
Mette in pausa o continua la riproduzione di una Song.

**13. Pulsante [REPEAT A/B]**  
Imposta l'inizio e la fine per una sezione loop di una Song selezionata.

**14. Pulsante [REW]**  
Riporta indietro la riproduzione della Song.

**15. Pulsante [FF] button**  
Avanzamento veloce durante la riproduzione della Song.

Quando il pulsante [SHIFT] non è premuto, i pulsanti da 3 a 8 consentono la selezione degli stili

**9. Pulsanti [TEMPO+/-]**  
Regolano il tempo

**20. Pulsante [R]**  
Modalità Lezione per la mano sinistra

Quando il pulsante [SHIFT] è premuto

**3. Pulsante [ACCOMP]**  
Regolazione volume degli accompagnamenti

**4. Pulsante [RHYTHM]**  
Regolazione del volume della traccia ritmica

**5. Pulsante [BASS]**  
Regolazione della traccia di basso

**6. Pulsante [CHORD]**  
Regolazione del volume degli accordi

**7. Pulsante [LOWER]**  
Regolazione del volume della parte LOWER

**8. [UPPER] button**  
Regolazione del volume della parte UPPER

**9. Pulsante [FUNCTION+/-]** Consentono l'accesso al menu delle Funzioni

**20. Pulsante [DICT.]**  
Accede al dizionario accordi

## LCD

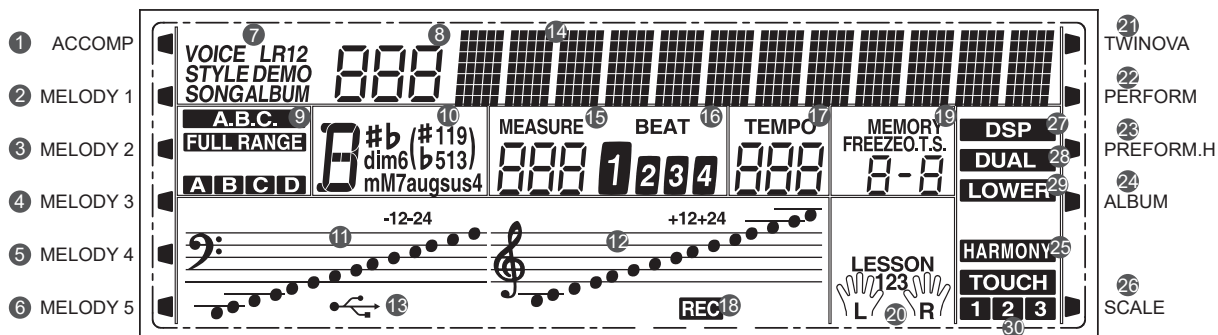

1. ACCOMP track
2. MELODY 1 track
3. MELODY 2 track
4. MELODY 3 track
5. MELODY 4 track
6. MELODY 5 track
7. Voice/Style/Demo/Song/Album
8. Number
9. A.B.C/Full range/Accompaniment section
10. Chord

11. Bass note
12. Treble note
13. USB connection
14. Character
15. Measure
16. Beat
17. Tempo
18. Record
19. Memory/Freeze/O.T.S./Bank
20. Lesson/Left hand/Right hand

21. Twinova
22. Performance assistant
23. Performance assistant-high
24. Album
25. Harmony
26. Scale
27. DSP effect
28. Dual voice
29. Lower voice
30. Touch

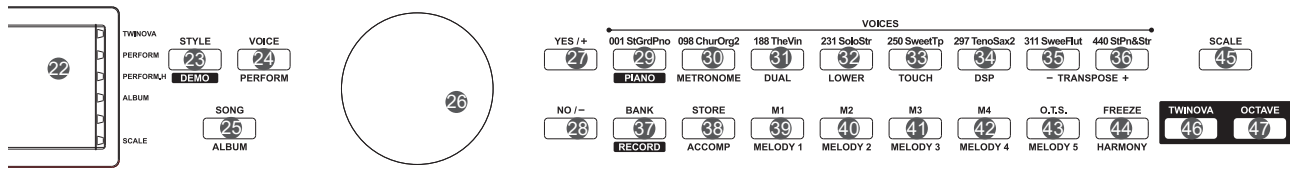

Quando il pulsante [SHIFT] non è premuto

**23. Pulsante [STYLE]**  
Accede alla modalità Style

**24. Pulsante [VOICE]**  
Accede alla modalità Voice

**25. Pulsante [SONG]**  
Accede alla modalità Song e riproduce le Songs

**29~36. Pulsanti per la selezione diretta di una voce**

**37. Pulsante [BANK]**  
Seleziona il banco di memoria

**38. Pulsante [STORE]**  
Salva le impostazioni correnti del pannello

**39~42. Pulsanti M1~M4**  
Richiamano le impostazioni del pannello da una delle memorie.

**43. Pulsante [O.T.S.]**  
Attiva / Disattiva la funzione "One Touch Setting".

**44. Pulsante [FREEZE]**  
Fissa i parametri di stile

Quando il pulsante [SHIFT] è premuto

**23. Pulsante [DEMO]**  
Accede alla modalità Demo

**24. Pulsante [PERFORM]**  
Accede alla modalità Performance Assistant

**25. Pulsante [ALBUM]**  
Accede alla modalità Album

**29. Pulsante [PIANO]**  
Seleziona la modalità piano

**30. Pulsante [METRONOME]**  
Attiva / Disattiva il Metronomo.

**31. Pulsante [DUAL]**  
Attiva / Disattiva la Voce R2

**32. Pulsante [LOWER]**  
Attiva / Disattiva la Voce L

**33. Pulsante [TOUCH]**  
Modificare la sensibilità al tocco della tastiera

**34. Pulsante [DSP]**  
Attiva/Disattiva l'effetto DSP.

**35~36. Pulsanti [TRANSPOSE+/-]**

Regolano la trasposizione

**37. Pulsante [RECORD]**  
Accede alla modalità di registrazione

**38. Pulsante [ACCOMP]**  
Seleziona la traccia di accompagnamento da registrare

**39~43. Pulsanti MELODY 1-5**  
Selezionano la traccia melody da registrare (1-5).

**44. Pulsante [HARMONY]**  
Attiva / Disattiva l'effetto harmony.

**22. Display LCD**

Visualizza le informazioni/parametri del Piano digitale

**26. Data dial**

Consente la modifica dei parametri.

**27~28. Pulsanti [YES/+]/[NO/-]**  
Modificano il valore dei parametri.

**45. Pulsante [SCALE]**

Attiva /Disattiva la regolazione della scala

**46. Pulsante [TWINOVA]**

Attiva / Disattiva la funzione TWINOVA.

**47. Pulsante [OCTAVE]**

Seleziona l'ottava nella modalità TWINOVA

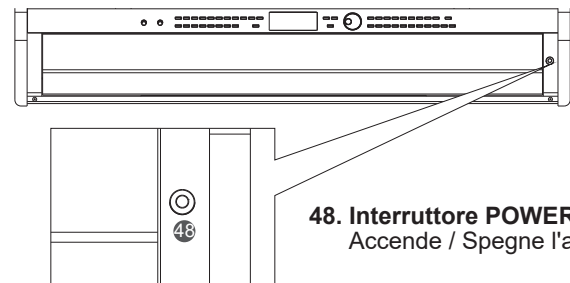

**48. Interruttore POWER%**  
Accende / Spegne l'alimentazione

## Pannello Posteriore



**49. AUX IN**

Connessione per una fonte audio esterna, come un lettore MP3 o CD.

**50. AUX OUT**

Connessione per attrezzature audio esterne (Mixer, Diffusori etc).

**51. MIDI IN**

Collegamento per MIDI OUT di altro dispositivo.

**52. MIDI OUT**

Collegamento per MIDI IN di altro dispositivo.

**53. PORTA USB**

Connessione per un computer.

## Pedali

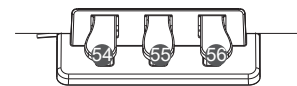

**54. Pedale Soft**

Quando il pedale soft è premuto, tutte le note suonate sulla tastiera vengono smorzate.

**55. Pedale Sostenuto**

Quando il pedale sostenuto viene abbassato le note suonate prima di premere il pedale hanno una risonanza più lunga.

**56. Pedale Sustain (multi function pedal)**

Quando il pedale sustain è premuto, le note hanno una risonanza più lunga. Rilasciando il pedale si arresta immediatamente qualsiasi nota prolungata.

# Montaggio

Questa sezione contiene informazioni sulla configurazione e montaggio dello strumento. Si prega di leggere attentamente questa sezione prima di accendere l'unità.

## Guida al Montaggio

Prima di procedere con il montaggio del supporto, bisogna procurarsi procurati un cacciavite Philip (non fornito). Assicurarsi di avere le seguenti parti, che sono fornite nella confezione.

A. Aprire la confezione e verificare se sono disponibili le seguenti parti:

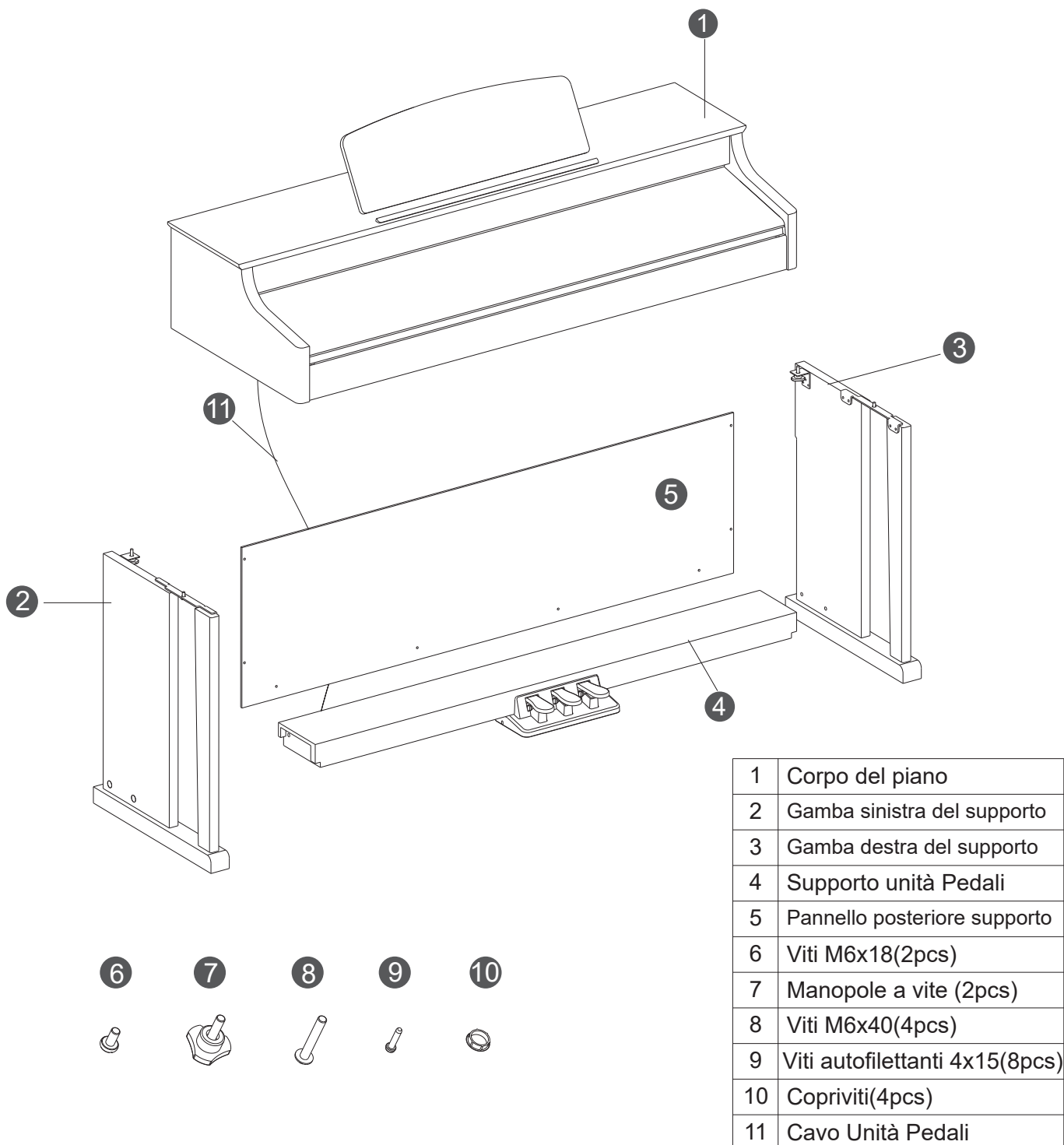

**B.** Posizionare l'unità pedale (4) tra i componenti delle gambe sinistra e destra (2 e 3), utilizzare 4 viti (8) (2 su ciascun lato) per fissare le gambe sull'unità pedale. (Assicurarsi che la direzione del posizionamento sia corretta prima di avvitare)

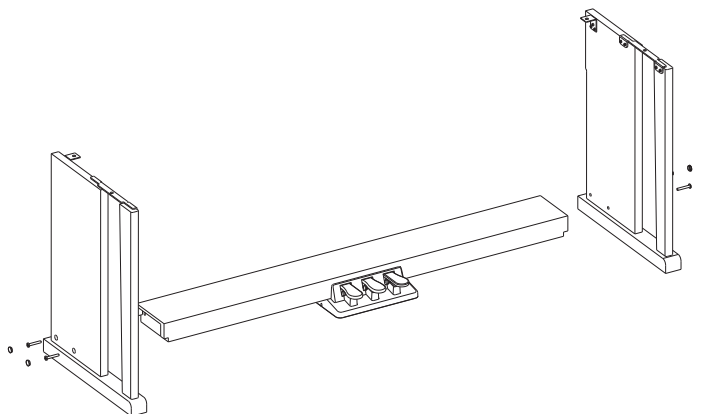

**C.** Utilizzare una vite da 8 pezzi (9), fissare il pannello posteriore sull'unità pedale (4) e sul componente della gamba destra (3), il componente della gamba sinistra (2) rifinito nella parte A nella pagina precedente.

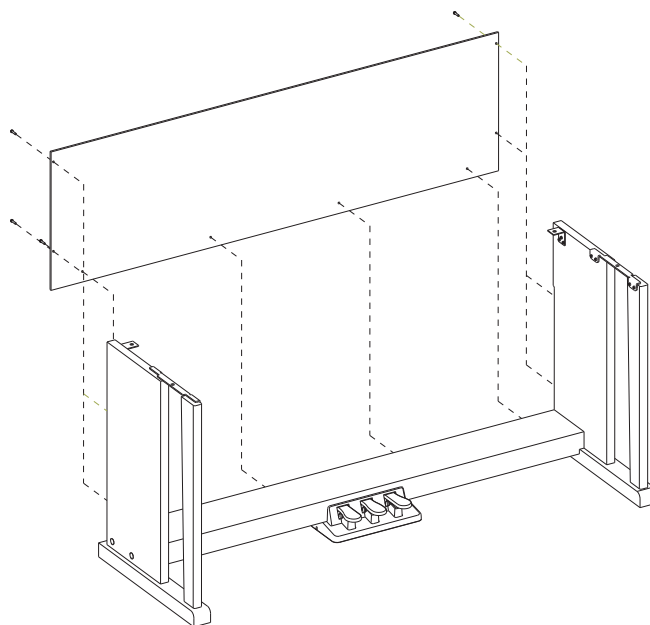

**D.** Posizionare il corpo del pianoforte (1) sulla parte superiore del gruppo finito nella parte B, utilizzare 2 viti a mano (7) e 2 viti (6) per stabilizzarlo successivamente.

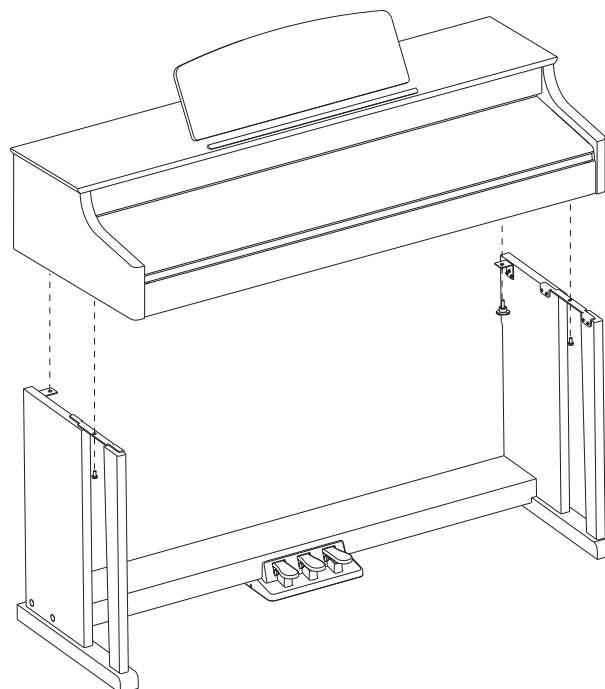

# Montaggio

E. Dopo il montaggio iniziale, collegare il cavo del pedale (11) nell'unità pedale al Jack PEDAL del pannello inferiore.

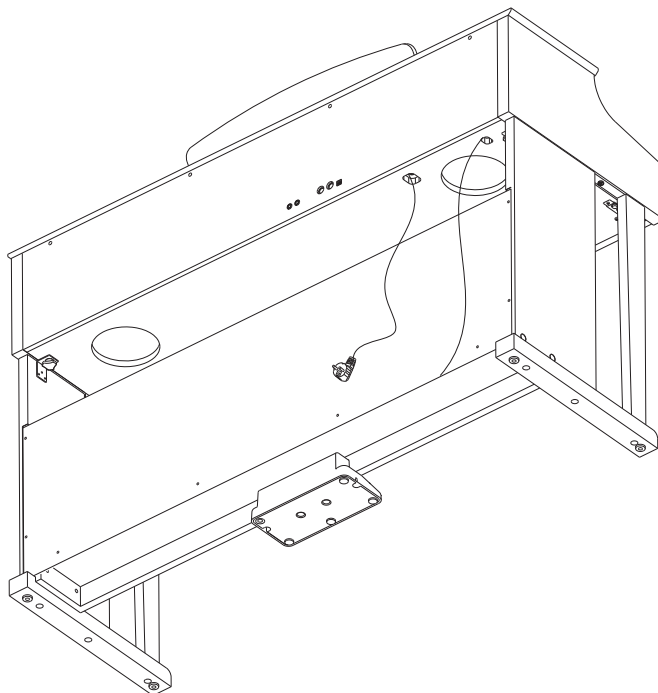

## Alimentazione

1. Assicurarsi che il pianoforte sia spento. Prima di accendere o spegnere il pianoforte, abbassare prima il volume del piano e di eventuali apparecchiature audio collegate.
2. Collegare il cavo di alimentazione ad una presa AC.
3. Premere l'interruttore [POWER]; il display LCD visualizzerà "Wait...!" che indica che il piano è acceso.
4. Per spegnere il piano, premere di nuovo l'interruttore [POWER].

### Nota:

1. Il piano si spegnerà automaticamente dopo 30 minuti se non si esegue alcuna azione sul piano.
2. Quando il piano non è in uso per lungo tempo o durante un temporale, scollegare l'alimentazione per motivi di sicurezza.

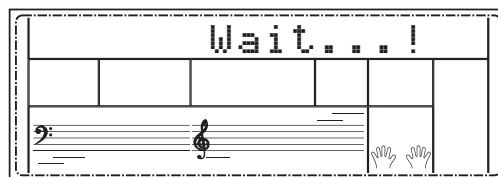
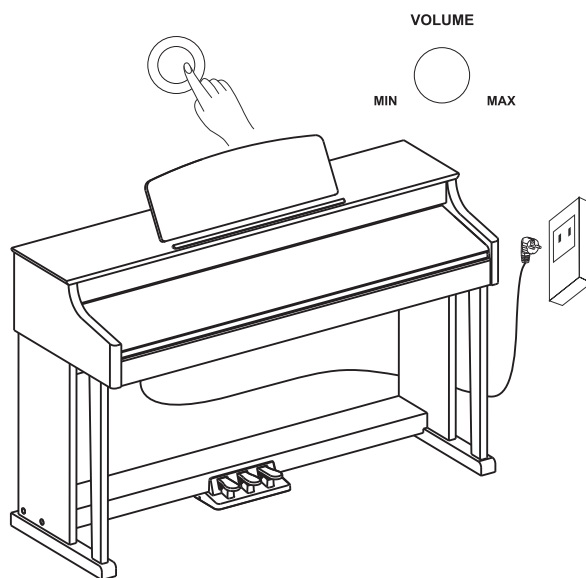



## Connecting a pair of Headphones

### Collegamento delle Cuffie

Potete collegare delle cuffie stereo standard per esercitarvi senza disturbare o per suonare tardi la notte.

**Jack1:** Quando sono collegate delle cuffie alla presa 1, il suono è udibile sia dalle cuffie che dai diffusori dello strumento.

**Jack2:** Quando sono collegate delle cuffie alla presa 2, il sistema di diffusori interno viene scollegato automaticamente. Il suono è udibile solo in cuffia.

### Nota:

Per evitare il rischio di perdita dell'udito quando si utilizzano le cuffie, non suonare il pianoforte ad alto volume per lungo tempo.

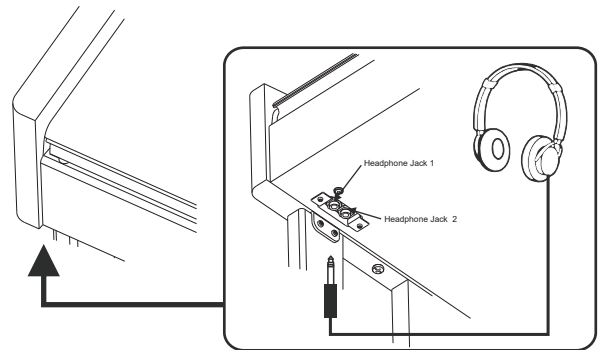

## Collegamento di dispositivi audio esterni

La presa AUX OUT sul pannello posteriore offre l'uscita dello strumento per la connessione ad un amplificatore per tastiere, un sistema sonoro stereo, una consolle di mixaggio, o ad un registratore. Collegare la presa AUX OUT sul pannello posteriore alla presa AUX IN dell'apparecchiatura audio esterna.

### Nota:

Per evitare di danneggiare i diffusori, assicuratevi che il volume sia regolato al minimo prima di accendere e di collegare altri dispositivi.

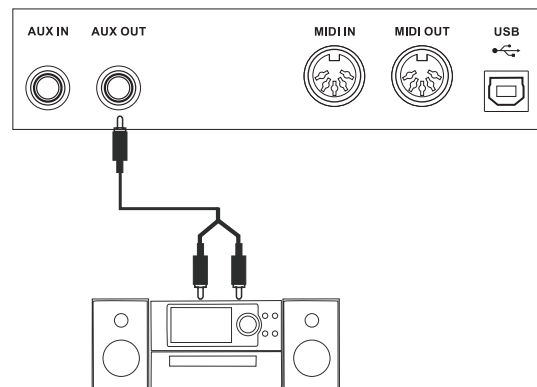

## Collegamento di un lettore MP3/CD

Collegate l'uscita audio di un lettore MP3/CD o di un'altra sorgente audio alla presa stereo AUX IN sul pannello posteriore. Il segnale in ingresso viene mixato col il segnale del piano, permettendovi di suonare sulla musica riprodotta.

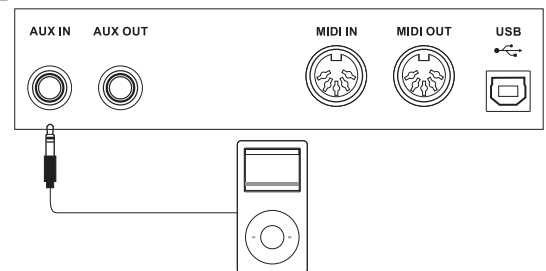

## Collegamento ad un Computer

Lo strumento riceve e trasmette messaggi MIDI tramite il connettore USB. Collegamento di MIDI IN / OUT al computer con un convertitore MIDI / USB

### Nota:

Non impostate l'audio USB così che sia simultaneamente input e output del software sul computer. Altrimenti i suoni si sovrappongono quando suonate la tastiera.

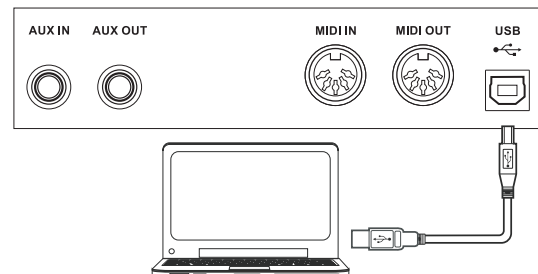

## Collegamento ad altri dispositivi.

Collega il MIDI OUT di un altro dispositivo al jack MIDI IN sul pannello posteriore, questo strumento funzionerà come modulo sonoro.

Collegare il MIDI IN dell'altro dispositivo al jack MIDI OUT sul pannello posteriore. questo strumento funzionerà come controller Midi.

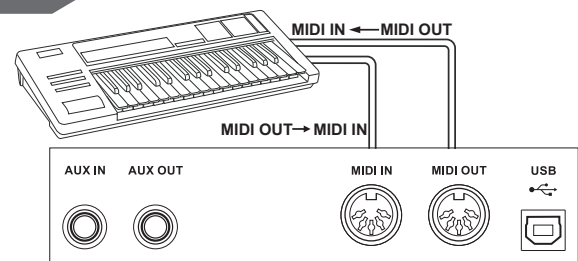

# Regolazione del Volume generale

Per incrementare o decrementare il volume ruotare la manopola [VOLUME] in senso orario o antiorario.

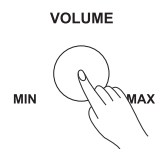

## Regolazione della brillantezza di una Voce

Ruotare la manopola [BRILLIANCE] in senso orario/antiorario. Il suono diventa più brillante e viceversa. Si può cambiare la brillantezza del piano come si desidera.

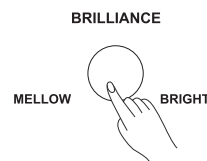

## Riproduzione delle Demo Song

Lo strumento contiene 2 meravigliose demo. Fare riferimento alla Lista Demo

1. Tenendo premuto il pulsante [SHIFT], premere il pulsante [DEMO] per avviare la riproduzione della demo song. Il display LCD visualizzerà il numero e il nome della demo.
2. È possibile utilizzare il DATA DIAL o i pulsanti [+ / YES] / [- / NO] per selezionare una demo song
3. Premere il tasto [START / STOP] per interrompere la riproduzione. Tenendo premuto il pulsante [SHIFT], premere il pulsante [DEMO] per uscire dalla modalità demo.

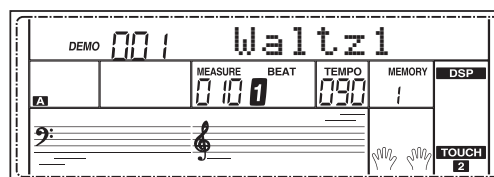
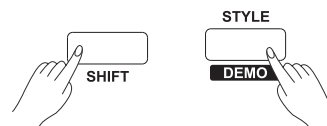

### Nota:

Nella modalità demo, tutti i brani demo verranno riprodotti in loop. Tutti i pulsanti e i tasti non sono disponibili tranne [DEMO], [START / STOP], [TEMPO +/-], [+ / YES], [- / NO], DATA DIAL manopola [VOLUME], manopola [BRILLIANCE] e interruttore di Alimentazione.

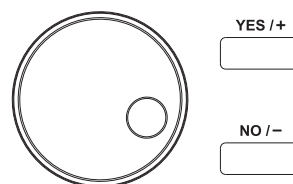

# Riproduzione delle voci (suoni)

Lo strumento dispone di 500 voci eccezionalmente realistiche. Fare riferimento alla Lista Voci.

## Riproduzione delle voci (suoni)

1. In modalità standby, premere il tasto [VOICE] o uno dei pulsanti di selezione diretta delle voci per accedere alla modalità "Voice". Il display LCD visualizzerà l'indicazione "VOICE R1" e visualizzerà il nome e il numero della voce corrente.
2. Utilizzare il DATA DIAL o i pulsanti [+ / YES] / [- / NO] per selezionare la voce che si desidera riprodurre. È inoltre possibile utilizzare i pulsanti di selezione diretta delle voci.
3. Suonare la tastiera per apprezzare la bellezza della voce selezionata.

### Nota:

Quando le funzioni DUAL e/o LOWER sono attive, è possibile premere ripetutamente il pulsante [VOICE] per scegliere la parte che suonerà. Il display LCD evidenzierà i simboli corrispondenti R1, R2 o L.

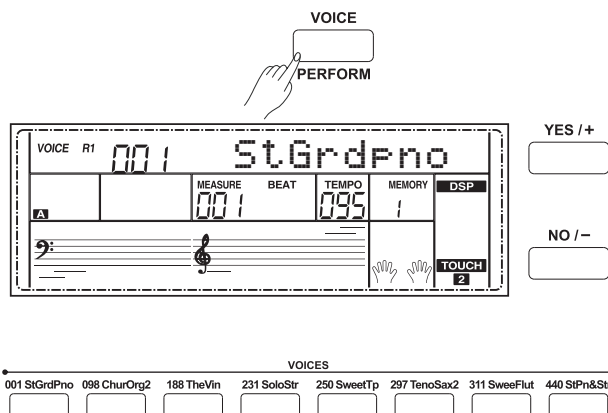

## Suonare due voci simultaneamente-DUAL

Il piano ha la funzione DUAL la quale consente di suonare due voci contemporaneamente per rendere il suono più ricco.

1. In modalità standby, tenere premuto il pulsante [SHIFT] e quindi premere il pulsante [DUAL] per attivare la funzione "Dual". Il display LCD visualizzerà il nome e il numero della voce corrente e l'indicazione "VOICE R 2" e "DUAL".
2. Utilizzare il DATA DIAL o i pulsanti [+ / YES] / [- / NO] per selezionare la voce che si desidera riprodurre per la parte "Dual".
3. Suonare quindi la tastiera, e si sentiranno due voci differenti suonare insieme. Sembrerà che due strumenti diversi suonino contemporaneamente.
4. Quando la funzione "Dual" è attiva, tenere premuto il tasto [SHIFT] e quindi premere il tasto [DUAL] per disattivare la questa funzione.

### Nota:

Quando la tastiera è splittata, solo la mano destra può suonare la voce impostata per la parte "Dual" mentre l'area della mano sinistra no.

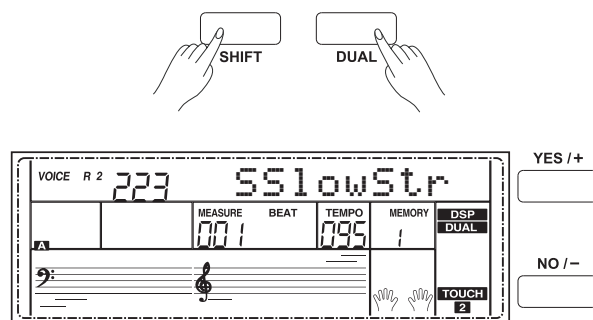

# Riproduzione delle voci (suoni)

## Suonare 2 voci con entrambe le mani-LOWER

La funzione Lower suddivide la tastiera nelle aree sinistra e destra per suonare due voci differenti

1. In modalità standby, tenere premuto il tasto [SHIFT] e quindi premere il tasto [LOWER] per attivare la funzione "Lower". La tastiera è divisa in due sezioni indipendenti e ogni sezione ha la sua voce. Il display LCD visualizza il nome e il numero della voce sinistra e l'indicazione "VOICE L" e "LOWER"
2. Utilizzare il DATA DIAL o i pulsanti [+ / YES] / [- / NO] per selezionare la voce che si desidera riprodurre per la parte "Lower".
3. Suonando la tastiera si potranno sentire l'area della mano sinistra e della mano destra che suonano voci differenti.
4. Quando la funzione "Lower" è attiva, tenere premuto il tasto [SHIFT] e quindi premere il tasto [LOWER] per disattivare la questa funzione.

### Nota:

La voce della mano destra non cambierà quando si cambia la voce della parte "Lower"

### Punto di Split

Il punto sulla tastiera che separa la voce L e la voce R1 / R2 è chiamato "Punto di Split". Il punto di split predefinito è su F#3. Tuttavia, è possibile impostare questo su qualsiasi tasto desiderato. Fare riferimento all'impostazione KeySplit per l'impostazione del punto di Split.

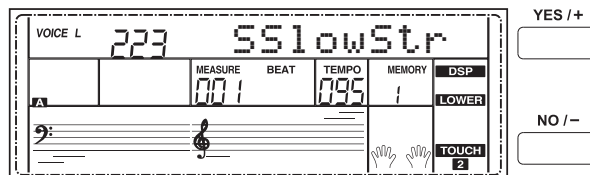
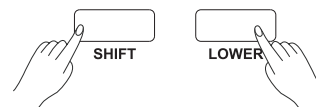

Punto di Split predefinito F#3

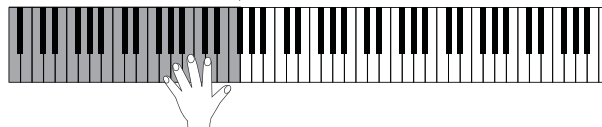

## Sensibilità al tocco della tastiera (Touch)

La tastiera è dotata di una funzione di riposta al tocco che vi permette di controllare in modo dinamico ed espressivo il livello delle voci tramite la forza con cui suonate, come su uno strumento acustico.

Il piano ha tre tipi di "Touch" tra i quali scegliere.

1. Tenendo premuto il tasto [SHIFT], premere il tasto [TOUCH] per accedere al menu di impostazione "Touch". Il display LCD visualizza il numero di impostazione del tocco. Il valore predefinito è 2.
2. Selezione di un tipo di "Touch". Usare i pulsanti [+ / YES] / [- / NO] o il DATA DIAL per selezionare un tipo di "Touch": OFF, 001 (leggera), 002 (normale) e 003 (dura). Oppure tenere premuto il tasto [SHIFT], quindi premere il tasto [TOUCH] per selezionare un tipo di "Touch". Premendo i pulsanti [+ / YES] e [- / NO] contemporaneamente si imposta il valore di tocco sull'impostazione predefinita: 2 (normale).

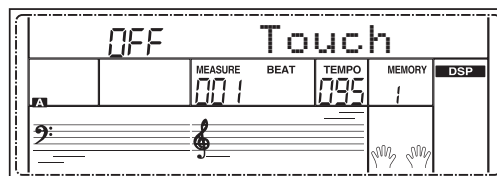
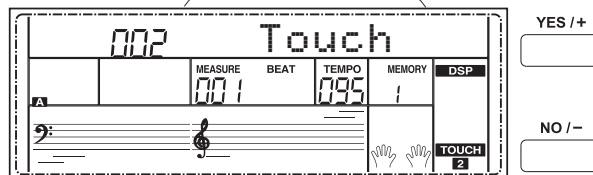
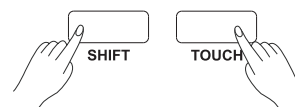

## Trasposizione

Questa funzione permette di trasporre l'intonazione dell'intero strumento in intervalli di un semitono verso l'alto il basso per un massimo di un'ottava.

1. Tenendo premuto il pulsante [SHIFT], quindi premere [TRANSPOSE] del pulsante [TRANSPOSE-] per accedere al menu di trasposizione. Il display LCD visualizza l'attuale trasposizione: xxx Transpose. Il valore predefinito è 0.
2. Quando sul display LCD viene visualizzata la trasposizione corrente, utilizzare [+ / YES] / [- / NO] o il DATA DIAL per modificare il valore di trasposizione. La trasposizione massima è di  $\pm 12$  semitoni.
3. Premere [+ / YES] e [- / NO] contemporaneamente per impostare il valore di trasposizione sull'impostazione predefinita: 000 Transpos.

### Nota:

Se dovete suonare un brano nella tonalità di G che non vi è familiare, se impostate il valore di Transpose su -05 o 07, potete suonare facilmente il brano nella tonalità di C più comoda.

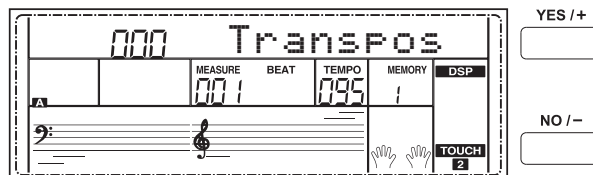
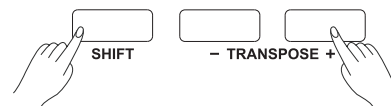

## Modalità Piano

Questa funzione serve per impostare immediatamente la voce dell'intera tastiera al piano.

1. Tenendo premuto il pulsante [SHIFT], premere il pulsante [PIANO] per accedere o uscire dalla modalità piano.
2. Nel modo piano, i controlli dell'accompagnamento sono gli stessi che per gli altri modi. L'accompagnamento suona solo la parte ritmica.

### Note:

1. In modalità piano, è possibile impostare la funzione mixer e accedere al menu funzioni.
2. In modalità piano, la funzione A.B.C. viene automaticamente disattivata.

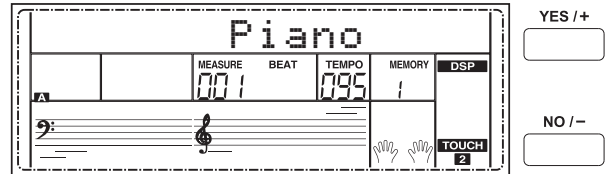
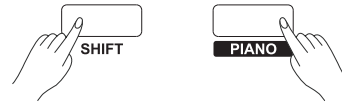

## Metronomo

Il metronomo fornisce un ritmo costante per aiutarti a esercitarti a un tempo preimpostato.

1. Tenendo premuto il pulsante [SHIFT], premere il pulsante [METRO] per attivare o disattivare il metronomo.
2. Impostazione del tipo di Beat  
Fare riferimento a **Tipo del Beat**.

### Note:

1. Quando l'accompagnamento sta suonando, il metronomo (se attivato) risponderà alla battuta successiva.
2. Quando il metronomo è attivo e l'accompagnamento viene avviato, regolerà il beat sull'accompagnamento.
3. Nella registrazione, i beat del metronomo non possono essere registrati.

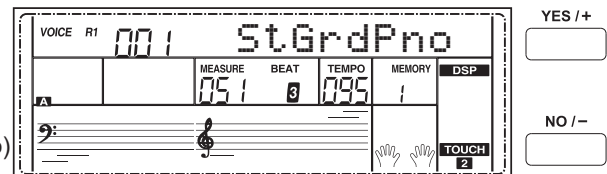
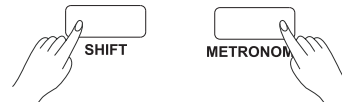

## Modalità Twinova

La modalità "Twinova" divide la tastiera in due aree indipendenti, le quali hanno la stessa tonalità e voce, per la comodità dell'insegnamento individuale.

1. Premere il tasto [TWINOVA] per attivare la funzione "Twinova". Il display LCD indica che la funzione "Twinova" è attivata. In modalità "Twinova", la voce DUAL e la voce LOWER non sono disponibili. Il punto di split predefinito è E3 (32). Premere di nuovo [TWINOVA] per uscire.
2. Nella modalità "Twinova", la voce predefinita della mano destra e della mano sinistra è la voce UPPER selezionata prima di entrare nella modalità "Twinova". Utilizzare il DATA DIAL, i pulsanti [+ / YES], [- / NO] o i pulsanti di selezione diretta per impostare una voce.
3. In modalità "Twinova", premendo il pulsante [OCTAVE], il display LCD visualizza temporaneamente il valore di ottava per la funzione "Twinova". Si può quindi usare il "DATA DIAL", o i pulsanti [+ / YES], [- / NO] per impostare il valore di ottava per la funzione "Twinova". L'intervallo di ottava è compreso tra -1 e 1. Premere contemporaneamente [+ / YES] e [- / NO] per impostare il valore dell'ottava sulla sua impostazione predefinita: 000.

### Note:

1. Nelle modalità Demo e Song, il pulsante [TWINOVA] non è attivo.
2. Fare riferimento all'impostazione KeySplit per impostare il punto di split.
3. Il pulsante [OCTAVE] è valido solo in modalità "Twinova". Dopo aver modificato l'ottava, le note che cadono fuori dal range della voce potrebbero non suonare.

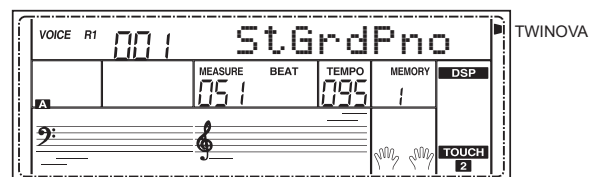
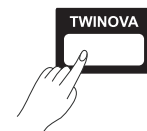

Il punto di Split preimpostato è E3



# Riproduzione delle voci (suoni)

## Scala

Il temperamento equabile (uguale in tutte le tonalità, e adatto per gli strumenti a tastiera) viene usato comunemente nella musica moderna, e basandovi su questo metodo potete creare le vostre composizioni ed esecuzioni. Specialmente per il piano, il temperamento equabile è usato ampiamente e considerato uno standard. Ma nel tempo, furono utilizzate molte altre scale per comporre e suonare, prima di adottare il temperamento equabile

1. Premere ripetutamente il pulsante [SCALE] per attivare / disattivare la funzione. L'icona corrispondente si accenderà / spegnerà sulla destra di LCD.
2. Tipo di scala e selezione della fondamentale  
Tenere premuto il pulsante [SCALE] per accedere al menu di impostazione della scala. L'icona della scala continua a lampeggiare. L'impostazione predefinita è "001 Pytha C". È possibile premere il pulsante [+ / YES], il pulsante [- / NO] per selezionare un tipo di scala diverso. Premere uno dei tasti C7-B7 per selezionare il tasto fondamentale. Il display LCD visualizzerà il tipo di scala e il tasto fondamentale.

Il piano ha sei tipi di scala, come mostrato di seguito:

Numero	Nome LCD
1	Pytha
2	Major
3	Minor
4	Mean Tone
5	Werck
6	Kirnberg

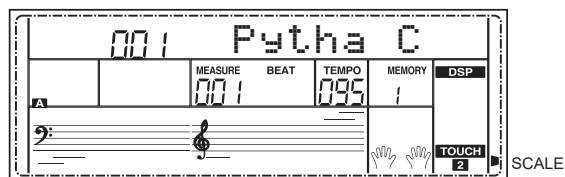
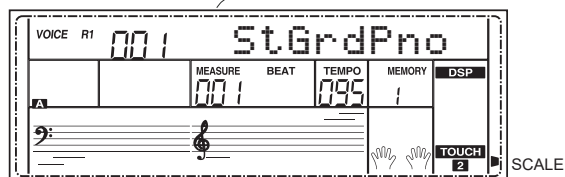
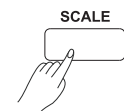

Selezione della  
Fondamentale

### Nota:

1. Durante l'impostazione della scala, se non viene eseguita alcuna operazione entro 5 secondi, questo stato verrà chiuso automaticamente.
2. Lo stato della scala si spegne automaticamente nelle modalità "Song" e "Demo".

# Accompagnamenti Automatici (Stili)

La funzione di accompagnamento automatico mette a tua disposizione una band di supporto completa. Tutto quello che si deve fare è suonare gli accordi con la mano sinistra usando lo stile selezionato. Quindi l'accompagnamento suonerà automaticamente, seguendo immediatamente gli accordi suonati.

Con l'accompagnamento automatico, anche un artista solista può divertirsi suonando con il supporto di un'intera band o orchestra. Questa piano digitale contiene 200 stili con generi musicali vari. Selezionare alcuni dei diversi stili (fare riferimento alla Lista Stili) per apprezzare la funzione di accompagnamento automatico.

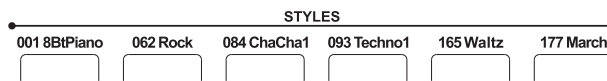

## Riproduzione di un accompagnamento (Ritmo)

1. Premere uno dei pulsanti per la selezione diretta dello stile o il pulsante [STILE] per accedere alla modalità stile. Il display LCD visualizza il nome e il numero dello stile corrente.
2. Utilizzare il DATA DIAL o i pulsanti [+ / YES] / [- / NO] per selezionare lo stile che si desidera riprodurre. È inoltre possibile utilizzare i pulsanti di selezione diretta degli stili.
3. Premere il pulsante [START / STOP] per avviare le tracce ritmiche dell'accompagnamento automatico. Inoltre, è possibile premere [SYNC] e quindi suonare qualsiasi tasto per avviare le tracce ritmiche dell'accompagnamento automatico.

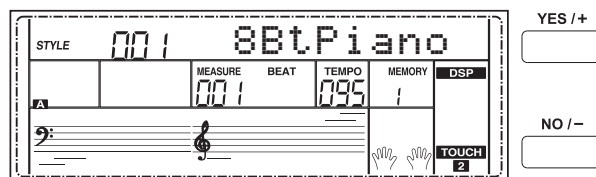
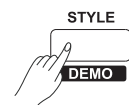

## Riproduzione di un accompagnamento (Totale)

1. In modalità stile, premere il pulsante [CHORD MODE] per accedere alla modalità "Auto Bass Chord" (A.B.C.). "A.B.C" si illumina sul display LCD. La tastiera è divisa in due aree. Suonare gli accordi nell'area della mano sinistra. Premere di nuovo il pulsante [CHORD MODE] per accedere alla modalità "FULL RANGE". "FULL RANGE" si illuminerà sul display LCD. A questo punto è possibile suonare gli accordi sull'intera tastiera con la normale diteggiatura.
2. È possibile premere il pulsante [SYNC] e quindi suonare un accordo nella sezione degli accordi per avviare l'accompagnamento automatico di tutte le tracce. Quando si cambia accordo, l'accompagnamento cambia automaticamente. Si può anche premere il pulsante [START / STOP] per avviare l'accompagnamento automatico della traccia ritmica, quindi suonare un accordo nella sezione degli accordi. lo strumento inizierà a suonare l'accompagnamento automatico di tutte le tracce.

### Nota:

Il pianoforte può salvare 3 stili utente. Per utilizzare i tuoi stili, dovresti utilizzare il software MEDELI per convertire lo stile, quindi utilizzare l'USB per salvare gli stili sul pianoforte.

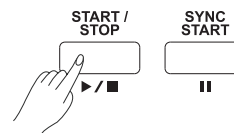
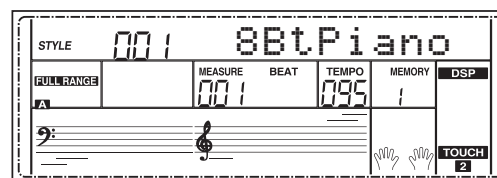
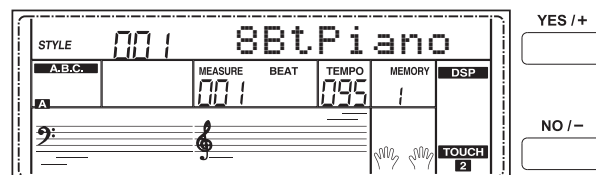
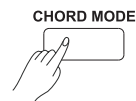

Sezione predefinita per gli accompagnamenti automatici

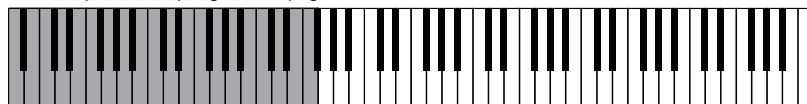



# Accompagnamenti Automatici (Stili)

## Sezioni di Accompagnamento

Esistono vari tipi di sezioni di accompagnamento automatico che consentono di variare l'arrangiamento dell'accompagnamento per adattarlo al brano che si sta riproducendo.

Essi sono: Intro, Main (A, B, C, D), Fill (A, B, C, D) e Ending.

Passando da uno all'altro durante la performance, si può facilmente produrre gli elementi dinamici di un arrangiamento dal suono professionale nella performance.

### Sezione INTRO

La sezione INTRO è una la sezione di apertura di uno stile. Quando la sezione INTRO termina, il sistema passerà automaticamente alla sezione principale (MAIN).

### Sezione MAIN

MAIN è la sezione principale di uno stile. Il sistema riprodurrà e ripeterà la sezione Main fino a quando non verrà premuto il pulsante di un'altra sezione.

### Sezione FILL IN

La funzione di Auto FILL IN aggiunge automaticamente un fill (variazione) alla tua performance. Al termine del FILL-IN, lo stile passa alla sezione Main (A,B).

### Sezione ENDING

La sezione ENDING è usata per terminare lo stile. Quando la sezione ENDING termina, l'accompagnamento si arresta automaticamente. La lunghezza della sezione ENDING varia a seconda dello stile selezionato.

### Nota:

Tenere premuto il pulsante FILL A/B/C/D durante la riproduzione dello stile, il pattern di fill selezionato si ripete continuamente fino al rilascio del pulsante. Premi il pulsante FILL A/B/C/D quando lo stile si ferma, passerà alla sezione normale.

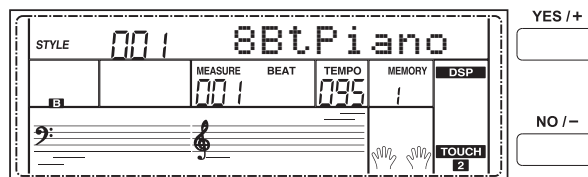
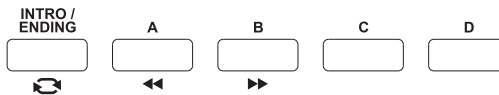

## Riproduzione diverse sezioni di Accomp.

1. Premere il pulsante [STYLE]
2. Premere uno dei pulsanti per la selezione diretta di uno stile oppure utilizzare il DATA DIAL o i pulsant [+ / YES] / [- / NO] per selezionare uno stile.
3. Premere il pulsante [CHORD MODE] per attivare la modalità A.B.C.(auto bass chord).
4. Premere il pulsante [SYNC].
5. Premere il pulsante [FILL A] .
6. Premere il pulsante [INTRO/ENDING]. Sul display LCD viene visualizzata la "A" e lo stile è pronto per essere riprodotto.
7. L'accompagnamento si avvierà non appena si inizierà a suonare nella sezione Chord. Quando il pattern di introduzione (INTRO) terminerà, l'accompagnamento passerà automaticamente alla sezione Principale A (MAIN A).
8. Premere il pulsante [FILL B] / [FILL C] / [FILL D]. Viene riprodotto un fill-in, seguito automaticamente dalla sezione Main B/C/D.
9. Premere ancora il pulsante [INTRO/ENDING] per attivare la sezione ENDING. Quando il pattern di ENDING viene completamente riprodotto, l'accompagnamento automatico si interrompe automaticamente.

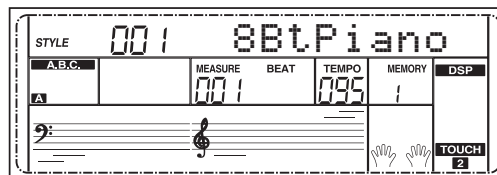
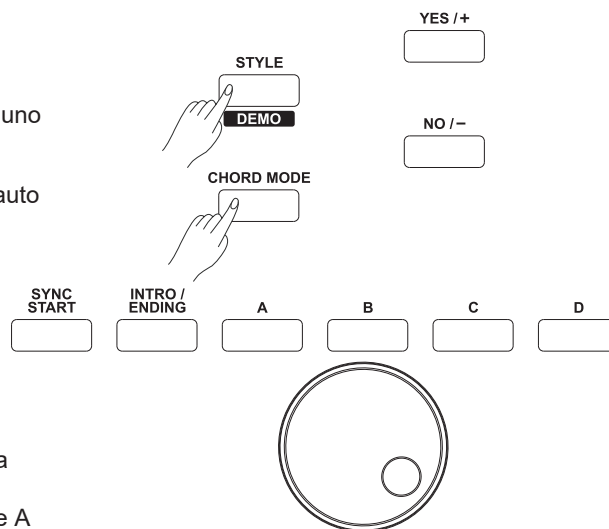



## Volume dell'Accompagnamento

Questa funzione viene utilizzata per modificare il volume di tutte le tracce di accompagnamento.

1. Premere il pulsante [ACCOMP], sul display LCD verrà visualizzato il volume ACCOMP (da 0 a 127). A questo punto è possibile utilizzare il DATA DIAL o i pulsanti [+ / YES] / [- / NO] per regolare il volume ACCOMP.
2. Quando sul display LCD viene visualizzato il volume ACCOMP, premendo contemporaneamente i pulsanti [+ / YES] e [- / NO], il volume ACCOMP viene messo in mute. Il display LCD visualizza "OFF Accomp". Premendo di nuovo contemporaneamente i pulsanti [+ / YES] e [- / NO] il volume ACCOMP viene riattivato.

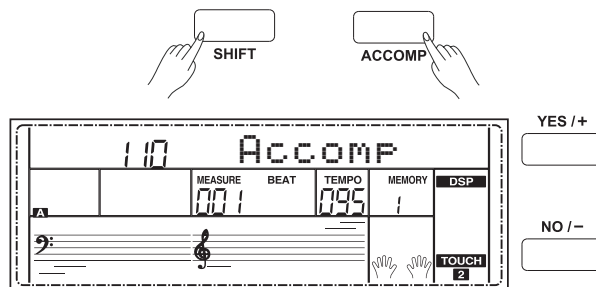

## Diteggiatura degli accordi

Il modo in cui gli accordi vengono suonati o indicati con la mano sinistra (nella sezione di accompagnamento automatico della tastiera) viene definito "diteggiatura". Esistono 2 tipi di diteggiature come descritto di seguito.

### Accordi di Base

Un accordo, nella musica, è un insieme armonico di tre o più note che suonano contemporaneamente. Gli accordi più frequenti sono le triadi. Una triade è un insieme di tre note che possono essere composte in terze parti. Quando sono composte in terzi, le note della triade, dal tono più basso al più alto, sono chiamati: la Fondamentale, la Terza e la Quinta.

### Tipo di Triade

Ci sono i seguenti tipi di Triade di base:

Triade Maggiore	Una fondamentale con una terza maggiore ed una quinta perfetta consisterà in una "Triade Maggiore".
Triade Minore	Una fondamentale con una terza minore ed una quinta perfetta consisterà in una "Triade Minore".
Triade Aumentata	Una fondamentale con una terza maggiore ed una quinta aumentata consisterà in una "Triade Aumentata".
Triade Diminuita	Una fondamentale con una terza maggiore ed una quinta diminuita consisterà in una "Triade Diminuita".

### Accordo Rivotto

Viene definito un "accordo rivotto" quello dove la nota fondamentale non è la nota più bassa. Se mettiamo la terza e/o la quinta nella posizione fondamentale (nota più bassa), allora viene formato il "rivotto" e quindi chiamiamo questo accordo "Accordo Rivotto".

### Nome dell'Accordo

Il nome dell'accordo è composto due parti: Fondamentale Accordo e Tipo di accordo.

### Modalità "Single Finger"

La modalità "Single Finger" non solo è in grado di rilevare un solo dito, ma può anche rilevare più dita. Questa modalità rende facile suonare gli accordi di maggiore, minore, settima e minore settima attraverso solo uno, due o tre tasti. Fare riferimento alla relativa immagine a destra per i dettagli.

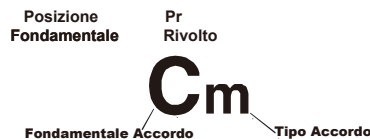
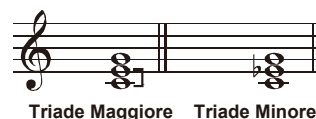
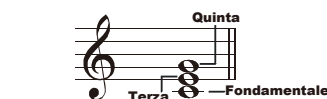

C	★ <b>Triade Maggiore</b> Premere sulla tastiera solo la nota fondamentale.
C <sub>m</sub>	★ <b>Triade Minore</b> Premere contemporaneamente sulla tastiera la nota fondamentale e il più vicino tasto nero a sinistra.
C <sub>7</sub>	★ <b>Accordo di Settima</b> Premere contemporaneamente sulla tastiera la nota fondamentale e il più vicino tasto bianco a sinistra.
C <sub>m7</sub>	★ <b>Accordo di Settima Minore</b> Premere contemporaneamente sulla tastiera la nota fondamentale e i tasti bianco e nero più vicini a sinistra.

# Accompagnamenti Automatici (Stili)

## Multi-Finger

La modalità "Multi-finger" permette di suonare gli accordi nella diteggiatura normale. Prova a suonare i 32 tipi di accordo in scala C (DO) come elencato a destra.

## Nota:

Nella modalità Full Range, vengono rilevati gli accordi suonati con la diteggiatura normale (Multi-finger) sull'intera estensione della tastiera.

0 C 	1 C <sub>6</sub> 	2 C <sub>M7</sub> 	3 C <sub>M7</sub> (#11) 	4 C <sub>M</sub> (9) 	5 C <sub>M7</sub> (9) 
6 C <sub>6</sub> (9) 	7 C <sub>aug</sub> 	8 C <sub>m</sub> 	9 C <sub>m6</sub> 	10 C <sub>m7</sub> 	11 C <sub>m7</sub> (b5) 
12 C <sub>m</sub> (9) 	13 C <sub>m7</sub> (9) 	14 C <sub>m7</sub> (11) 	15 C <sub>mM7</sub> 	16 C <sub>mM7</sub> (9) 	17 C <sub>dim</sub> 
18 C <sub>dim7</sub> 	19 C <sub>7</sub> 	20 C <sub>7sus4</sub> 	21 C <sub>7</sub> (b5) 	22 C <sub>7</sub> (9) 	23 C <sub>7</sub> (#11) 
24 C <sub>7</sub> (13) 	25 C <sub>7</sub> (b9) 	26 C <sub>7</sub> (b13) 	27 C <sub>7</sub> (#9) 	28 C <sub>M7aug</sub> 	29 C <sub>7aug</sub> 
30 C <sub>sus4</sub> 	31 C <sub>1+2+5</sub> 	Le note racchiuse tra le parentesi sono facoltative; Gli accordi potrebbero essere riconosciuti senza di loro			

## Tempo

Ogni stile contenuto nella tastiera è stato programmato con un tempo predefinito; tuttavia, è possibile modificarlo secondo necessità.

1. Premere i pulsanti [TEMPO+]/[TEMPO-] per modificare il valore del parametro "Tempo". Quando sul display il valore del "Tempo" lampeggia, utilizzare il Data Dial per modificare rapidamente il valore.
2. Per reimpostare il valore predefinito del parametro Tempo, premere contemporaneamente i pulsanti [TEMPO+] e [TEMPO-].

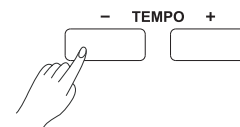

## Nota:

Quando lo stile si interrompe, la modifica dello stile ripristina automaticamente il tempo. Tuttavia, la modifica dello stile durante la riproduzione dello stile non comporterà cambiamenti di tempo.

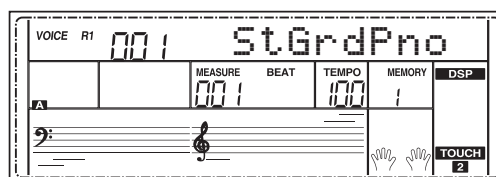

## One Touch Setting

Quando si attiva la modalità "One Touch Setting", è possibile richiamare immediatamente tutte le impostazioni relative all'accompagnamento automatico, inclusa la selezione di voci e gli effetti digitali, semplicemente premendo un pulsante.

1. Premere il pulsante [O.T.S.] per attivare il "One Touch Setting" per lo stile corrente.
2. Premere uno dei pulsanti di impostazione one touch [M1] - [M4]. Varie impostazioni del pannello (come voce, effetto, ecc.) che corrispondono allo stile selezionato vengono immediatamente richiamate. L'accompagnamento automatico viene attivato automaticamente durante la modalità O.T.S.

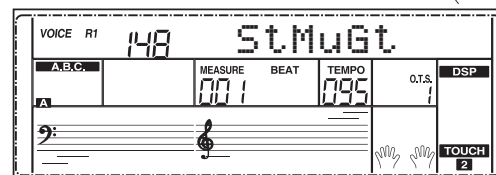
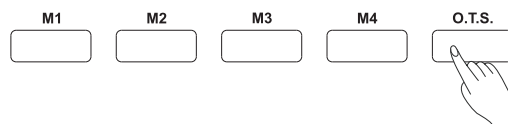

### Lista dei parametri per la funzione One Touch Setting:

Parte ON/OFF (VOICER1,R2,L)  
 Numero (VOICER1,R2,L)  
 Volume Voce (VOICER1,R2,L)  
 Livello del Reverbero per la voce (VOICER1,R2,L)  
 Livello del Chorus per la voce (VOICER1,R2,L)

## Nota:

1. In modalità O.T.S., la funzione A.B.C. la funzione si attiverà automaticamente.
2. In modalità O.T.S., la memoria non può essere registrata.

La funzione Harmony può aggiungere un effetto Harmony alla voce principale (UPPER).

## Pulsante Harmony

1. Premere il pulsante [HARMONY]. Sul display LCD viene visualizzato "OFF", che indica che l'effetto di armonia è disattivato.
2. Quando il display LCD visualizza "OFF", premere il pulsante [HARMONY]. Il display LCD ora visualizza "Duet", che indica che l'effetto Harmony è di tipo Duet.
3. Per selezionare un diverso tipo di Harmony, consultare l'impostazione di Harmony nel menu delle funzioni.

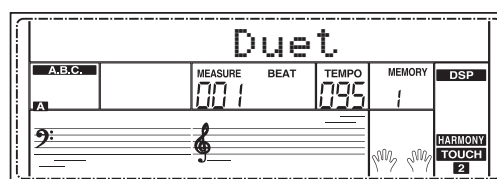
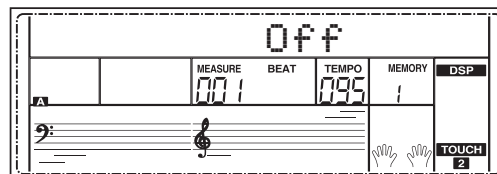
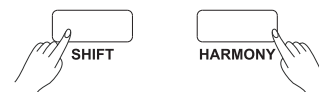

## Suonare con l'effetto "Harmony"

Attivare la funzione A.B.C e suonare un accordo. Quindi suonare le note nella sezione della mano destra. Alle note suonate nella voce principale verrà aggiunto un effetto "Harmony".

### Nota:

I tipi di Harmony "1+5", "octave", "Echo", "Tremolo", e "Trill" sono sempre disponibili. Tutti gli altri sono selezionabili solo quando la funzione A.B.C. è attiva.

# Performance Assistant

Sono disponibili 7 voci che è possibile selezionare per eseguire la modalità assistente all'esecuzione: Chitarra, Piano, Gu Zheng, Pi Pa, San Xian, Yang Qin e Zhong Ruan.

## Cosa è la "Performance Assistant"?

Performance Assistant è una funzione di facile utilizzo. Anche se non si è un tastierista, la funzione aiuterà a suonare la tastiera. Se si è un vero pianista, si può facilmente ottenere lo stesso effetto di suonare un vero pianoforte ottenendo come risultato l'esecuzione di parti complesse. La funzione Performance Assistant fornirà molte frasi meravigliose usando diversi tasti.

## Selezione Modalità "Performance Assistant"

1. Premendo il pulsante [SHIFT], premere il pulsante [PERFORM.] per attivare la funzione "Performance Assistant". Questa permette di entrare in modalità "Chitarra"; il display visualizza il nome della voce di chitarra ed il relativo numero.
2. È possibile utilizzare il data dial, il pulsante [+ / YES] o [- / NO] per modificare la voce che si desidera eseguire.
3. Il Time Signature predefinito è "4-4". È possibile selezionare quello desiderato tra 2/4, 3/4, 4/4 e 6/8 nel menu delle funzioni. Fare riferimento a "Tipo di Beat" nel "Menu funzioni".
4. Nella funzione Performance Assistant usare i pulsanti [TEMPO+] / [TEMPO-] per cambiare il Tempo.

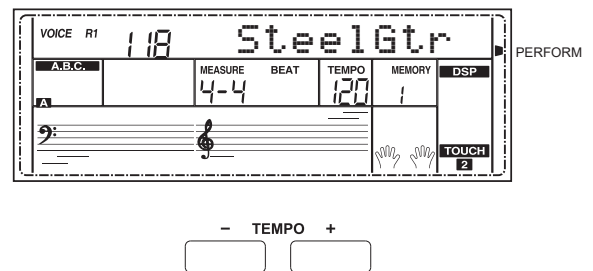
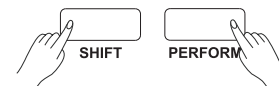

## Modalità Chitarra

### Mappa dei tasti per la modalità Chitarra

La modalità "Chitarra" permette di suonare una chitarra con la tastiera come se si stesse suonando una vera chitarra. In questa modalità si possono usare alcuni effetti di chitarra come Strum, Accordi arpeggiati, endings, etc..

### Parte accordi

La parte accordi è nell'area delimitata dai tasti A0 e B3. Gli accordi vanno suonati in questa area.

### Sub Area 1

Questa area è delimitata dai tasti C4 e B4 (solo tasti bianchi). In questa area ci sono 5 tipi di accordi arpeggiati.

### Sub Area 2

Questa area è delimitata dai tasti C5 e A5 (solo tasti bianchi). In questa area vengono simulate le 6 corde di una chitarra vera. Suonare in questa area le parti di assolo.

### Area Ritmo

Questa area è delimitata dai tasti C6 e G6 (solo tasti bianchi) è l'area ritmo. In questa area ci sono dei bellissimi Strums. Usare i tasti A6 e B6 per suonare un ending.

### Cambio Posizione (Rivolti)

Premendo il tasto C7, la posizione delle note verrà cambiata.

### Nota:

I tasti sopra C7 non sono attivi in questa modalità.

Guitar Key map

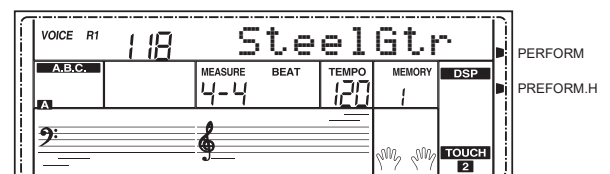
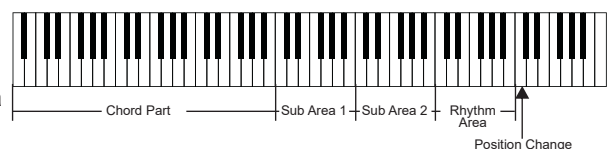

## Suonare in modalità Chitarra

### Suonare un accordo nella parte accordi.

Il display visualizzerà il nome dell'accordo e suonerà la nota fondamentale della chitarra.

### Suonare un accordo arpeggiato nella sub area 1.

Quando il tipo di accordo è visualizzato, premere un tasto bianco nella Sub Area 1, inizierà una meravigliosa frase di accordo arpeggiato. Premere altri tasti bianchi per suonare frasi diverse. Se si suonano accordi diversi con la mano sinistra si possono apprezzare i cambiamenti nelle frasi.

### Suonare le parti di assolo nella sub area 2.

Quando il tipo di accordo è visualizzato, premere i tasti bianchi nella sub area 2, puoi suonare la chitarra libera da solo, come se stessi suonando in una vera. Suonare accordi diversi con la mano sinistra e quindi le parti di assolo con la destra. L'ultimo tasto bianco B5 non è valido.

### Suonare gli strums (stili) nell'area Ritmo.

Quando il tipo di accordo è visualizzato, premere i tasti bianchi nell'area Ritmo per suonare gli strums ritmici. Suonare accordi diversi con la mano sinistra e quindi gli strums con la destra.

### Finire la performance di Chitarra.

Premere i tasti A6 o B6 per finire la performance di chitarra. Quando il pattern di "ending" termina, la frase si ferma automaticamente.

### Suonare gli effetti (suoni) particolari.

Tutti i tasti neri in Sub area 1, Sub area 2 e area Ritmo sono dedicati ai suoni particolari della chitarra. Ci sono 5 effetti (suoni) particolari in queste aree sui tasti C#, D#, F#, G#, A#.

### Cambio della posizione (Rivolti)

Premere il tasto C7. Sul display si accenderà l'indicatore "PERFORM.H". Questo significa che la posizione delle note suonate sulla chitarra sono cambiate in posizione alta. Suonando i tasti bianchi nella Sub area 1, nella Sub area 2 e nell'area Ritmo, si possono apprezzare i cambiamenti delle frasi di arpeggio o strum.

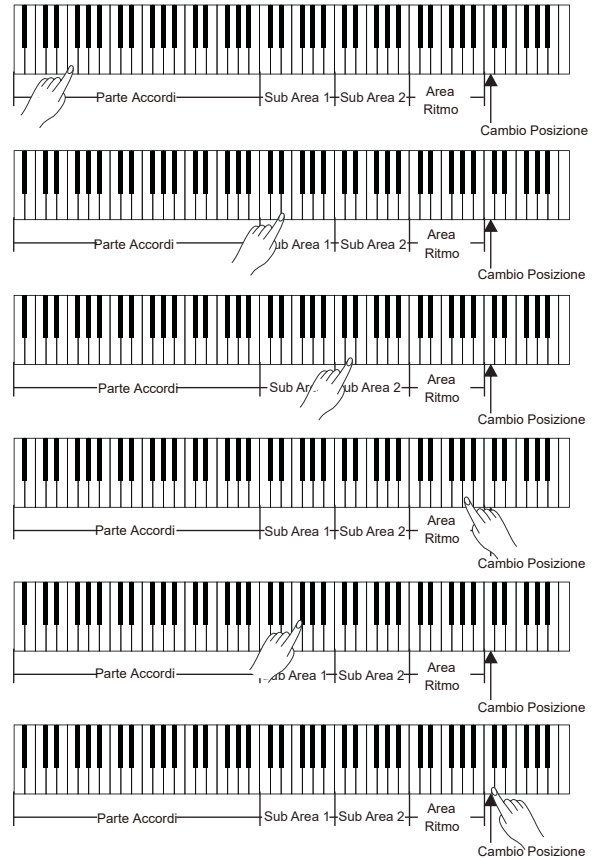
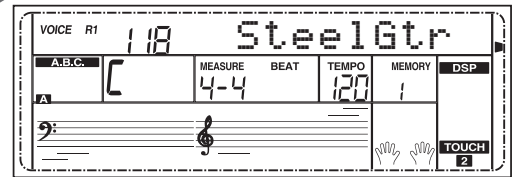

## Modalità Piano

### Mappa dei tasti per la modalità Piano

La modalità Piano consentirà suonare la voce di pianoforte proprio come se si suonasse uno strumento acustico. In questa modalità è possibile utilizzare frasi del pianoforte come ritmi di piano (5), accordi arpeggiati (5) ed anche gli endings (3).

La mappa della tastiera in modalità piano è molto simile a quella della modalità "Chitarra". Premere i tasti da A6 a C7 per suonare gli endings. Tutti i tasti i neri a destra di C4 sono disabilitati.

### Suonare in modalità Piano

1. Selezione della modalità "Piano"  
In performance assistant mode, usare il DATA DIAL o i pulsanti [+ / YES] or [- / NO] per selezionare la modalità "Piano"
2. Suonare un accordo nella "Parte Accordi". Suonare le diverse frasi e ritmi nella Sub Area e nell'Area Ritmo.
3. Premere i tasti A6, B6 o C7 per terminare la performance di pianoforte. Quando il pattern di "ending" termina, la frase si ferma automaticamente.

Mappa dei tasti per la modalità piano

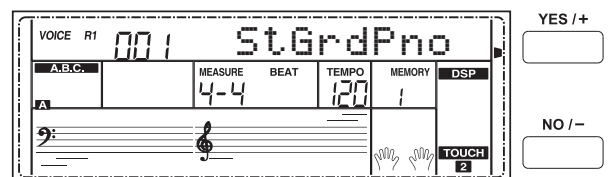
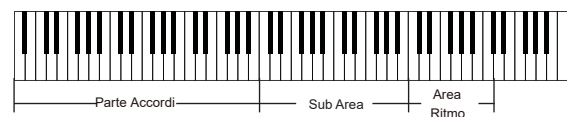

# Modalità Performance Assistant

## Modalità Strumenti Tradizionali Cinesi

### Mappa dei tasti per la modalità Strumen tradizionali Cinesi

In questa modalità, un tastierista può suonare facilmente alcune voci di strumenti cinesi utilizzando la tastiera. Ci sono 5 strumenti che puoi selezionare per eseguire: GuZheng, PiPa, SanXian, YangQin e ZhongRuan. Puoi utilizzare alcune abilità di esecuzione come il ritmo tradizionale cinese o l'accordo spezzato tradizionale cinese (5), l'arpeggio (5), abilità di esecuzione speciali (3-5) e anche 3 finali (ci sono solo 2 finali in modalità GuZheng).

Mappa dei tasti tradizionali cinesi

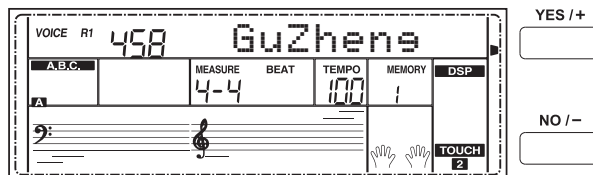
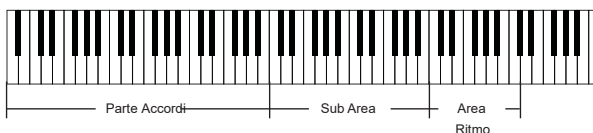

## Suonare in Modalità Strumenti Tradizionali Cinesi

1. Selezionare la modalità Strumenti tradizionali Cinesi.
2. Nel Performance Assistant, utilizzare il Data Dial, il pulsante [+ / YES] o [- / NO] per passare a questa modalità. Suona un accordo nella parte dell'accordo.
3. Utilizzare l'area Sub e l'area Arpeggio per riprodurre alcune frasi.
4. Termina la performance.

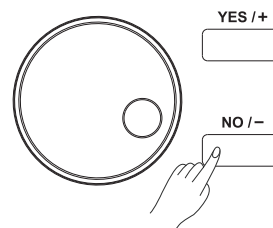

### Modalità arpeggio veloce

In modalità GuZheng, premere C7 per accedere alla modalità Arpeggio veloce e i 21 tasti da C4 a B6 sono uguali alle corde del vero GuZheng, le loro altezze sono le seguenti: C, D, E, G, A, c1, d1, e1, g1, a1, c2, d2, e2, g2, a2, c3, d3, e3, g3, a3 e c4. Nella modalità Arpeggio veloce, si riesce ad apprezzare un'esperienza esecutiva straordinaria con un assolo libero della voce GuZheng. Per uscire dalla modalità arpeggio veloce, premere nuovamente C7.

### Nota:

In questa modalità degli strumenti tradizionali cinesi, l'A.B.C. presenta solo la triade maggiore e la triade minore, notare che ciò potrebbe differire con la modalità Chitarra e la modalità Piano.

## Uscita dalla Modalità Performance Assistant

Quando la frase musicale si ferma, premere uno dei pulsanti [VOICE], [STYLE], [SONG], [DEMO], [SHIFT]+[PERFORM.] per uscire dalla modalità Performance Assistant".

Con gli effetti digitali integrati, si può aggiungere atmosfera e profondità alle proprie esecuzioni in vari modi. Ad esempio aggiungendo riverbero sembrerà di suonare in una sala da concerto. Aggiungendo note di Harmony si avrà un suono pieno e ricco.

1. All'accensione dello strumento, l'effetto DSP è impostato su ON e la relativa icona sul display LCD si illumina. I livelli di chorus e riverbero possono essere regolati nel menu delle funzioni.

2. Tenendo premuto il pulsante [SHIFT], premere il pulsante [DSP] per attivare o disattivare l'effetto DSP.

**Nota:**

Potrebbe esserci una leggera pausa nel suono se si attiva / disattiva l'effetto DSP mentre si riproduce uno stile o una song.

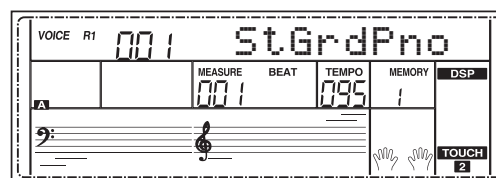
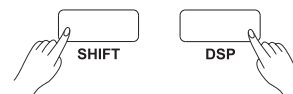

## Mixer

La funzione Mixer consente di regolare il volume di ogni traccia separatamente.

1. Tenendo premuto il pulsante [SHIFT], premere il pulsante [RHYTHM] per impostare il volume della traccia Rhythm. Il display LCD visualizza "Rhythm" e il volume della traccia.
2. Quando il display visualizza "Rhythm", usare il Data Dial o i pulsanti [+ / YES] / [- / NO] per regolare il volume dell'opzione corrente. Premere i pulsanti [+ / YES] e [- / NO] contemporaneamente per passare tra il valore impostato del volume e lo spegnimento del volume (Off).
3. Seguire i passaggi sopra descritti per regolare il volume delle altre tracce.

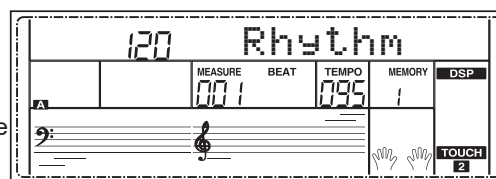
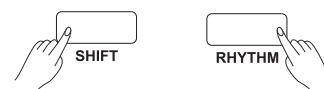

Le opzioni e i parametri sono i seguenti:

Display LCD	Intervallo
Rhythm: xxx	0 - 127
Bass: xxx	0 - 127
Chord: xxx	0 - 127
Lower: xxx	0 - 127
Upper: xxx	0 - 127

**Nota:**

Nello stato di impostazione della voce R1, il pulsante [UPPER] regola il volume della voce principale. Nello stato di impostazione della Voce R2, il pulsante [UPPER] regola il volume della voce R2.

## Funzioni dei Pedali

Il pedale Sustain è un pedale singolo che può essere configurato per diverse funzioni del pedale. Per i dettagli fare riferimento al menu di impostazione del pedale.

1. **Pedale Sustain (Pedal Sust)**  
Se il pedale assegnato è impostato come "Pedal Sust", premi il pedale assegnato, tutte le note suonate sulla tastiera avranno un sustain più lungo
2. **Pedale Start/Stop (Pedal St/T)**  
Se il pedale è assegnato a "Pedal St/T", questo avrà la stessa funzione del pulsante [START / STOP].
3. **Pedale Selezione Memorie (Pedal Mem)**  
Se l'assegnazione del pedale è impostata su "Pedal Mem", caricherà il parametro di memoria successivo da M1 quando si preme il pedale. Il numero totale di memorie che è possibile caricare è 32.

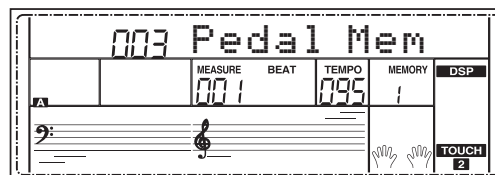
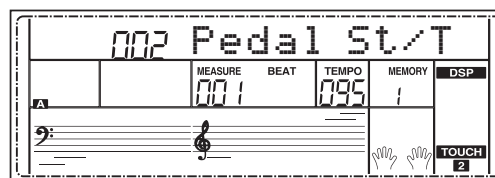
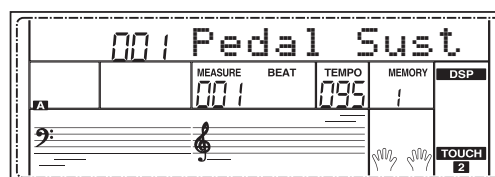

# Menu delle Funzioni

Tenendo premuto il pulsante [SHIFT], premere il pulsante [FUNCTION </>] per accedere al menu delle funzioni. Il display LCD visualizza l'opzione corrente del menu delle funzioni. Utilizzare [+ / YES] / [- / NO] o il DATA DIAL per impostare il valore del parametro/ funzione corrente. Le opzioni ed i parametri sono i seguenti:

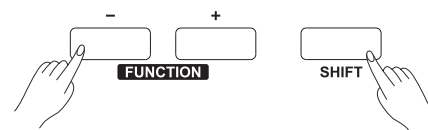

No.	Display LCD	Intervallo	Valore Predefinito
1	xxx Tune	-50 ~ +50	000
2	xxx KeySplit	1 ~ 88	034
3	xxx BeatType	0, 2 ~ 9	004
4	xxx MetroVol	0~127	080
5	00x Pedal xxxx	Sust,St/T, Mem	Sust
6	xxx ReverbLev	0 ~ 127	Depend on voice
7	xxx ChorusLev	0 ~ 127	Depend on voice
8	xxx Duet	Duet, StandardTrio, Full Chord, Rock Duet, Country Duet, Country Trio, Block, 4 Close 1, 4 Close 2, 4 Open, 1+5, Octave, Strum, Echo, Tremolo, Trill	Duet
9	xxx HarmonySpeed	1 ~ 4	1
10	xxx Midi In	1 ~ 16, ALL	ALL
11	xxx Midi Out	1 ~ 16	001
12	xxx PowerOff	OFF, 30,60	030
13	xxx Perform Beat	4-4, 3-4, 2-4, 6-8	4-4

## Nota:

Se non ci sono operazioni dopo 5 secondi, lo strumento esce automaticamente dal menu delle funzioni.

## Tune

La funzione regola l'intonazione dell'intera tastiera a passi da un cent.

1. Tenendo premuto il tasto [SHIFT], premere il tasto [FUNCTION </>] per selezionare la funzione "Tune". Il display LCD visualizza "xxx Tune". Utilizzare [+ / YES] / [- / NO] o il DATA DIAL per modificare il valore della funzione. L'intervallo dei valori è tra -50 e 50 cents
2. Premere contemporaneamente i pulsanti [+ / YES] e [- / NO] per impostare il valore di "Tune" al valore predefinito: 000. L'impostazione si applica sia all'accompagnamento che alla voce.

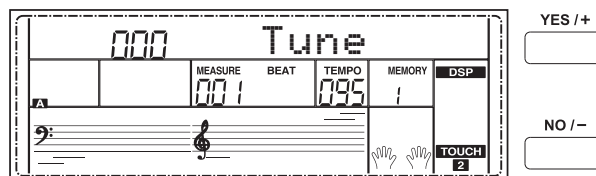
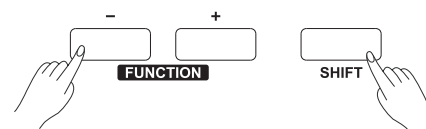



## Punto di Split

Questa funzione imposta il punto che divide la tastiera in due sezioni.

1. Tenendo premuto il tasto [SHIFT], premere il tasto [FUNCTION </>] per selezionare la questa funzione. Il display LCD visualizza "xxx KeySplit". Utilizzare [+ / YES] / [- / NO] o il DATA DIAL per modificare il valore della funzione. L'intervallo dei valori è tra 1 e 88.
2. Premere contemporaneamente i pulsanti [+ / YES] e [- / NO] per impostare il punto di split al valore predefinito: F#3(34).

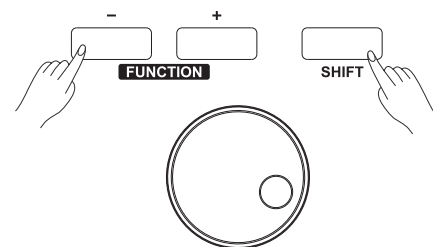

### Nota:

Quando la modalità "Twinova" è attiva, l'intervallo per il punto di split è tra C3 e C6 (28 ~ 64). Premere contemporaneamente i pulsanti [+ / YES] e [- / NO] per impostare il punto di split Twinova al valore predefinito: E3 (32).

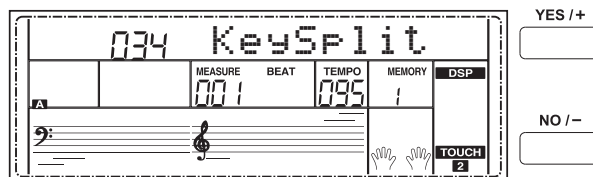

## Tipo del Beat

1. Tenendo premuto il tasto [SHIFT], premere il tasto [FUNCTION </>] per selezionare la questa funzione. Il display LCD visualizza "xxx BeatType". Utilizzare [+ / YES] / [- / NO] o il DATA DIAL per modificare il valore della funzione. L'intervallo dei valori è 0, 2~9.
2. Premere contemporaneamente i pulsanti [+ / YES] e [- / NO] per impostare il tipo del beat al valore predefinito: 004.

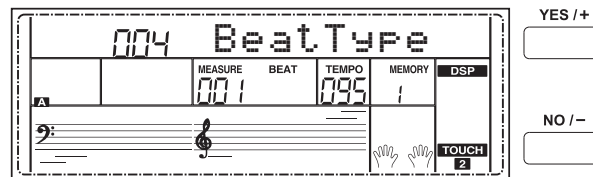
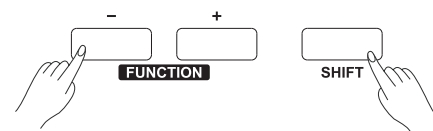

## Volume del Metronomo

1. Tenendo premuto il tasto [SHIFT], premere il tasto [FUNCTION </>] per selezionare la questa funzione. Il display LCD visualizza "xxx MetroVol". Utilizzare [+ / YES] / [- / NO] o il DATA DIAL per modificare il valore del volume del metronomo. L'intervallo dei valori è 0~127.
2. Premere contemporaneamente i pulsanti [+ / YES] e [- / NO] per impostare il volume del metronomo al valore predefinito: 090.

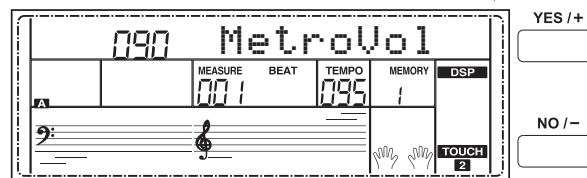
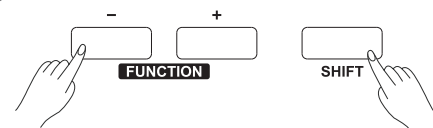

## Tipo di Pedale

1. Tenendo premuto il tasto [SHIFT], premere il tasto [FUNCTION </>] per selezionare il menu del tipo di pedale. Il display LCD visualizza "00x". Utilizzare [+ / YES] / [- / NO] o il DATA DIAL per cambiare il tipo di pedale. Sono disponibili 3 tipi di pedale: Pedale Soft(Soft), Pedale per start/stop dell'accompagnamento (St/T) e pedale per il cambio/ricambio memorie (Mem).
2. Premere contemporaneamente i pulsanti [+ / YES] e [- / NO] per impostare il tipo di pedale al valore predefinito: Sust.

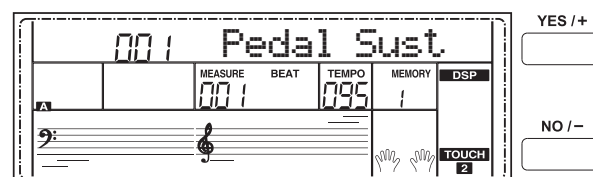
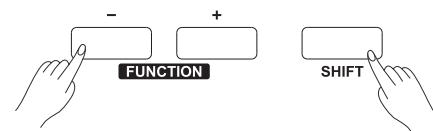

# Menu delle Funzioni

## Livello del Reverbero

1. Tenendo premuto il tasto [SHIFT], premere il tasto [FUNCTION </>] per selezionare il parametro del livello di reverbero. Il display LCD visualizza "xxx ReverbVol". Utilizzare [+ / YES] / [- / NO] o il DATA DIAL per modificare il valore del livello di reverbero. L'intervallo dei valori è 0~127
2. Premere contemporaneamente i pulsanti [+ / YES] e [- / NO] per impostare il livello di reverbero al valore predefinito

### Nota:

Il livello di reverbero predefinito può essere diverso per ogni voce

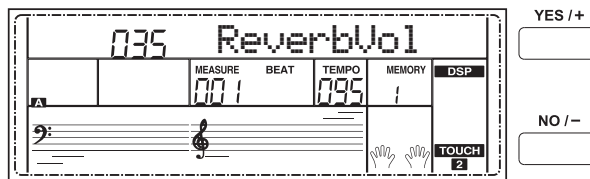
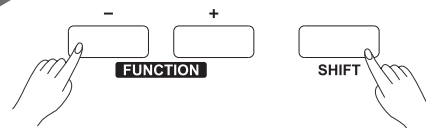

## Livello del Chorus

1. Tenendo premuto il tasto [SHIFT], premere il tasto [FUNCTION </>] per selezionare il parametro del livello di Chorus. Il display LCD visualizza "xxx ChorusVol. Utilizzare [+ / YES] / [- / NO] o il DATA DIAL per modificare il valore del livello di chorus. L'intervallo dei valori è 0~127
2. Premere contemporaneamente i pulsanti [+ / YES] e [- / NO] per impostare il livello di chorus al valore predefinito

### Nota:

Il livello di chorus predefinito può essere diverso per ogni voce

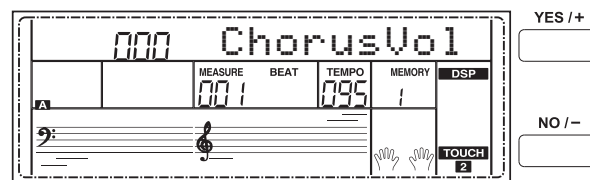
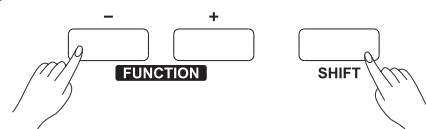

## Tipo di Harmony

1. Tenendo premuto il tasto [SHIFT], premere il tasto [FUNCTION </>] per selezionare il menu del tipo di Harmony. Il display LCD visualizza "xxx xxx". Utilizzare [+ / YES] / [- / NO] o il DATA DIAL per modificare il tipo di Harmony

I tipi di Harmony sono i seguenti:

Numero	Display LCD
1	Duet
2	StandardTrio
3	Full Chord
4	Rock Duet
5	Country Duet
6	Country Trio
7	Block
8	4 Close 1
9	4 Close 2
10	4 Open
11	1+5
12	Octave
13	Strum
14	Echo
15	Tremolo
16	Trill

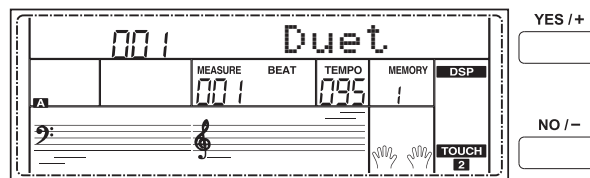
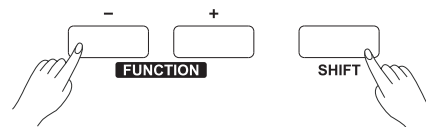

2. Premere contemporaneamente i pulsanti [+ / YES] e [- / NO] per impostare il tipo di Harmony al valore predefinito: Duet
3. Quando il tipo di Harmony è Echo, Tremolo o Trill, è possibile regolare la velocità dell'effetto Harmony. Fare riferimento all'impostazione della velocità effetto Harmony.
4. Quando il tipo di Harmony è Strum, Echo, Tremolo o Trill, l'impostazione del tempo cambierà anche la velocità della nota di Harmony.

## Velocità effetto Harmony

Quando il tipo di Harmony è eco, tremolo o trillo, la velocità dell'armonia può impostare la velocità delle note dell'effetto Harmony su 4 velocità predefinite.

1. Tenendo premuto il tasto [SHIFT], premere il tasto [FUNCTION </>] per selezionare il parametro Velocità effetto Harmony. Il display LCD visualizza "xxx HarmonySpeed". Utilizzare [+ / YES] / [- / NO] o il DATA DIAL per modificare la velocità dell'effetto Harmony. harmony speed. L'intervallo dei valori è: 1~4.
2. Premere contemporaneamente i pulsanti [+ / YES] e [- / NO] per impostare la velocità dell'effetto Harmony al valore predefinito: 001

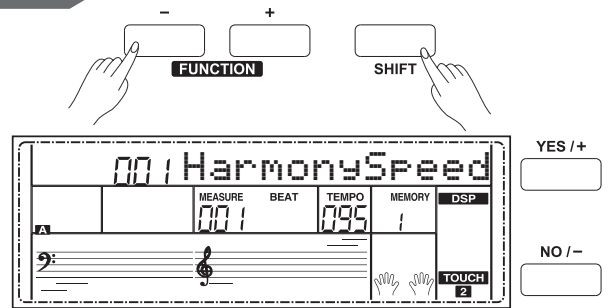

## MIDI IN

1. Tenendo premuto il tasto [SHIFT], premere il tasto [FUNCTION </>] per selezionare il menu MIDI IN. Il display LCD visualizza "xxx Midi In". Utilizzare [+ / YES] / [- / NO] o il DATA DIAL per cambiare il canale MIDI IN :1~16, ALL.
2. Premere contemporaneamente i pulsanti [+ / YES] e [- / NO] per impostare il canale di MIDI IN al valore predefinito: ALL.

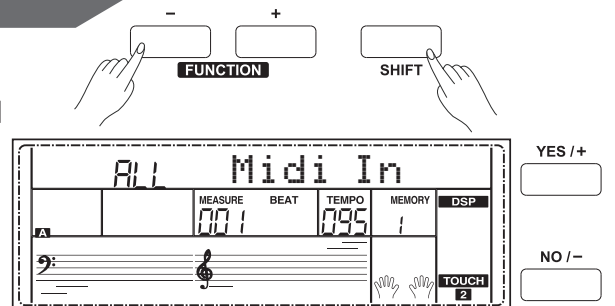

## MIDI OUT

1. Tenendo premuto il tasto [SHIFT], premere il tasto [FUNCTION </>] per selezionare il menu MIDI OUT. Il display LCD visualizza "xxx Midi Out". Utilizzare [+ / YES] / [- / NO] o il DATA DIAL per cambiare il canale MIDI OUT:1~16.
2. Premere contemporaneamente i pulsanti [+ / YES] e [- / NO] per impostare il canale di MIDI OUT al valore predefinito: 001.

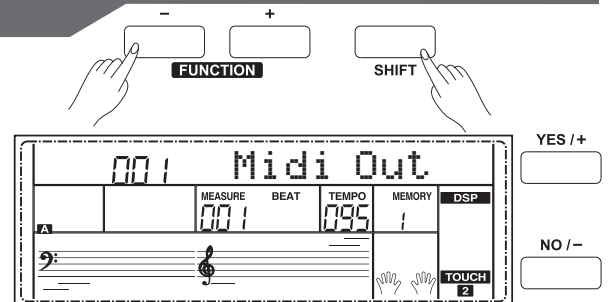

## Auto Spegnimento

Questa funzione viene utilizzata per impostare il tempo di spegnimento automatico.

1. Tenendo premuto il tasto [SHIFT], premere il tasto [FUNCTION </>] per selezionare il parametro di auto-spegnimento. Il display LCD visualizza "xxx PowerOff". Utilizzare [+ / YES] / [- / NO] o il DATA DIAL per cambiare il valore del tempo di auto-spegnimento: OFF, 030, 060.
2. Premere contemporaneamente i pulsanti [+ / YES] e [- / NO] per impostare il tempo di autospegnimento predefinito: 030 (30 minuti).

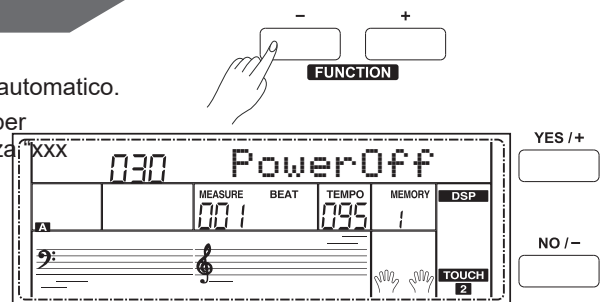

## Tipo Beat in Performance Assistant

Questa funzione viene utilizzata per impostare il tipo di beat nella funzione Performance Assistant.

1. Tenendo premuto il tasto [SHIFT], premere il tasto [FUNCTION </>] per selezionare questo parametro. Il display LCD visualizza "xxx Perform Beat". Utilizzare [+ / YES] / [- / NO] o il DATA DIAL per cambiare il valore del tipo di beat in performance assistant: 4-4, 3-4, 2-4, 6-8.
2. Premere contemporaneamente i pulsanti [+ / YES] e [- / NO] per impostare il tipo di beat in performance assistant predefinito: 4-4

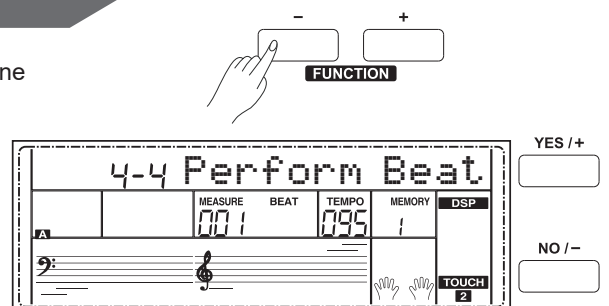

# Ripristino delle impostazioni di fabbrica

Prima di accendere lo strumento premere e mantenere premuti insieme i pulsanti [+ / YES] e [- / NO]; quindi accendere lo strumento. Tutti i parametri/funzioni del piano saranno riportati alle impostazioni di fabbrica. Questa operazione elimina tutti i dati utente: stili utente, brani utente memorie di registrazione. Il display LCD visualizza "Wait...!" Al termine del ripristino, il piano si avvierà normalmente.

YES / +



NO / -



## Memorie di Registrazione

Questo piano digitale è uno strumento con una varietà di controlli e funzioni. La funzione "Memorie di Registrazione" può rendere le proprie performance più facili ed efficienti. Questa funzione consente di salvare praticamente tutte le impostazioni del pannello in una memoria di registrazione e quindi si possono richiamare istantaneamente le impostazioni del pannello personalizzate premendo un solo pulsante.

### Registrazione dei settaggi di Pannello

1. Ci sono 8 banche di memoria e ogni banco ha 4 memorie (M1-M4).
2. Tenendo premuto il pulsante [STORE], premere uno dei pulsanti delle memorie di registrazione: [M1] - [M4]. Si noti che le nuove impostazioni sostituiranno i dati di memoria precedenti.

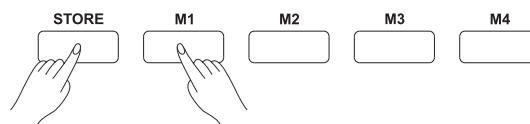

#### Nota:

Prima di accendere lo strumento se si premono insieme i pulsanti [STORE] ed [M1] e quindi si accende lo strumento, le memorie di registrazione verranno ripristinate ai valori predefiniti.

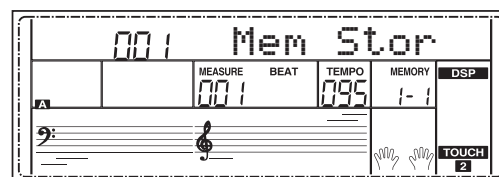

### Richiamare i settaggi di Pannello registrati

Premere uno dei pulsanti delle memorie di registrazione: [M1] - [M4]. nell'esempio mostrato a fianco, vengono richiamate le impostazioni del pannello memorizzate nella memoria 2 del banco 1.

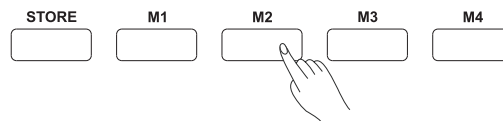

#### Nota

I dati delle memorie di registrazione non possono essere richiamati quando la funzione One Touch Setting è attiva.

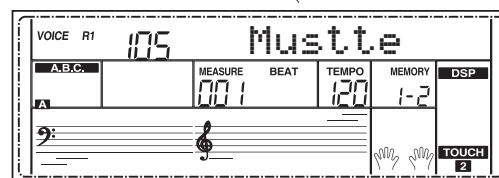

### Selezionare un Banco di Registrazione

1. Premere il tasto [BANK]. Ci sono 8 banche in tutto e ogni banco ha 4 memorie (M1-M4). Premere il tasto [BANK], il display LCD visualizza "Mem Bank".
2. Per selezionare un banco da 1 a 8 utilizzare il DATA DIAL oppure i pulsanti [+ / YES] o [- / NO].

BANK

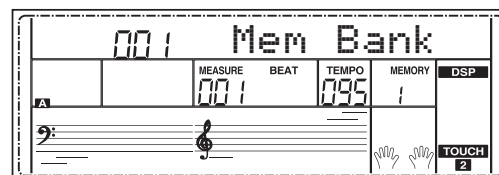
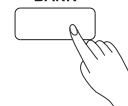

## Fissare i Parametri di Accompagnamento

Quando "Freeze" è attivato, le impostazioni dello stile (numero di stile, sezione di accompagnamento, volume di accompagnamento, tempo, trasposizione, accordi, mixer, punto di split) non cambieranno anche quando viene richiamata una memoria di registrazione.

1. Premere il tasto [FREEZE], il display LCD visualizzerà l'indicatore FREEZE. Ora i parametri di accompagnamento non cambieranno quando si richiamerà una memoria di registrazione.
2. Quando la funzione "freeze" è attiva, se si preme il tasto [FREEZE] la funzione viene disattivata. L'indicatore "FREEZE" sul display LCD si spegne.

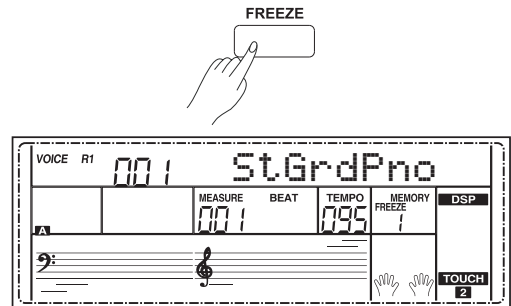

## Funzione "Song Album"

Il pianoforte ha la funzione Song Album. Preimposta 120 parametri dei brani dell'album, che includono tipo di stile, tempo e voce. È possibile riprodurre il brano preimpostato utilizzando la funzione dell'album dei brani utilizzando il parametro in conformità con quel brano. Fare riferimento alla Lista Album



1. Tenendo premuto il tasto [SHIFT], premere il tasto [ALBUM] per attivare o disattivare la funzione album.
2. Quando la funzione album è attiva, il display LCD visualizza il nome del brano e l'indicatore "ALBUM". Usare il DATA DIAL o i pulsanti [+ / YES] o [- / NO] per selezionare il brano da riprodurre. Lo strumento imposterà i parametri di accompagnamento per relativi al brano selezionato.
3. Premere uno dei pulsanti per la selezione diretta di Voci o Stili per uscire dalla funzione "Album".

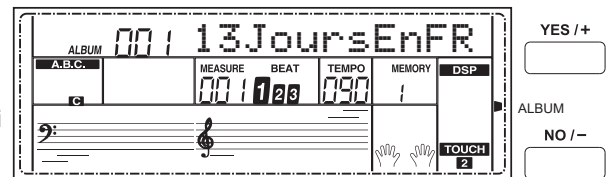

## Registrazione di una Song

Con la funzione di "registrazione Song", si possono registrare le proprie esecuzioni da piano ed avere come risultato una song utente. È possibile registrare 3 Song utente con 6 tracce (1 traccia ACCOMP, 5 tracce MELODY) ciascuna.

La traccia di accompagnamento conterrà l'accompagnamento per una Song utente, mentre le tracce di melodia conterranno le melodie per una Song utente.

An accomp track and a melody track can be recorded independently or together, however, you can not record two melody tracks at the same time.

È possibile effettuare la riproduzione della traccia di accompagnamento insieme alle tracce della melodia. I dati salvati non andranno persi dopo lo spegnimento.

# Registrazione di una Song

## Inizio Registrazione

Prima di iniziare la registrazione, è necessario selezionare una song dell'utente in cui verrà salvata la registrazione.

1. Tenendo premuto il pulsante [SHIFT], premere il pulsante [RECORD] per accedere all'interfaccia di selezione delle song utente. Il display LCD visualizza "RecSong1" e il numero progressivo. Utilizzare il DATA DIAL o i pulsanti [+ / YES] / [- / NO] per selezionare la song utente desiderata.
2. Tenendo premuto il pulsante [SHIFT], premere nuovamente il pulsante [RECORD] per accedere alla modalità di attesa della registrazione. L'icona "REC" si illumina e i beats iniziano a lampeggiare. Il piano selezionerà automaticamente una traccia vuota per registrare la performance. La traccia selezionata lampeggerà nella parte inferiore dell'LCD.
3. In modalità di attesa di registrazione, è possibile selezionare la voce, lo stile e il tempo desiderati. Tenendo premuto il tasto [SHIFT], premere [ACCOMP] o [MELODY1] - [MELODY 5] per selezionare una traccia. La traccia selezionata lampeggerà sul display LCD. La traccia di accompagnamento e una traccia melodia possono essere registrate insieme, ma non è possibile registrare due tracce melodia contemporaneamente.
4. Premere il tasto [START / STOP] o suonare la tastiera per iniziare la registrazione. Quando la traccia di accompagnamento è selezionata e A.B.C è attivo, la registrazione inizierà non appena si suona un accordo nell'area della mano sinistra.

### Nota:

Lo stile può essere registrato solo nella traccia "ACCOMP".

Gli indicatori di traccia sul display LCD di solito mostrano uno dei tre stati: lampeggiante, acceso, spento. Premere ripetutamente i pulsanti traccia per spostarsi tra i diversi stati.

**Lampeggio:** indica che la traccia è stata selezionata per la registrazione. Tutti i dati esistenti verranno sovrascritti.

**Acceso:** Indica che la traccia contiene dati e riprodurrà tali dati durante la registrazione.

**Spento:** La traccia non ha dati o la traccia contiene dati ma questi non verranno riprodotti durante la registrazione.

In modalità stand-by di registrazione, lo strumento seleziona automaticamente una traccia MELODY vuota in ordine numerico per salvare la registrazione. Ad esempio, se la traccia MELODY 1 è occupata, verrà selezionata la traccia MELODY 2 per la registrazione. Se è necessario modificare una traccia specifica, premere il pulsante della traccia desiderata e avviare la registrazione. I dati originali saranno sostituiti.

## Fine Registrazione

1. Quando la registrazione è in corso, tenere premuto il pulsante [SHIFT] e quindi premere il pulsante [RECORD] per interrompere la registrazione.
2. Quando la registrazione è in corso, se la memoria è piena, la registrazione si interromperà la song verrà salvata automaticamente e il display LCD visualizzerà "Rec\_Full".
3. Se si sta registrando uno stile, la registrazione si interromperà automaticamente al termine della sezione di ENDING

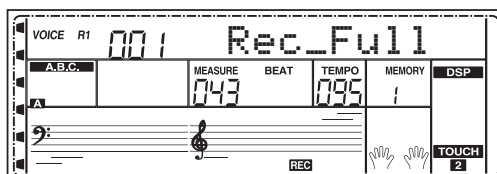
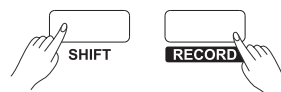
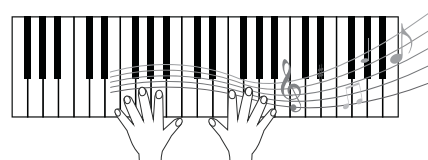
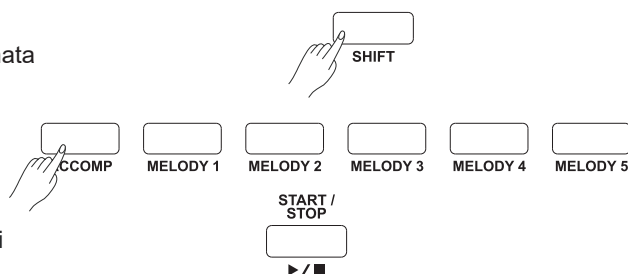
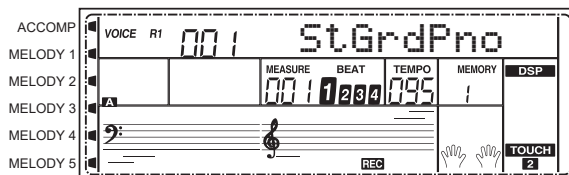
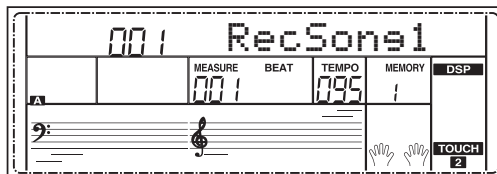
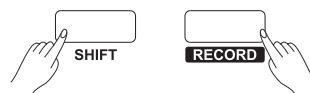

## Riproduzione della Registrazione

1. Quando la registrazione è in corso, tenere premuto il pulsante [SHIFT] e quindi premere il pulsante [RECORD]. Si interromperà la registrazione e si accederà nella modalità Song. La Song attualmente registrata verrà riprodotta automaticamente in loop.
2. Premere il pulsante [SONG] per accedere alla modalità Song. Tutte le songs verranno riprodotte in loop. Utilizzare il DATA DIAL o i pulsanti [+ / YES] / [- / NO] per selezionare un numero di song da 61 a 63 (corrispondente alle 3 songs utente). Se non ci sono dati nella song utente selezionato, verrà visualizzato il messaggio "NoFile" e la riproduzione verrà interrotta.
3. Quando la riproduzione si interrompe, è possibile selezionare un brano dell'utente, quindi premere il pulsante [PLAY / STOP]. La song utente selezionata verrà riprodotta in loop.

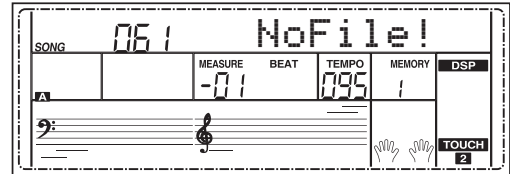
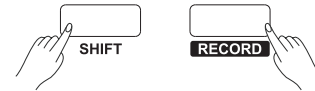

## Cancellazione della Registrazione

1. Per cancellare tutte le songs utente, prima di accendere lo strumento, premere e tenere premuti contemporaneamente i pulsanti [RECORD] e [SONG] e quindi, accendere lo strumento.
2. In modalità di attesa di registrazione, tenendo premuto il tasto [SHIFT] e quindi premendo il tasto [RECORD] per due secondi, il display LCD visualizzerà "Delete?". Tenendo premuto il pulsante [SHIFT], premere il pulsante [ACCOMP] o da [MELODY 1] a [MELODY 5] per selezionare la traccia che si desidera eliminare. L'icona relativa alla traccia selezionata si illuminerà sul display LCD. Se tutte le icone relative alle tracce si illuminano, la song utente verrà eliminata dopo la conferma.
3. Premere il pulsante [+ / YES] per confermare e i dati registrati nella traccia selezionata verranno cancellati. Premere il pulsante [- / NO] per uscire da questo passaggio e tornare alla modalità di attesa della registrazione.

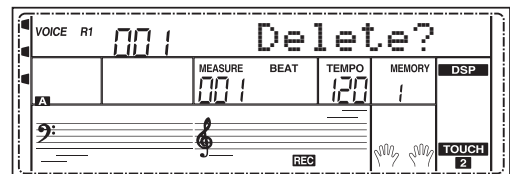
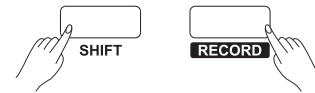



# Song

Il pianoforte dispone di 63 brani in totale, inclusi 3 brani dell'utente.

## Riproduzione delle Songs

1. Premere il pulsante [SONG] per accedere alla modalità Song.  
Il display visualizza "SONG" e tutte le songs verranno riprodotte in loop.
2. Usare il DATA DIAL o i pulsanti [+ / YES] / [- / NO] per selezionare una song
3. Una volta avviata la riproduzione di una Song premendo il pulsante [▶/■] verrà riprodotta ripetutamente la song corrente.
4. Quando la Song è ferma, premere il pulsante diretto dello stile o della voce, il pulsante [DUAL] e così via per uscire dalla modalità Song.

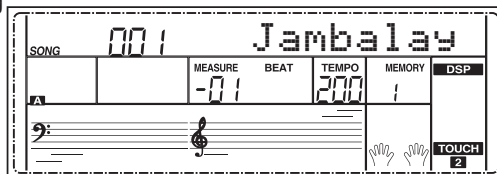
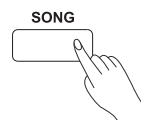

## Controlli delle Songs

### 1. Battuta di Introduzione

Prima che la song inizi a suonare, c'è una battuta di introduzione e la misura inizia dal valore negativo. La song inizierà a suonare quando la misura passa a 1.

REW, FF e PAUSE

Mentre la song sta suonando:

Premere il pulsante [▶/■] per far avanzare velocemente la song.

Premere il pulsante [◀] per riportare indietro velocemente la song.

Premere il pulsante [||] per mettere in pausa la song. Press ancora questo pulsante per continuare la riproduzione.



Sezione Loop di una Song.

Durante la riproduzione della song si può usare il pulsante [↺] per impostare l'inizio e la fine di una sezione di loop nella canzone corrente. Premere una volta questo pulsante per impostare l'inizio del loop, e quindi premerlo nuovamente per impostare la fine del loop. Quando si è nello stato di loop, premere ancora [↺] per uscire dal loop e tornare alla normale riproduzione della song.

## Esercitarsi con una song

Nello strumento ci sono 3 modi diversi per esercitarsi con la canzone: allenamento sul tempo, allenamento sulle note ed esecuzione. La tastiera dispone di un sistema di valutazione per valutare il tuo studio.

### 1. Premere il pulsante [LESSON].

In modalità Song, premendo il pulsante [LESSON] si accede alla modalità lezione.

### 2. Seleziona la mano per fare pratica.

Ci sono 3 livelli di lezioni. Utilizzare il pulsante [L] o [R] per selezionare la mano con cui si desidera esercitarsi. Se nessuna delle due mani è selezionata, la tastiera selezionerà automaticamente l'esercizio con la mano destra.



### Nota:

A seconda del tipo di canzone, il contenuto della tua pratica con la mano sinistra è diverso. Se scegli una canzone con accordi, la mano sinistra si esercita sull'accordo, altrimenti si esercita sulla melodia. Durante la riproduzione del brano, il rigo e la tastiera visualizzati sul display LCD indicano la melodia e la posizione dell'accordo, la notazione musicale numerata visualizzata sul display LCD mostra l'ultima nota suonata dalla traccia DESTRA e sarà conveniente esercitarsi.



## Lezione 1 - Esercitarsi sul timing

1. Premere il pulsante [LESSON] per accedere alla modalità lezione.  
Premere il pulsante [LESSON] per accedere alla modalità lezione, l'icona della lezione 1 si illumina sul display LCD. Nella modalità Lezione 1, la tastiera valuta solo il valore temporale dell'esecuzione, non importa se la nota non è corretta
2. Premere il pulsante [START/STOP] per iniziare l'allenamento.  
Se è selezionato [R], verrà disattivata la melodia della mano destra e sarà necessario seguire il valore temporale della mano destra. Finché il valore temporale è corretto, suonerà la melodia.  
Se è selezionato [L], verranno disattivati gli accordi e la melodia che cambiano con la mano sinistra. Dovrai seguire il valore temporale della mano sinistra. Finché il valore temporale è corretto, l'accordo/melodia suonerà.  
Se sono selezionati [L] e [R], l'accordo/melodia della mano sinistra e la melodia della mano destra verranno disattivati. Dovrai seguire il valore del tempo sia sulla mano sinistra che su quella destra.

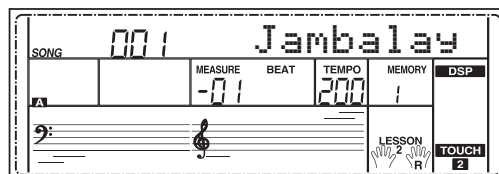
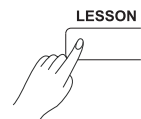
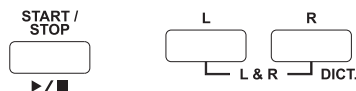
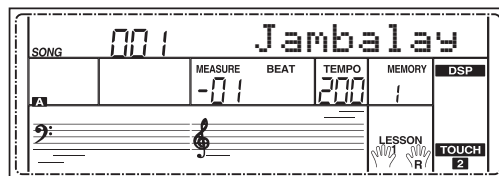
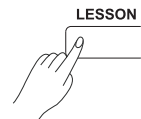

## Lezione 2 - Esercitarsi sulla precisione delle note

Premere nuovamente il pulsante [LESSON] per accedere alla modalità lezione 2. Nella modalità LESSON 2, la tastiera valuta la tua pratica solo in base alla nota; non si preoccupa della correttezza dei tempi. Solo quando suoni la nota corretta, la canzone continuerà con la nota successiva. Premere il pulsante [START/STOP] per iniziare a esercitarsi.

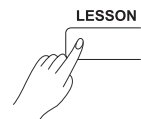

## Lezione 3 - Performance

Premere il pulsante [LESSON] in LESSON 2 per accedere alla modalità lezione 3. Nella modalità LESSON 3, assegnerà un punteggio alla tua pratica correggendo il valore del tempo e la nota. Premere il pulsante [START/STOP] per iniziare a esercitarsi.

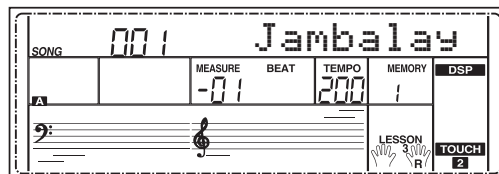

# Dizionario Accordi

Se conosci il nome di un accordo ma non sai come suonarlo, puoi utilizzare la funzione Dizionario Accordi. Puoi imparare l'accordo e testarlo in questa funzionalità.

## DICT 1 (modalità apprendimento accordi)

Tenendo premuto il pulsante [SHIFT], quindi premere il pulsante [DICT.], per accedere alla modalità DICT 1.

In modalità DICT 1, i tasti C4~B5 vengono utilizzati per assegnare il tipo di accordo, i tasti C6~B6 vengono utilizzati per assegnare la fondamentale dell'accordo.

Una volta confermati il tipo di accordo e la fondamentale, il display LCD visualizzerà l'accordo e la sua posizione sulla tastiera. Ad esempio, se si desidera suonare un accordo CM7, premere il tasto C6 per specificare C come fondamentale dell'accordo. La nota fondamentale impostata verrà visualizzata sul display LCD ma la nota non suonerà. Premere il tasto E4 per specificare M7 come tipo di accordo.

Le note da suonare per l'accordo specificato (fondamentale e tipo di accordo) vengono visualizzate sul display LCD come notazione e anche nel diagramma della tastiera.

Una volta confermati il tipo di accordo e la fondamentale, il display LCD visualizzerà l'accordo e la sua posizione sulla tastiera. Si sentirà un suono quando l'accordo viene riprodotto correttamente.

## DICT 2 (modalità esame accordi)

Tenendo premuto il pulsante [SHIFT], quindi premere il pulsante [DICT.] per accedere alla modalità DICT 2. Questa è una modalità di esame.

L'area degli accordi sul display LCD visualizzerà un accordo casuale mentre la posizione della tastiera non visualizza nulla sul display LCD.

Quando si suona l'accordo corretto entro 3 secondi, verrà eseguito l'accordo successivo (casuale) verrà visualizzato sul display LCD in attesa della riproduzione corretta dell'accordo. In caso contrario, il display LCD visualizzerà automaticamente la posizione della tastiera corrispondente. In modalità DICT 2, tenere premuto il pulsante [SHIFT], quindi premere nuovamente il pulsante [DICT.] per disattivare il dizionario degli accordi.

24 accordi verranno visualizzati nella modalità dizionario come segue:  
Fondamentale dell'accordo:

Nota	Fondamentale	Nota	Fondamentale
C6	C	F6#	F#/Gb
C6#	C#/Db	G6	G
D6	D	A6b	Ab/G#
E6b	Eb/D#	A6	A
E6	E	B6b	Bb/A#
F6	F	B6	B

## Tipo Accordo

Nota	Tipo Accordo	Nota	Tipo Accordo
C4	M	C5	7(b9)
C4#	M(9)	C5#	7(9)
D4	6	D5	7(#9)
E4b	mM7	E5b	7(b13)
E4	M7	E5	7(13)
F4	m	F5	7(#11)
F4#	m(9)	F5#	dim7
G4	m6	G5	dim
Ab4	m7(9)	A5b	7aug
A4	m7	A5	aug
B4b	m7b5	B5b	7sus4
B4	7	B5	sus4

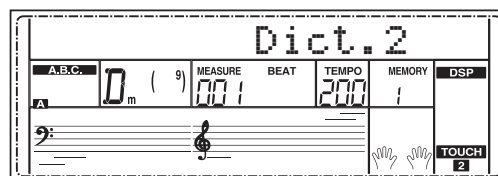
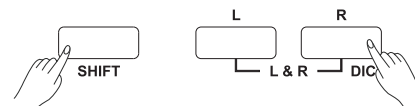
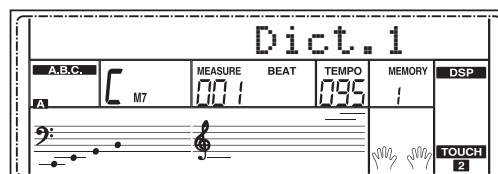
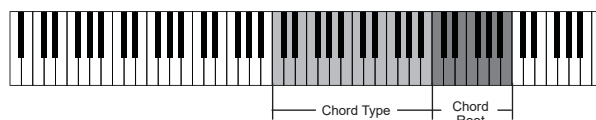
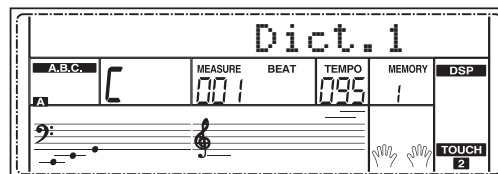
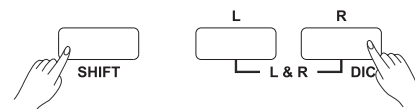

Usando le funzioni MIDI puoi espandere le tue possibilità musicali. Questa sezione spiega cos'è il MIDI e cosa può fare, nonché come utilizzare il MIDI sul tuo strumento.

## Che cosa è il MIDI?

MIDI è abbreviazione di Musical Instrument Digital Interface. Questo protocollo consente a un'ampia varietà di strumenti musicali elettronici, computer e altri dispositivi correlati di connettersi e comunicare tra loro. Il MIDI consente scambio di messaggi relativi eventi che specificano notazione, intonazione e velocità, segnali di controllo per parametri quali volume, vibrato, panning audio e informazioni di cambio suono (voice). Lo strumento può emettere informazioni di riproduzione in tempo reale via MIDI e controllare dispositivi MIDI esterni. Lo strumento può anche accettare messaggi MIDI in arrivo e generare suoni di conseguenza. Lo strumento può emettere informazioni di riproduzione in tempo reale via MIDI e controllare dispositivi MIDI esterni. Lo strumento può anche accettare messaggi MIDI in arrivo e generare suoni di conseguenza.

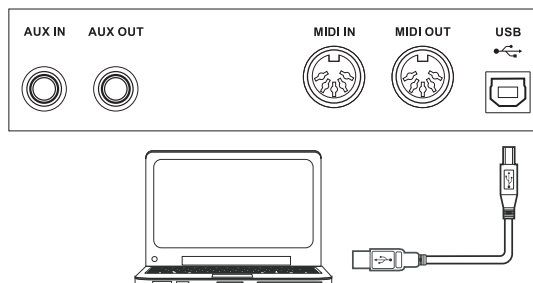

### Collegamenti MIDI

Per scambiare dati MIDI tra più dispositivi, ogni dispositivo deve essere collegato tramite un cavo.

**MIDI IN:** Riceve i dati MIDI data da un computer.

**MIDI OUT:** Trasmette le informazioni dello strumento come dati MIDI a un altro dispositivo MIDI.

## Trasferimento dei Dati da/nel Computer

1. Collegare un cavo USB standard tra la presa USB sul pannello posteriore dello strumento e la presa USB sul computer.
2. Accendere lo strumento, quindi aprire il software PC SUITE sul computer. Se il display LCD visualizza "PC Link .." indica che lo strumento è collegato correttamente al PC.
3. Si possono scaricare 3 file MIDI nello strumento come songs utente o caricare le songs utente sul PC.
4. Si possono caricare gli stili utente sul computer come backup o scaricarli nello strumento. È possibile caricare file di memoria sul computer come backup o scaricarli nello strumento
5. Fare riferimento alle istruzioni per l'uso del software per i metodi operativi dettagliati.

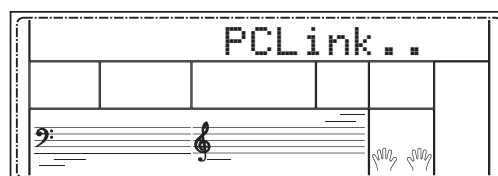

# Risoluzione dei problemi

Problema	Possibile causa e soluzione
Gli altoparlanti emettono un suono "bump" ogni volta che l'alimentazione viene accesa o spenta.	Questo è normale e non è motivo di allarme.
Nessun suono viene riprodotto quando viene suonata la tastiera.	Controllare se il volume principale è impostato su un valore troppo basso o se le cuffie sono collegate alla presa PHONES. Le impostazioni del volume della voce R1 / R2 / L (Mixer) potrebbero essere impostate troppo basse. Assicurarsi che i volumi dei suoni siano impostati ai livelli appropriati.
Quando si utilizza un telefono cellulare, viene prodotto rumore	L'utilizzo di un telefono cellulare nelle immediate vicinanze dello strumento può produrre interferenze. Per evitare ciò, spegnere il telefono cellulare o utilizzarlo più lontano dallo strumento.
L'accompagnamento automatico non parte quando si è con SYNC START attivato e viene premuto un tasto.	Si può provare ad avviare l'accompagnamento suonando un tasto nella parte destra della tastiera. Per avviare l'accompagnamento con Sync Start, assicurarsi di suonare un tasto nella parte sinistra della tastiera.
Alcune note suonano con una tonalità non corretta.	Assicurarsi che il valore dei parametri "Tune, Octave e Transpose" sia impostato a 0. Tenere premuti i pulsanti [+ / YES] e [- / NO] contemporaneamente a strumento spento, quindi accendere lo strumento per impostare tutti i parametri predefiniti.
La funzione Harmony non funziona.	Controllare che per la Voce R1 non sia stato selezionato un drum kit poichè in questo caso la funzione Harmony non può essere attivata.
Dopo il collegamento con un computer, lo strumento non viene riconosciuto.	Si prega di verificare che il cavo USB sia collegato correttamente, oppure provare a collegare il cavo ad un'altra porta USB sul computer, senza la necessità di installare un altro driver sul PC.

## Specifiche

### LCD Display

LCD MULTifunzione

### Keys

88 Tasti Hammer Action

### Polifonia

64

### Voci (Suoni)

500

### Songs

63, comprese 3 song utente

### Stili

203, compresi 3 stili utente

### Demo

2

### Album

120 brani

### Pulsanti di controllo

Interruttore Alimentazione, Manopola Volume, Manopola Brilliance, Pulsanti diretti Stile (Pulsanti Mixer), Pulsanti: Tempo+/(Function+/-), Shift, L, R(Dict.), Lesson, Voice(Demo), Style(Perform), Song(Album), Yes/+, No/-, Pulsanti diretti Suoni (Piano, Metronomo, Dual, Lower, Touch, Dsp, Trasposizione+/-), Scala Twinova, Ottava, Bank, Store, M1-M4, O.T.S., Freeze(Harmony), Data dial.

### Controlli Song / Accompagnamento

Start/Stop, Sync Start(Pause), Intro/Ending(Repeat A/B), Fill A(REW), Fill B(FF), Fill C, Fill D, Chord Mode

### Registrazione

Record, Accomp track, Melody track 1~5

### Memorie di Pannello

32

### Connettori

AUX IN, AUX OUT, MIDI IN, MIDI OUT, USB, Headphones

### Alimentazione

AC 220V 36W

### Altoparlanti

8 ohm 25WX2

8 ohm 20WX2

### Dimensioni

1380(L) x 514 (P)x 906(A)mm

### Peso

53KG

\* Tutte le specifiche e l'aspetto sono soggetti a modifiche senza preavviso.

# Lista delle voci (Suoni)

No.	Nome	Nome LCD
<b>Piano</b>		
1	Stereo Grand Piano	StGrdPno
2	Acoustic Grand Piano (wide) 1	GrandPnW
3	Acoustic Grand Piano (dark)	GrandPnD
4	Octave Piano 1	OctPno1
5	Octave Piano 2	OctPno2
6	Piano & Strings	Pno&Str
7	Piano & Choir	Pno&Cho
8	Acoustic Grand Piano	GrandPno
9	Stereo Bright Piano	StBrtPno
10	Bright Acoustic Piano	BritePno
11	Bright Acoustic Piano (wide) 1	BritePnW
12	Chorus Piano	ChoruPno
13	Electric Grand Piano	E.Grand
14	Electric Grand Piano (wide)	E.GrandW
15	Stereo Honk-Tonk	StHonkTo
16	Honky-tonk Piano	HnkyTonk
17	Honky-tonk Piano (wide) 1	HnyTonkW
18	Stereo Hard Electric Piano	StHarEp
19	Detuned Electric Piano 1	DetunEP1
20	Detuned Electric Piano 2	DetunEP2
21	Electric Piano 1	E.Piano1
22	Electric Piano 2	E.Piano2
23	Electric Piano (wide) 1	EPnoW1
24	Electric Piano (wide) 2	EPnoW2
25	EP Legend	EPLegend
26	EP Phase	EPPhase
27	60's Electric Piano	60'sEP
28	Electric Piano 1 (velocity mix)	E.PnoV1
29	Electric Piano 2 (velocity mix)	E.PnoV2
30	Velocity Crossfade Electric Piano	VeCrosEP
31	Layered Electric Piano 1	LayerEp1
32	Layered Electric Piano 2	LayerEp2
33	Nylon Electric Piano	NylonEP
34	Warm Electric Piano	WarmEp
35	Grand Harpsichord	GraHarps
36	Harpsichord 1	Harpsi
37	Harpsichord 2	Harpsi2
38	Harpsichord (wide)	HarpsiW
39	Harpsichord (octave mix) 1	HarpsiO
40	Harpsichord Release	HarpsiR
41	Harpsichord (with key off)	HarpsiOf
42	Clavi 1	Clavi
43	Clavi 2	Clavi2
44	Clavi (wide) 1	ClaviW1
45	Clavi (wide) 2	ClaviW2
46	Clavi Wah	ClaviWa
47	Pulse Clavi	PluseClv
<b>Chromatic Percussion</b>		
48	Celesta 1	Celesta
49	Celesta 2	Celesta2
50	Birght Celeasta	BirCelea
51	Celesta & Sine	Celes&Si
52	Reecho Bell	RechBell
53	Celesta & Music Box	Celes&MB
54	Glockenspiel 1	Glocken

55	Glockenspiel 2	Glocken2
56	Music Box 1	MusicBox
57	Music Box 2	MusicBo2
58	Music Box 3	MusicBo3
59	Toy Box	ToyBox
60	Music Box & Harp	Mbx&Harp
61	Stereo Vibrapho	StVibes
62	Rigid Vibraphone	RigiVibe
63	Vibraphone 1	Vibra
64	Vibraphone 2	Vibra2
65	Vibraphone (wide) 1	VibraW
66	Vibraphone (wide) 2	VibraW2
67	Vibraphone & Bell	Bell&Vib
68	Marimba 1	Marimba
69	Marimba 2	Marimba2
70	Marimba (wide)	MarimbaW
71	Stereo Marimba	StMarim
72	Marimba & Vibraphone	Mar&Vib
73	Xylophone 1	Xylophon
74	Xylophone 2	Xylopho2
75	Tubular Bells	TubulBel
76	Church Bell	ChurBell
77	Carillon	Carillon
78	Dulcimer	Dulcimer
79	Santur	Santur
<b>Organ</b>		
80	Drawbar Organ 1	DrawOrgn
81	Drawbar Organ 2	DrawOrg2
82	Soft Stereo Drawbar Organ	SfDrawOr
83	Mellow Drawbar Organ	MellDrOr
84	Detuned Drawbar Organ 1	DeDraOrg
85	Detuned Drawbar Organ 2	DeDraOr2
86	Italian 60's Organ	60'sOrgn
87	1970 Percussive Organ	1970PcOr
88	Percussive Organ 1	PercOrgn
89	Percussive Organ 2	PercOrg2
90	Light Click Organ	LClickOr
91	Detuned Percussive Organ	DePerOrg
92	Stereo Rotary Organ	StRotaOr
93	Rock Organ	RockOrgn
94	Rotary Organ	RotaOrgn
95	Slow Rotary Organ	SloRotOr
96	Detuned Church Organ	DeChuOrg
97	Church Organ 1	ChurOrgn
98	Church Organ 2	ChurOrg2
99	Church Organ (octave mix)	ChurOrgO
100	Reed Organ	ReedOrgn
101	Puff Organ	PuffOrgn
102	Accordion 1	Acordion
103	Accordion 2	Acordin2
104	Accordion 3	Acordin3
105	Mustte	Mustte
106	Accord It Solo	AccordSo
107	Sweet Harmonica	SwetHarm
108	Harmonica 1	Harmnica
109	Harmonica 2	Harmnic2
110	Tango Accordion	TangoAcD

# Lista delle voci (Suoni).

Guitar		
111	Acoustic Guitar (nylon) 1	NylonGtr
112	Acoustic Guitar (nylon) 2	NylonGt2
113	Acoustic Guitar (nylon + key off)	NylGtrOf
114	Ukulele	Ukulele
115	Velocity Nylon Guitar	NylnGtVe
116	Chorus Nylon Guitar	ChoNyGt
117	Bright Nylon Guitar	BrNyGt
118	Acoustic Guitar (steel) 1	SteelGtr
119	Acoustic Guitar (steel) 2	SteelGt2
120	Steel Guitar with Body Sound	SteelBdy
121	Tremolo Steel Guitar	TremGt
122	Mandolin	Mandolin
123	12-Strings Guitar	12StrGtr
124	Chorus Steel Guitar	ChoSteGt
125	Nylon & Steel Guitar	Ny&SteGt
126	Stereo Steel Guitar	StSteGt
127	Steel Guitar Bend	GtBend
128	Steel Guitar Harmonics	GtHarm
129	Velocity Steel Guita 1	VelSte1
130	Velocity Steel Guita 2	VelSte2
131	Velocity Steel Guita 3	VelSte3
132	Electric Guitar (jazz) 1	JazzGtr
133	Electric Guitar (jazz) 2	JazzGt2
134	Electric Guitar (pedal steel)	PedalGtr
135	Mellow Guitar	MelloGt
136	Velocity Jazz Guitar	JazzGtVe
137	Jazz Guitar Detuned	JazzGtDt
138	Mid Tone Guitar	MidTonGt
139	Electric Guitar (clean) 1	CleanGtr
140	Electric Guitar (clean) 2	CleanGt2
141	Stereo Clean Guitar	StCleGtr
142	Velocity Clean Guitar	CleGtVel
143	Electric Guitar (detuned clean)	DetClnGt
144	Electric Guitar (muted velo-sw)	MutVelGt
145	Electric Guitar (muted)	MutedGtr
146	Electric Guitar (funky cutting)	FunkGt
147	Jazz Man	JazzMan
148	Stereo Muted Guitar	StMuGt
149	Guitar Pinch	GtPinch
150	Overdriven Guitar	Ovrdrive
151	Distortion Guitar 1	DistGtr
152	Distortion Guitar 2	DistGt2
153	Distortion Guitar (with feedback) 1	FeedbkGt
154	Distorted Rhythm Guitar	DistRyth
155	5th Distortion	5thDist
156	Stereo Distorted Guitar	StDistor
157	Guitar Feedback	GtrFedbk
158	Guitar Harmonics	GtrHarmo
Bass		
159	Acoustic Bass 1	AcoBass
160	Acoustic Bass 2	AcoBass2
161	Jazz Style	JazzSty
162	A.Bass & Mute G.T.	Bs&GtMu
163	Resonant Bass	ResBass
164	Wah Bass 1	WahBass1
165	Electric Bass (finger) 1	FngrBass

166	Electric Bass (finger) 2	FngrBas2
167	Electric Bass (finger) 3	FngrBas3
168	Finger Slap Bass	FngrSlap
169	Wah Finger Bass	WahFnBs
170	Electric Bass (pick) 1	PickBass
171	Electric Bass (pick) 2	PickBas2
172	Mute Pick Bass	MuPkBass
173	Fretless Bass 1	Fretless
174	Fretless Bass 2	Fretlss2
175	Slap Bass 1	SlapBas1
176	Slap Bass 2	SlapBas2
177	Slap Bass 3	SlapBas3
178	Slap Bass 4	SlapBas4
179	Synth Bass 1	SynBass1
180	Synth Bass 2	SynBass2
181	Synth Bass 3 (resonance)	ResoBass
182	Synth Bass 4 (attack)	AtackBas
183	Synth Bass (warm)	WarmBass
184	Clavi Bass	ClavBass
185	Hammer	Hammer
186	Synth Bass (rubber)	RubbBass
187	Attack Pulse	AtackPls
Strings & Orchestral Instruments		
188	The Violin	TheVin
189	Violin 1	Violin
190	Violin 2	Violin2
191	Violin (slow attack)	SIViolin
192	Soft Violin	SoftVin
193	Viola 1	Viola
194	Viola 2	Viola2
195	Viola 3	Viola3
196	Cello 1	Cello
197	Cello 2	Cello2
198	Celloen 16'	Celloen
199	Chamber Music	Chamber
200	Contrabass 1	Contrabs
201	Contrabass 2	Contrbs2
202	Tremolo Strings 1	TremStr
203	Tremolo Strings 2	TremStr2
204	Slow Tremolo Strings 1	SlwTrSt1
205	Slow Tremolo Strings 2	SlwTrSt2
206	Pizzicato Strings 1	PizzStr
207	Pizzicato Strings 2	PizzStr2
208	Octave Pizzicato	OctoPizz
209	Orchestral Harp 1	Harp
210	Orchestral Harp 2	Harp2
211	Yang Chin	YangChin
212	Timpani 1	Timpani
213	Timpani 2	Timpani2
Ensemble		
214	The Strings	TheStr
215	String Ensembles 1	Strings1
216	String Ensembles 2	Strings2
217	Synth Strings 1	SynStrs1
218	Synth Strings 2	SynStrs2
219	Synth Strings 3	SynStrs3
220	Synth Strings 4	SynStrs4

221	Synth Strings 5	SynStrs5
222	Resonant Strings	ResonSt
223	Stereo Slow Strings	SSlowStr
224	Slow Strings	SlowStr
225	Strings and Brass	Str&Bras
226	Legato Strings	LegatStr
227	Orchestra	Orchstr
228	Arco Strings	ArcoStr
229	60's Strings	60'sStr
230	1970 Strings	70'Str
231	Solo Strings	SoloStr
232	Choir Aahs 1	ChoirAah
233	Choir Aahs 2	ChoirAh2
234	Choir Aahs 3	ChoirAh3
235	Stereo Choir Aahs	StChoir
236	Strings & Choir	StrChoir
237	Humming	Humming
238	Voice Oohs	VoiceOoh
239	Analog Voice	AnaVoice
240	Synth Voice	SynVoice
241	Bass Hit Plus	BassHit
242	Orchestra Hit 1	OrchHit
243	Orchestra Hit 2	OrchHi2
244	Euro Hit	EuroHit
245	6th Hit	6thHit
<b>Brass</b>		
246	Trumpet 1	Trumpet
247	Trumpet 2	Trumpet2
248	Trumpet 3	Trumpet3
249	Dark Trumpet Soft	DarkTrp
250	Sweet Trumpet	SweetTp
251	Wah Trumpet	WahTp
252	Trombone 1	Trombone
253	Trombone 2	Trmbone2
254	Bright Trombone	BritBone
255	Strings & Trombone	Str&Trb
256	Tuba 1	Tuba
257	Tuba 2	Tuba2
258	Soft Tuba	SoftTuba
259	Muted Trumpet 1	MuteTrp1
260	Muted Trumpet 2	MuteTrp2
261	French Horn 1	FrHorn
262	French Horn 2 (warm)	FrHorn2
263	French Horn 3	FrHorn3
264	Stereo French Horn	StFrHorn
265	Horn Orchestra	5thHornO
266	Brass Section 1	Brass
267	Brass Section 2 (octave mix)	Brass2
268	Brass Section 3	Brass3
269	Brass Section 4	Brass4
270	Brass Section 5	Brass5
271	Brass Swell	BrasSwel
272	Brass Band	BrasBand
273	Bright Brass Section	BrBraSec
274	Mute Brass Ensemble	MuteEns
275	Sforzato Brass	SfrzBras
276	Brass & Strings	Bras&Str

277	Synth Brass 1	SynBras1
278	Synth Brass 2	SynBras2
279	Synth Brass 3	SynBras3
280	Synth Brass 4	SynBras4
281	Analog Synth Brass 1	AnaBras1
282	Analog Synth Brass 2	AnaBras2
283	Jump Brass	JumpBras
284	Octave Synth Brass	SynBraOc
285	Synth Brass & Strings 1	SyBr&St1
286	Synth Brass & Strings 2	SyBr&St2
287	Echo Brass	EchoBr
<b>Reed</b>		
288	Soprano Sax 1	SprnoSax
289	Soprano Sax 2	SprnSax2
290	Soprano Sax Soft	SopSaxSf
291	Slow Soprano Sax	SISopSax
292	Sweet Soprano Sax	SweSpSax
293	Alto Sax	AltoSax
294	Soft Alto Sax	SoftAlto
295	Super Alto Sax	SuprAlto
296	Tenor Sax 1	TenorSax
297	Tenor Sax 2	TenoSax2
298	Baritone Sax	BariSax
299	Sweet Oboe	SwetOboe
300	Oboe 1	Oboe
301	Oboe 2	Oboe2
302	English Horn 1	EngHorn
303	English Horn 2	EngHorn2
304	Woodwinds	Woodwind
305	Bassoon 1	Bassoon
306	Bassoon 2	Bassoon2
307	Clarinet 1	Clarinet
308	Clarinet 2	Clarinet2
<b>Pipe</b>		
309	Piccolo	Piccolo
310	Flute	Flute
311	Sweet Flute	SwEEFlut
312	Recorder	Recorder
313	Sweet Pan Flute	SwPanFu
314	Pan Flute	PanFlute
315	Blown Bottle	Bottle
316	Shakuhachi	Shakhchi
317	Whistle 1	Whistle
318	Whistle 2	Whistle2
319	Ocarina	Ocarina
<b>Synth Lead</b>		
320	Lead 1 (square)	SquareLd
321	Square	Square
322	Lead 1b (sine)	SineLead
323	Square Lead 1	SquarLd1
324	Lead 1a (square 2)	SquarLd2
325	Lead 2a (sawtooth 2)	SawLead2
326	Lead 2d (sequenced analog)	SquAnaLd
327	Lead 2 (sawtooth)	SawLead1
328	Lead 2b (saw + pulse)	SawPlsLd
329	Lead 2c (double sawtooth)	DubSawLd
330	Lead 3 (calliope)	CalliopLd



# Lista delle voci (Suoni).

331	Lead 4 (chiff)	ChiffLd
332	Lead 5 (charang)	CharanLd
333	Lead 5a (wire lead)	WireLead
334	Lead 6 (voice)	VoiceLd
335	Lead 7 (fifths)	FifthsLd
336	Lead 8 (bass + lead)	BassLead
337	Lead 8a (soft wrl)	SftWrlLd
<b>Synth Pad</b>		
338	Pad 1 (new age)	NewAgePd
339	Slow Square	SlowSqu
340	New Year Pad	NewYrPd
341	Pad 2 (warm)	WarmPad
342	PWM Pad	PWMPad
343	Pad 2a (sine pad)	SinePad
344	Horn Pad	HornPad
345	Pad 3 (polysynth) 1	PolySyPd
346	Click Pad	ClickPd
347	Analog Pad	AnaloPad
348	Poly Pad	PolyPad
349	Pad 4 (choir)	ChoirPad
350	Pad 4a (itopia)	ItopiaPd
351	Pad 5 (bowed) 1	BowedPad
352	Pad 6 (metallic) 1	MetalPad
353	Pan Pad	PanPad
354	Pad 7 (halo) 1	HaloPad
355	Pad 7 (halo) 2	HaloPad2
356	Pad 8 (sweep) 1	SweepPad
357	Pad 8 (sweep) 2	SweePad2
358	Dipolar Pad	DipolPad
359	Rising	Rising
360	Congregate	Congrega
<b>Synth SFX</b>		
361	FX 1 (rain)	FXRain
362	FX 2 (soundtrack)	Soundtrk
363	Progenitor	Progenit
364	FX 3a (synth mallet)	SynMalet
365	FX 3 (crystal)	Crystal
366	FX 4 (atmosphere)	Atmosphr
367	Warm Air	WarmAir
368	FX 5 (brightness)	Bright
369	FX 6 (goblins)	Goblins
370	Choir Bell	ChoirBel
371	FX 7 (echoes) 1	Echoes
372	FX 7a (echo bell) 1	EchoBell
373	FX 7b (echo pan)	EchoPan
374	FX 8 (sci-fi)	Sci-Fi
<b>Ethnic Misc.</b>		
375	Sitar 1	Sitar
376	Sitar 2 (bend)	Sitar2
377	Banjo	Banjo
378	Shamisen	Shamisen
379	Koto	Koto
380	Taisho Koto	TaishoKt
381	Kalimba	Kalimba
382	Bag Pipe	Bagpipe
383	Fiddle	Fiddle
384	Shanai	Shanai

<b>Percussive</b>		
385	Tinkle Bell	TnkIBell
386	Agogo	Agogo
387	Steel Drums	SteelDrm
388	Woodblock	WoodBlok
389	Castanets	Castanet
390	Taiko Drum	TaikoDum
391	Concert Bass Drum	ConBasDm
392	Melodic Tom 1	MelodTom
393	Melodic Tom 2 (power)	MeldTom2
394	Synth Drum	SynDrum
395	Rhythm Box Tom	RhythBox
396	Electric Drum	ElecDrum
397	Reverse Cymbal	RevCymbI
<b>SFX</b>		
398	Guitar Fret Noise	FretNoiz
399	Guitar Cutting Noise	GtCtNoiz
400	Acoustic Bass String Slap	BsStSlap
401	Breath Noise	BrthNoiz
402	Flute Key Click	FlKeyClk
403	Seashore	Seashore
404	Rain	Rain
405	Thunder	Thunder
406	Wind	Wind
407	Stream	Stream
408	Bubble	Bubble
409	Bird Tweet 1	Tweet
410	Dog	Dog
411	Horse Gallop	HouseGlp
412	Bird Tweet 2	Tweet2
413	Sheep	Sheep
414	Telephone Ring 1	Telephone
415	Telephone Ring 2	Telphon2
416	Door Creaking	DoorCrek
417	Door	Door
418	Scratch	Scratch
419	Wind Chime	WindChim
420	Helicopter	Helicptr
421	Car Engine	CarEngin
422	Car Stop	CarStop
423	Car Pass	CarPass
424	Car Crash	CarCrash
425	Siren	Siren
426	Train	Train
427	Jetplane	Jetplane
428	Starship	Starship
429	Burst Noise	BurtNois
430	Applause	Applause
431	Laughing	Laughing
432	Screaming	Scream
433	Punch	Punch
434	Heart Beat	HeartBet
435	Footsteps	Footstep
436	Gunshot	Gunshot
437	Machine Gun	MachnGun
438	Lasergun	Lasergun
439	Explosion	Explosio



## Lista delle voci (Suoni).

Combined Voice		
440	Stereo Piano & Strings Pad	StPn&Str
441	Stereo Piano & Choir	StPn&Cho
442	Stereo Piano & Synth Strings	StPn&Syn
443	Stereo Piano & Warm Pad	StPn&Pad
444	Stereo Piano & Soft Ep	StPn&Ep
445	FM Electric Piano	FMEp
446	Digital Piano	DigiPn
447	E.Piano & Strings	EP&Str
448	E.Piano & Ac Guitar	EP&Gt
449	E.Piano & Vibraphone	Ep&Vib
450	E.Piano 2 & Pad	Ep&Pad
451	E.Piano 2 & Strings	Ep2&Str
452	Harpsichord & Stereo Strings	Harps&St
453	Music Box & Stereo Strings	Mxb&Str
454	Vibraphone & Stereo Strings	Vib&Str
455	Vibraphone Octave	VibOct
456	Vibraphone & Marimba & Kalimba	VibMK
457	Marimba & Kalimba	Mar&Kal
458	Marimba Delay	MarDel
459	Xylophone Octave	XylopOct
460	Organ & Stereo Strings	Org&Str
461	Stereo Organ & Piano	StOr&Pno
462	Rock Organ & Strings	RoOr&Str
463	Church Organ & Choir	ChuOr&Ch
464	Church Organ & Strings	ChuOr&St
465	Acoustic Guitar & Flute	Gt&Fl
466	Acoustic Guitar & Clav	Gt&Cl
467	24 String Guitar	24Gt
468	Steel Guitar & Warm Pad	StGt&Pad
469	Stereo Strings & Horn	StStr&Hn
470	Orchestra	Orchest

471	Full Strings 1	FullStr1
472	Full Strings 2	FullStr2
473	Symphonic	Symphon
474	Stereo Choir & Strings	StCh&Str
475	Stereo Choir & Steel Guitar	Ch&Gt
476	3 Trumpet Loose	3Trump
477	Trombone & Stereo Strings	Tb&StStr
478	3 Trombones Loose	3Tromb
479	3 Muted Trumpets Loose	3MuTrumb
480	Club Brass	ClubBras
481	Brass & Woodwinds	Br&Wood
482	Woodwinds & Strings	Wind&Str
483	Section Woods Small	WoodSma
484	Pan Flute & Strings Pad	PanFu&St
485	Koto & Shamisen	Koto&Sh
Arabic Instruments		
486	Kanoun	Kanoun
487	Aoud	Aoud
488	Bouzouk	Bouzouk
489	Nay	Nay
490	Mizmar	Mizmar
Drum Set		
491	Standard Set	StandSet
492	Room Set	RoomSet
493	Power Set	PowerSet
494	Electronic Set	ElectSet
495	Analog Set	AnalgSet
496	Jazz Set	JazzSet
497	Brush Set	BrushSet
498	Orchestra Set	OrcheSet
499	SFX Set	SFXSet
500	Arabic Set	ArabiSet

# Lista degli Stili.

No.	Nome Intero	Nome LCD	No.	Nome Intero	Nome LCD	No.	Nome Intero	Nome LCD
<b>8 BEAT</b>			53	Soft Ballad	SoftBald	107	Hip Hop 2	HipHop2
1	8Beat Piano	8BtPiano	54	Natural Ballad	NatuBld	<b>SOUL &amp; FUNK</b>		
2	8Beat 1	8Beat1	55	Love Ballad	LoveBld	108	Funk 1	Funk1
3	8Beat Shuffle	8BtShufl	56	Easy Ballad	EasyBld	109	Classic Funk	ClasFunk
4	Guitar Pop 1	GtPop1	57	Slow Ballad	SlowBald	110	Gospel Swing	GopSwing
5	8Beat Hip Hop	8BtHiHop	58	Folk Ballad	FolkBld	111	Gospel	Gospel
6	8Beat R&B	8BeatR&B	59	Pop Ballad 1	PopBld1	112	Funk 2	Funk2
7	8Beat Pop	8BtPop	60	Pop Ballad 2	PopBld2	113	Electric Funk	ElecFunk
8	Pop Funk 1	PopFunk1	61	EP Ballad	EPBallad	114	Groove Funk	GrooveFk
9	Rhythm & Beat 1	Rhy&Bt1	<b>ROCK</b>			115	Cool Funky	ColFunky
10	8Beat Disco 1	8BtDisc1	62	Rock	Rock	116	Jazz Funk	JazzFunk
11	8Beat Rock	8BtRock	63	New Wave	NewWave	117	Groove	Groove
12	8Beat 2	8Beat2	64	Ska	Ska	118	Soul	Soul
13	Sweet Beat	SweetBt	65	Pop Rock 2	PopRock2	119	Hip Hop Beat	HipHopBt
14	8Beat Dance	8BtDance	66	Slow Rock	SlowRock	120	R&B	R&B
15	8Beat Disco 2	8BtDisc2	67	70's Rock & Roll	70'sRock	121	Soul Beat	SoulBeat
16	8Beat 3	8Beat3	68	Folk Rock	FolkRock	122	R&B Ballad 2	R&BBld2
17	60's 8Beat	60's8Bt	69	Soft Rock	SoftRock	<b>SWING &amp; JAZZ</b>		
<b>16 BEAT</b>			70	Easy Rock	EasyRock	123	Latin Jazz 1	LatinJz1
18	16Beat 1	16Beat1	71	New Shuffle	NewShufl	124	Big Band	BigBand
19	16Beat Funk 1	16BtFuk1	72	Rock Hip Hop	RkHipHop	125	Dixieland 1	Dixland1
20	16Beat Ballad 1	16BtBld1	73	Rock&Roll 1	R'N'R1	126	Broadway Big Band	BwayBand
21	16Beat R&B	16BtR&B	74	Rock & Roll 2	R'N'R2	127	Swing	Swing
22	Pop 16Beat 1	Pop16Bt1	<b>BALLROOM</b>			128	Latin Jazz 2	LatinJz2
23	16Beat Funk 2	16BtFuk2	75	Tango 1	Tango1	129	Fusion	Fusion
24	16Beat Dance	16BDanc	76	Spain Matador	Matador	130	Acid Jazz	AcidJazz
25	16Beat 2	16Beat2	77	Twist 1	Twist1	131	Cool Jazz Ballad	CoolJzBd
26	Pop 16Beat 3	Pop16Bt3	78	Big Band Fox	BandFox	132	Swing Shuffle	SwingSfl
27	Modern 16Beat	Modrn16B	79	Tango 2	Tango2	133	Big Band Medium	BandMid
28	16Beat Hot	16BtHot	80	Slow Fox	SlowFox	134	Dixieland 2	Dixland2
29	16Beat Modern	16BModr	81	Slow Waltz 1	SlowWlz1	135	Guitar Swing 2	GtSwing2
30	16Beat 3	16Beat3	82	Swing Fox	SwingFox	136	Ragtime	Ragtime
31	Cool Beat	CoolBeat	83	Salsa 1	Salsa1	137	Modern Jazz Ballad	MdJzBald
32	16Beat Ballad 2	16BtBld2	84	Cha Cha 1	ChaCha1	138	Swing Ballad	SwingBal
33	16Beat 4	16Beat4	85	Cha Cha 2	ChaCha2	139	Orchestra Swing	OrhSwing
34	Pop Shuffle	PopShufl	86	Beguine 1	Beguine1	<b>COUNTRY</b>		
<b>POP</b>			87	Beguine 2	Beguine2	140	Country Pop 1	CntyPop1
35	Pop Rock 1	PopRock1	88	Rumba 1	Rumba1	141	Bluegrass 1	Bluegrs1
36	Pop Dance 1	PopDanc1	89	Samba 1	Samba1	142	Country 8Beat	Ct8Beat
37	Pop Fusion	PopFusn	90	Samba 2	Samba2	143	Modern Country	ModernCt
38	Analog Night 1	AnalgNt1	91	Jive	Jive	144	Country Pop 2	CntyPop2
39	6/8 Pop	6/8Pop	92	Fox Trot	FoxTrot	145	Bluegrass 2	Bluegrs2
40	Brit. Pop 1	BritPop1	<b>DANCE</b>			146	2/4 Country	2/4Cntry
41	Brit. Pop 2	BritPop2	93	Techno 1	Techno1	147	Country Quick Steps	QuickStp
42	Pop Hit	PopHit	94	Hip Hop 1	HipHop1	148	Country Folk	CntyFolk
43	Fusion Shuffle	FusShufl	95	Dream Dance	Drmdance	149	Country Shuffle	CnyShufl
44	Analog Night 2	AnalgNt2	96	House	House	<b>LATIN &amp; LATIN DANCE</b>		
45	Pop Beat	PopBeat	97	Pop Dance 2	PopDanc2	150	Bossa Nova	BosaNov
46	Soft Beat	SoftBeat	98	Down Beat	DownBeat	151	Latin	Latin
47	60's Pop	60'sPop	99	Progressive	Progress	152	New Reggae	NewRegga
48	Sting Latin	StigLatn	100	Rap 1	Rap1	153	Dance Reggae	DanRegga
<b>BALLAD</b>			101	Disco	Disco	154	Pasodoble	Pasodobl
49	R&B Ballad 1	R&BBad1	102	Soft Disco	SoftDisc	155	Lite Bossa	LteBossa
50	Guitar Ballad	GtBallad	103	Disco Party	DscParty	156	Latin Rock	LatinRck
51	Ballad Rrok	BalladRk	104	70's Disco	70'sDisc	157	Disco Samba	DscSamba
52	Piano Pop	PianoPop	105	Club Dance	ClubDanc	158	Mambo	Mambo
			106	Euro Dance	EuroDanc	159	Rumba 2	Rumba2

160	Tikitikita	Tikitkta
161	Lambada	Lambada
162	Pop Cha Cha 1	PChaCha1
163	Pop Cha Cha 2	PChaCha2
164	Salsa 2	Salsa2
<b>WALTZ &amp; TRADITIONAL</b>		
165	Waltz	Waltz
166	Old Waltz	OldWaltz
167	English Waltz	EngWaltz
168	German Waltz	GemWaltz
169	ViennaWaltz	VinaWtz
170	Slow Waltz 2	SlwWltz2
171	Jazz Waltz	JzWaltz
172	Polka	Polka
173	6/8 March	6/8March
174	German Polka	GerPolka
175	Party Polka	PtyPolka
176	Army March	ArmMarch
177	March	March
178	US March	USMarch
179	Musette	Musette
180	Mazurke	Mazurke
<b>World</b>		
181	Enka Ballad	EnkaBald
182	Laendler	Laendler
183	Hawaiian	Hawaiian
184	Sirtake	Sirtake
185	Dangdut	Dangdut
186	6/8 Flipper	6/8Flipp
187	New Age	NewAge
188	Tarantella	Tarantel
189	Scottish	Scottish
190	Norteno	Norteno
<b>Arab</b>		
191	Zarb 6/8	Zarb 6/8
192	Zarb Tempo	ZarbTemp
193	Bandary	Bandary
194	Zarb Daf	Zarb Daf
195	Pop 4/4	Pop 4/4
196	Saidi IR	Saidi IR
197	Cifte	Cifte
198	Baladi	Baladi
199	Masmoudi	Masmoudi
200	Wehda	Wehda

# Lista delle Songs

No.	Nome Intero	Nome LCD
<b>FOLK &amp; COUNTRY</b>		
1	Jambalaya	Jambalay
2	Ding! Dong! Merrily On High	DingDong
3	Battle Hymne Of The Republic	Battle
4	The Old Gray Mare	GrayMare
5	American Patrol	USPatrol
6	Christmas Is Coming	IsComing
7	Sippin`Cider Through A Straw	SCTStraw
8	Christmas Sound	Sound
<b>GOLDEN &amp; POP</b>		
9	On London Bridge	LdBridge
10	Are You Lonesome Tonight	Lonesome
11	Der Deitcher`s Dog	DerDDog
12	Joy to The World	JoyWorld
13	Silent Night	SltNight
14	Ave Maria	AveMaria
15	Five Hundred Miles	FHMiles
16	Happy New Year	HappyNY
17	It`s Beginning To Look A Lot Like Christmas	LikeXmas
18	Jeanie With The Light Brown Hair	LighHair
19	My Bonnie	MyBonnie
20	Song Of The Pearlfisher	SongOfTP
<b>CLASSICAL</b>		
21	Swan	Swan
22	Prelude To Act 2 (Swan Lake)	SwanLak1
23	Valse (Swan lake)	SwanLak2
24	The Happy Farmer	HpFarmer
25	The Sleeping Beauty	SleepBty
26	La Traviata	LaTravia
27	Wiegenlied	Wiegenli
28	Mov.2 Adagio Non Troppo Piano Sonata No.9 In D	Sonata9
29	Mov.1 Andante Grazioso Piano Sonata No.11 In A [Alla TurSonata11ca]	Sonata11

30	Prelude In C	Prelude
31	Chinese Dance	ChDance
32	Emperors Waltz	EmprWalz
33	March Militaire	MilMar1
34	Symphony No.40	Symphony
<b>JAZZ &amp; FUSION</b>		
35	ShanZhaShu	ShanZhaS
36	You Are My Sunshine	MySun
37	June Samba	JunSamba
38	Funk	Funk
39	I Can.....	I Can...
40	Sea Shore	SeaShore
<b>PIANO</b>		
41	Fur Elise	FurElise
42	Military March	MMarch
43	Habanera	Habanera
44	Minuet	Minuet
45	Austria Variation	AVariati
46	Old Macdonald Had A Farm	OldAFarm
47	Wedding March From "Mendelssohn"	Wedding
48	2-Part Invention #13 In A Minor.B.W. Iii	Invntion
49	Minuet In G	MinuetG
50	Turkish March	TurkishM
51	Hey Diddle Diddle	HeDiddle
52	Italian Polka	ItaPolka
53	Moseta Dance	MosetaDn
54	Bulie Dance	BulieDn
55	Waltz For Piano In g-Sharp Minor	Waltz in g
56	Wild Rose	WildRose
57	Away In A Manger	AwayInAM
58	Jack & Jill	JackJill
59	Angles We Have Heard On High	Angles
60	Waltz	Waltz
<b>Demo</b>		
1	Fantaisie Impromptu	Fantaisie
2	Funk	Funk

# Lista Album

No.	Nome Intero	LCD
1	13 Jours en france	Name13JoursEnFR
2	A lover's concerto	ALversConcer
3	A whiter shade of pale	AWHTShade
4	Again	Again
5	Air for the g-string	G-String
6	Always in my heart	AlwInMyheart
7	An der shonen blauen donau	BlauenDonau

8	annie laurie	AnnieLaurie
9	Are you lonesome tonight?	RULoneTonight
10	Arirang	Arirang
11	Around the world	AroundWorld
12	Auf flugeln des gesanges	Gesanges
13	Auld lang syne	AuldLangSyne
14	Ave maria	Ave maria
15	Beautiful dreamer	BeauDreamer

16	Beyond the reef	BeyondThReef
17	Blue tango	BlueTango
18	Brazil	Brazil
19	Bridal march	BridalMarch
20	Can't help fallin' in love	CantHlpFalLv
21	Carry me back to old virginny	CarryMeBack
22	Chanson du toreador	Toreador
23	Dance des mirlitons	Mirlitons
24	Danny boy	DannyBoy
25	Do re mi	DoReMi
26	Ebb tide	Ebb Tide
27	El condor pasa	EIcondorPasa
28	Etude op.10 no.3	Etude3
29	Five hundred miles	500 miles
30	Fly me to the moon	FlyMeMoon
31	Frohlicher landmann	landmann
32	Fruhlingsstimmen	FLingsTimmen
33	Gavotte	Gavotte
34	Green, green grass of home	Green Grass
35	Greensleeves	Greensleeves
36	Happy birthday to you	Birthday
37	Hey jude	HeyJude
38	Home sweet home	SweetHome
39	How deep is your love	HDeepIsUrLv
40	Hungarian dances no.5	HUDances5
41	Hymne a l'amour	Hymnel'amour
42	If	If
43	In the mood	InTheMood
44	Jingle bells	Jingle bells
45	Joy to the world	JoyTheWorld
46	Kaiser walzer	KaiserWalzer
47	La mer	LaMer
48	La paloma	LaPaloma
49	La playa	La playa
50	La reine de saba	Saba
51	L'amour est blue	L'amourBlue
52	Lara's theme from "Doctor zhivago"	DoctorZhivag
53	Last waltz	LastWaltz
54	Long,long ago	LonglongAgo
55	Love Story	LoveStory
56	Mambo No.5	Mambo No.5
57	Mambo No.8	Mambo8
58	Massachusetts	Massachusett
59	Menuet	Menuet
60	Miami beach rumba	MIABechRumba
61	Military march	MilMarch
62	Misty	Misty
63	Moon river	Moon River
64	My darling clementine	MDarinClemnt
65	My way	MyWay
66	Never on sunday	NeverOnSun.
67	New world	NewWorld
68	O sole mio	OSoleMio
69	Oh! Carol	OhCarol
70	Oh! Susanna	OhSusanna

71	Old folks at home	Old folks
72	One way ticket to the blues	OnWyTicktBlis
73	Only you	OnlyYou
74	Over the rainbow	OverRainbow
75	Petite fleur	PetiteFleur
76	Red river valley	RedRiver
77	Rhythm of the rain	RhythmOfRain
78	Rock around the clock	RockArndClk
79	Sail along silv'ry moon	SalAlongMoon
80	Sailing	Sailing
81	Santa lucia	Santa lucia
82	Sealed with a kiss	SealedW/Kiss
83	Serenade	Serenade
84	Serenata rimpiant	Serenata
85	Siboney	Siboney
86	Silent night	Silent night
87	Sleepy lagoon	SleepyLagoon
88	Songs of Spring	SongSpring
89	Speak softly love	SpeakSoftLv
90	Summertime	Summertime
91	Superstar	Superstar
92	Swan lake	SwanLake
93	Sweet and gentle	Sweet&Gentle
94	Tennessee waltz	TN Waltz
95	The end of the world	EndOfThWorld
96	The girl from ipanema	GirlFromIpan
97	The house of the rising sun	HousOfRisSun
98	The river of no return	RiverOfNoRet
99	The shadow of your smile	Your smile
100	The siaters waltzes	SiatersWaltz
101	The sound of silence	SndOfSilence
102	The way we were	TheWayWeWere
103	Tico-tico	Tico
104	Tie a yellow ribbon'round the ole oak tree	YellowRibbon
105	Toccata	Toccata
106	Tombe la neige	TombeLaNeige
107	Top of the world	TopOfThWorld
108	Traumerei	Traumerei
109	Triumphal march	Triumphal
110	Una lacrima sul viso	ULSViso
111	Unchained melody	UnchainMelod
112	Valse des fleurs	ValseFleurs
113	Waves of the danube	WavesDanube
114	Wedding march	WeddingMarch
115	Wiegenlied	Wiegenlied
116	Wiegenlied	Wiegenlied
117	Words	Words
118	Yesterday	Yesterday
119	Yesterday once more	OnceMore
120	You are my sunshine	UrMySunshine

# Lista Accordi

Nome Accordo (Abbreviazione)	Diteggiatura normale	Accordo	Visualizzazione
Major [M]	1-3-5	C	C
Major sixth [6]	1-(3)-5-6	C6	C6
Major seventh [M7]	1-3-(5)-7	CM7	CM7
Major seventh sharp eleventh [M7#11]	1-(2)-3-#4-(5)-7	CM7#11	CM7#11
Major add ninth [Madd9]	1-2-3-5	Cmadd9	CM(9)
Major ninth [M9]	1-2-3-(5)-7	CM9	CM7(9)
Major sixth add ninth [6 9]	1-2-3-(5)-6	C6 9	C6(9)
Augmented [aug]	1-3-#5	Caug	Caug
Minor [m]	1-b3-5	Cm	Cm
Minor sixth [m6]	1-b3-5-6	Cm6	Cm6
Minor seventh [m7]	1-b3-(5)-b7	Cm7	Cm7
Minor seventh flatted fifth [m7b5]	1-b3-b5-b7	Cm7b5	Cm7b5
Minor add ninth [madd9]	1-2-b3-5	Cmadd9	Cm(9)
Minor ninth [m9]	1-2-b3-(5)-b7	Cm9	Cm7(9)
Minor eleventh [m11]	1-(2)-b3-4-5-(b7)	Cm11	Cm7(11)
Minor major ninth [mM7]	1-b3-(5)-7	CmM7	CmM7
Minor major ninth [mM9]	1-2-b3-(5)-7	CmM9	CmM7(9)
Diminished [dim]	1-b3-b5	Cdim	Cdim
Diminished seventh [dim7]	1-b3-b5-6	Cdim7	Cdim7
Seventh [7]	1-3-(5)-b7	C7	C7
Seventh suspended fourth [7sus4]	1-4-5-b7	C7sus4	C7sus4
Seventh flatted fifth [7b5]	1-3-b5-b7	C7b5	C7b5
Seventh ninth [7 9]	1-2-3-(5)-b7	C7 9	C7(9)
Seventh sharp eleventh [7#11]	1-2-3-#4-(5)-b7 or 1-(2)-3-#4-5-b7	C7#11	C7(#11)
Seventh thirteenth [7 13]	1- 3-(5)-6-b7 or 2- 3-5-6-b7	C7 13	C7(13)
Seventh flatted ninth [7b9]	1-b2-3-(5)-b7	C7b9	C7(b9)
Seventh flatted thirteenth [7b13]	1-3-5-b6-b7	C7b13	C7(b13)
Seventh sharp ninth [7#9]	(1)-#2-3-(5)-b7	C7#9	C7(#9)
Major seventh augmented [M7aug]	1-3-#5-7	CM7aug	CM7aug
Seventh augmented [7aug]	(1)-3-#5-b7	C7aug	C7aug
Suspended fourth [sus4]	1-4-5	Csus4	Csus4
One plus two plus five [1+2+5]	1-2-5	C1+2+5	C

# Tabella di Implementazione MIDI

Function		Transmitted	Recognized	Remarks
Basic Channel	Default	1ch	1-16ch	
	Changed	1-16ch	1-16ch	
Mode	Default	x	3	
	Messages	x	x	
	Altered	*****	x	
Note Number	Note	0—127	0—127	
	:True voice	*****	0—127	
Velocity	Note on	o 9nH,V=1-127	o 9nH,V=1-127	
	Note off	x (9nH,V=0)	o(9nH,V=0; 8nH,V=0-127)	
After Touch	key's	x	x	
	Ch's	x	x	
Pitch Bend		x	o	
Control Change	0	o	o	Bank Select
	1	x	o	Modulation
	5	x	o	Portamento Time
	6	o	o	Data Entry
	7	o	o	Volume
	10	x	o	Pan
	11	x	o	Expression
	64	o	o	Sustain Pedal
	65	x	o	Portamento ON/OFF
	66	o	o	Sostenuto Pedal
	67	o	o	Soft Pedal
	80	x	o	Reverb Program
	81	x	o	Chorus Program
	91	o	o	Reverb Level
	93	o	o	Chorus Level
	120	o	o	All Sound Off
	121	x	x	Reset All Controllers
123	o	o	All Notes Off	
Program Change	:true	*****	0—127	
System Exclusive		x	o	
System Common	:SongPosition	x	x	
	:Song Select	x	x	
	:Tune	x	x	
System Real Time	:Clock	o	x	
	:Commands	x *1	x	
Aux Messages	:LOCAL ON/OFF	x	x	
	:Active sense	x	o	
	:Reset	x	x	
Notes: *1 When the accompaniment is started, an FAH message is transmitted. When accompaniment is stopped, an FCH message is transmitted.				

- Mode 1: OMNI ON, POLY
- Mode 2: OMNI ON, MONO

- Mode 3: OMNI OFF, POLY
- Mode 4: OMNI OFF, MONO

- x: NO
- o: YES



