

[Tastiera a 88 tasti con azione a martello]

NCK-330

Digital Piano

Manuale dell'utente

NUXX



Cherub Technology Co.,Ltd.

Copyright 2024 Chen.ib Technology Co. Tutti i diritti sono riservati.

È severamente vietato riprodurre o diffondere qualsiasi parte di questa pubblicazione in qualsiasi modo senza l'autorizzazione di Cherub Technology Co.

LINEE GUIDA PER LA SICUREZZA

Prima di suonare il pianoforte digitale, leggere il seguente contenuto. Conservare questo libretto di istruzioni in un luogo sicuro, per poterlo consultare in futuro.



ATTENZIONE

Per evitare lesioni gravi o morte dovute a scosse elettriche, cortocircuiti, incendi o altri pericoli, rispettare le seguenti avvertenze. Queste avvertenze includono, ma non si limitano alle seguenti situazioni:

Cavo di alimentazione/elettrico

- La tensione nominale di questo dispositivo è fissa. La tensione richiesta è stampata sulla targhetta dell'apparecchio.
- Controllare regolarmente la spina e rimuovere sporcizia o polvere che potrebbe accumularsi.
- Questo pianoforte digitale può essere utilizzato solo con il cavo di alimentazione e la spina in dotazione.
- NON mettere i cavi elettrici vicino a stufe, radiatori o altri dispositivi di riscaldamento. NON sollecitare eccessivamente i cavi elettrici con piegature o abrasioni estreme che possono danneggiare ed esporre i fili. NON posizionare i cavi elettrici sotto oggetti pesanti come mobili, ecc. NON posizionare i cavi elettrici in punti in cui possono essere percorsi da ruote o in passerelle in cui possono inciampare.

Non aprire/Smontare

- NON tentare di aprire/smontare i componenti interni o di personalizzare il dispositivo in alcun modo. Questo dispositivo non è progettato per la manutenzione da parte dell'utente, se non per la pulizia dei

componenti esterni. Se si riscontrano problemi, spegnere e scollegare il dispositivo, quindi consultare un tecnico qualificato NUX per esaminare e riparare il dispositivo.

Umidità

- NON collocare il dispositivo in luoghi esposti all'acqua (pioggia, nebbia, spruzzatori d'acqua, apparecchiature per l'intrattenimento dell'acqua, ecc.) e NON collocare contenitori di liquidi di qualsiasi tipo o dove questi possano essere versati sul dispositivo. Chiedere quindi a personale qualificato della NUX servizio di esaminare e riparare il dispositivo.
- NON collegare il dispositivo con le mani bagnate.

Fuoco e fiamme libere

- Per evitare il rischio di INCENDIO, NON mettere fiamme libere, come candele, o fiamme di alcun tipo sopra o vicino allo strumento.

Funzionamento insolito o usura del dispositivo

- Prestare attenzione a cavi di alimentazione usurati o danneggiati, a un'improvvisa e insolita perdita di suono durante l'esecuzione e all'odore e o ai segni visivi di scintille o incendi. In questo caso, scollegare immediatamente il dispositivo dalla rete elettrica. Consultare un tecnico qualificato NUX per esaminare e riparare il dispositivo.



AVVERTENZA

Per evitare lesioni fisiche o danni al dispositivo e alle cose, rispettare le seguenti LINEE GUIDA DI SICUREZZA. Questi strumenti includono, ma non sono limitati alle seguenti situazioni.

Cavo di alimentazione/elettrico

- Quando si estrae la spina dalla presa di corrente, afferrare la spina anziché il cavo di alimentazione, per evitare di danneggiare il cavo.
- Quando lo strumento non viene utilizzato per lunghi periodi di tempo o durante una tempesta di luce, scollegarlo dalla presa di corrente.
- Non collegare lo strumento a una fonte di alimentazione con più connettori, per evitare di abbassare la qualità del suono e di surriscaldare la presa di corrente.

Montaggio e Utilizzo

- Leggere attentamente l'allegato che spiega il processo di assemblaggio. Il mancato assemblaggio dello strumento nel modo corretto può danneggiare lo strumento e causare potenziali pericoli per l'utente.
- Collegare le apparecchiature esterne mentre il pianoforte digitale è spento.
- Per evitare la deformazione del pannello e/o il danneggiamento dei componenti interni, utilizzare il dispositivo solo in ambienti puliti, privi di sporcizia eccessiva, vibrazioni, freddo o calore estremo (ad esempio, luce solare diretta o in prossimità di riscaldatori o lasciato all'interno di un veicolo dove il sole e il freddo possono costituire un problema).
- NON utilizzare il dispositivo in prossimità di televisori, radio, stereo, telefoni cellulari o altri dispositivi elettronici che possono provocare

interferenze o rumori indesiderati.

- NON appoggiare il dispositivo su superfici instabili o non piane, che potrebbero causare la caduta del dispositivo stesso.

- Prima di spostare il dispositivo, rimuovere tutti i cavi elettrici dalla presa di corrente.

- Quando si installa il dispositivo, utilizzare solo una presa di corrente in buone condizioni e facilmente accessibile. Il dispositivo deve essere collegato solo a una presa di corrente alternata con accesso alla messa a terra di protezione. Se si riscontrano difficoltà, scollegare immediatamente il dispositivo dalla presa di corrente. Tenere presente che, anche quando l'alimentazione è disattivata, nel dispositivo scorre ancora una piccola quantità di corrente elettrica. Se si prevede di non utilizzare il dispositivo per un lungo periodo di tempo, scollegarlo dalla fonte di alimentazione CA.

Introduzione	04
Guida al montaggio	05
Pannelli di Controllo	07
Pannello Frontale.....	07
Pannello Inferiore.....	09
Installazione	11
Collegamento dell'apparecchiatura	11
Accensione e spegnimento	12
Suonare il Piano	13
1. Selezionare un suono	13
2. Stratificare due suoni.....	13
3. Stili di accompagnamento per pianisti	13
4. Usare il Metronomo	14
5. Brani Demo	14
6. Registrazione e Riproduzione.....	14
Funzioni ed Effetti	16
1. Risposta al tocco	16
2. Tastiera divisa	16
3. Trasposizione.....	17
4. Regolazione dell'altezza generale (A4).....	17
5. Effetti.....	17
6. Altoparlante EQ.....	18
7. Impostazioni USB AUDIO	19
8. Impostazioni Pedali	19
9. Autospegnimento.....	20
10. Bluetooth AUDIO & MIDI.....	20
11. Preset utente	21
12. Ripristino impostazioni di fabbrica	22
13. Informazioni di Sistema.....	22
Appendice	23
Lista Suoni	23
Lista Brani Demo	25
Lista Stile.....	27
Specifiche	28

Grazie per aver acquistato il pianoforte digitale NUX NCK-330. Dotato dell'acclamata tastiera WKJ-03, di suoni di eccezionale qualità, di stili di accompagnamento per pianisti e di comode funzioni, l'NCK-330 consente di ottenere autentiche prestazioni pianistiche con funzionalità moderne.

Si consiglia di leggere attentamente questo manuale per comprendere e utilizzare appieno tutte le funzioni. Conservare il manuale per future consultazioni.

PANORAMICA FUNZIONI

Tastiera	Modello	Tastiera pesata NUX WKJ-03 a triplo sensore con azione scalare a martello (con scappamento)
	Risposta al tocco	5 livelli
Suoni	Suoni Piano	15 suoni
	Altri Suoni	128 suoni
	Polifonia Max.	256
Effetti	Riverbero	3 tipi, profondità regolabile (0-100)
	Coro	Profondità regolabile (0-100)
	Luminosità	Livello regolabile (0-100)
	Altoparlante EQ	3 tipi
Pedali	Unità Pedale	Pedaliera tripla con supporto per mezzo pedale
	Funzioni	Damper, Soft, Sostenuto, Modulation, Volume, Pitch Up, Pitch Down
Accompagnamento e Brani Demo	Accompagnamento	50 stili di accompagnamento per pianisti (diteggiatura singola/multi, avvio sincronizzato)
	Brani Demo	100 brani
Funzioni	Suoni stratificati	Bilanciamento del volume regolabile
	Divisione tastiera	Punto di splittaggio regolabile; selezione individuale di ottave, volume e toni
	Trasposizione	±12
	Regolazione A4	425Hz~455Hz
	Metronomo	4 suoni, 9 tipi di ritmi, intervallo di tempo 40bpm~240bpm
	Preset Utente	5 preset
	Registrazione	5 tracce
	Autospegnimento	Si
	Bluetooth	Bluetooth Audio, Bluetooth MIDI
	USB	USB Audio (livello di registrazione regolabile), USB MIDI

Preparazione

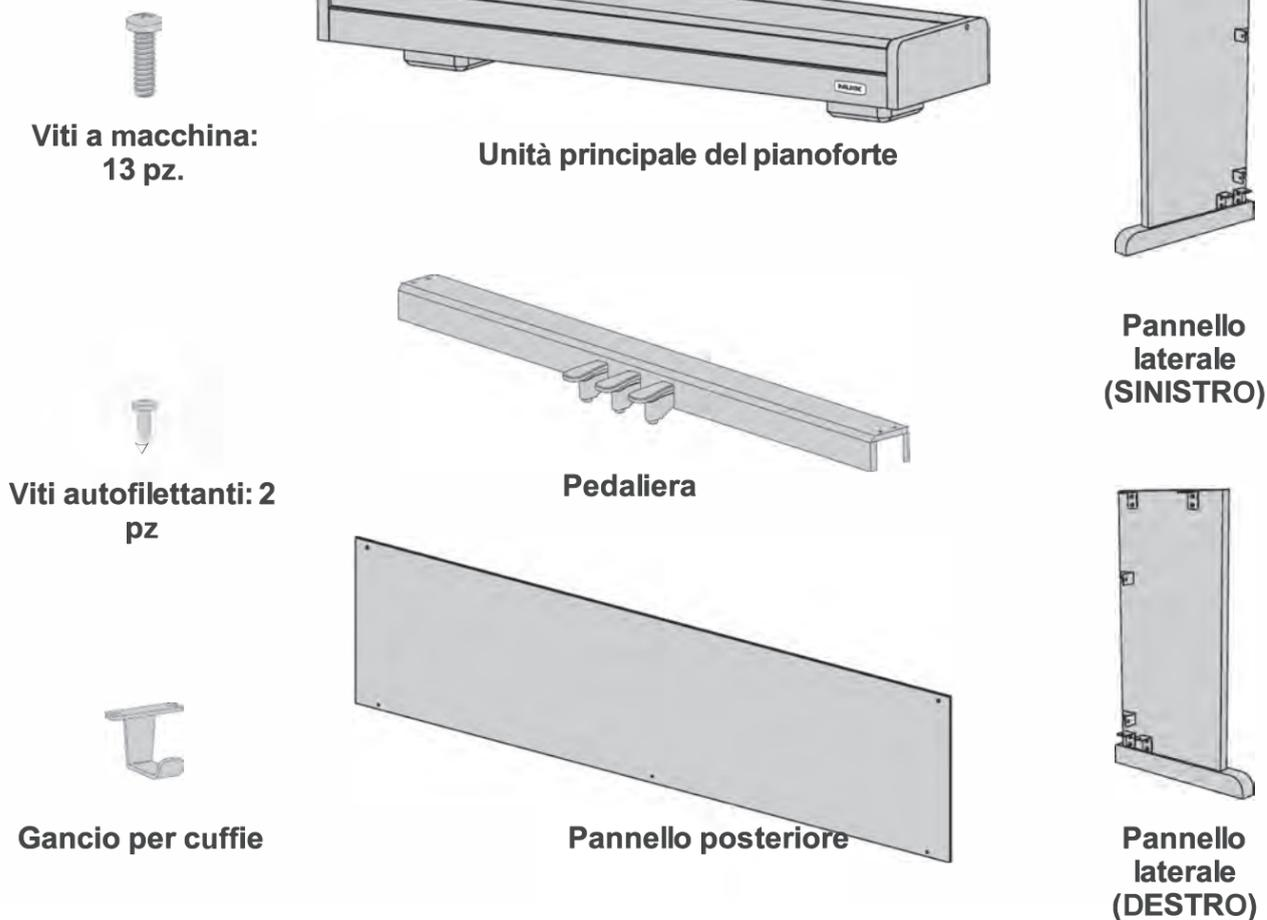

Procedura di montaggio

1. Fissare il pannello laterale (SINISTRO) e il pannello laterale (DESTRO) alla Pedaliera.

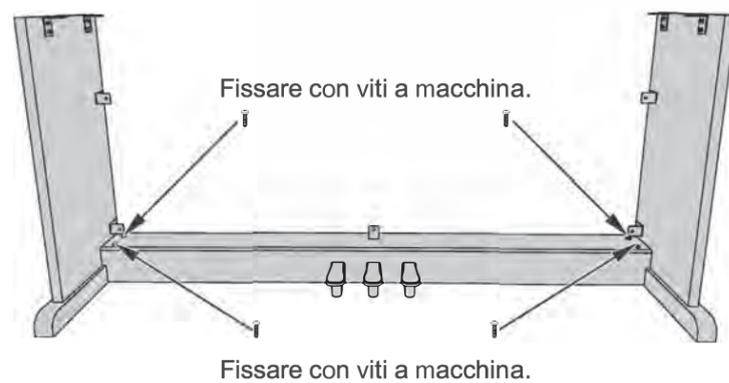

2. Fissare il pannello posteriore ai pannelli laterali.

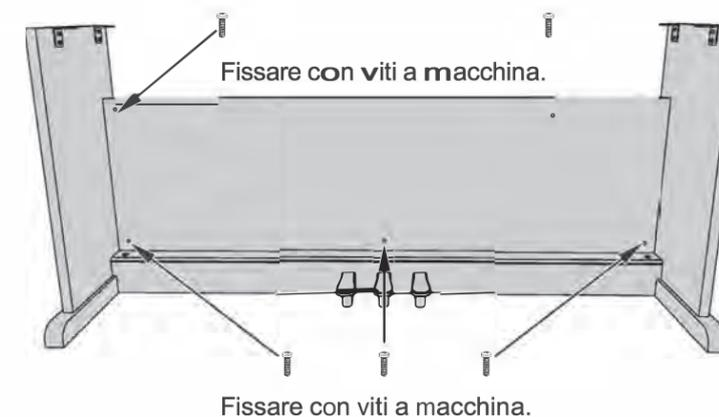

3. Posizionare il supporto in verticale e fissare il pianoforte al supporto.

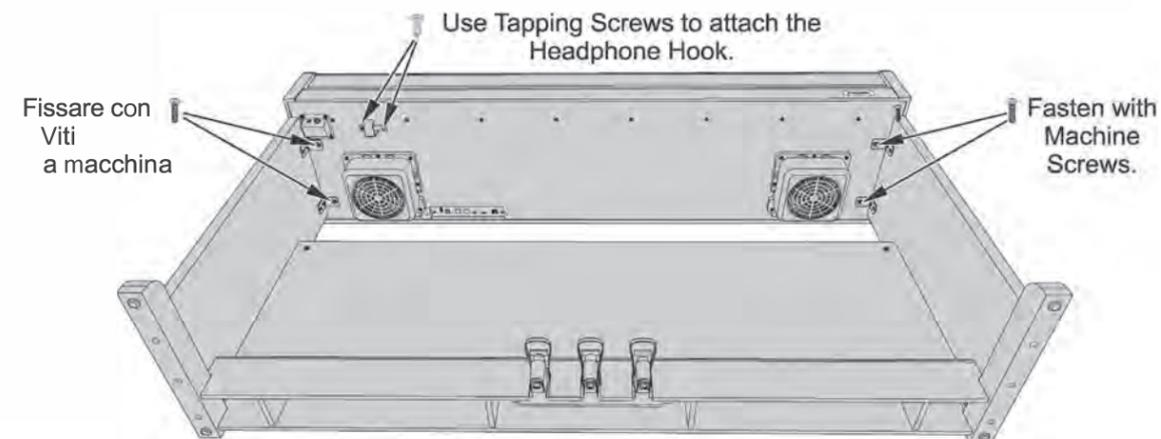

4. Il montaggio è terminato.

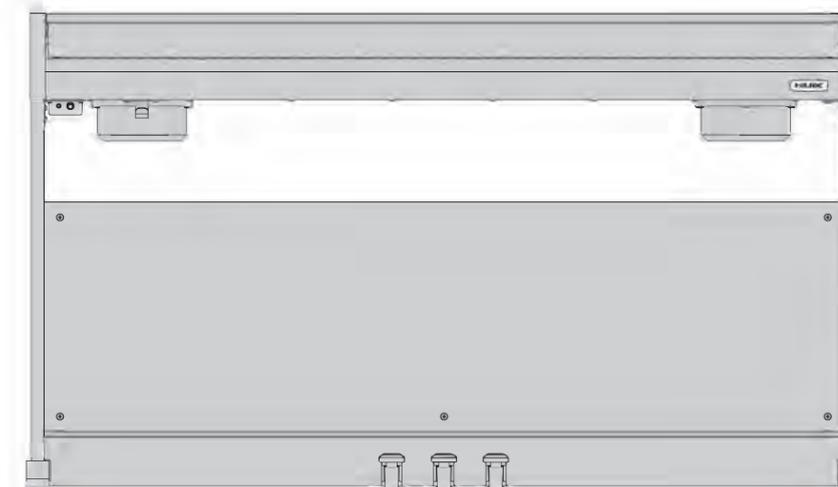

■ Pannello Frontale



1 Pulsante di ACCENSIONE

Premere il pulsante per accendere/spegnere il dispositivo.

2 Manopola VOLUME

Ruotare la manopola per regolare il volume master.

3 Pulsante PIANO SOUND

Selezionare e riprodurre un suono dalla lista Piano Sound (15 suoni).

4 Pulsante OTHER SOUND

Selezionare e riprodurre un suono dalla lista Other Sound (128 suoni).

5 Pulsante STILE PIANISTA

Premere per accedere alla pagina Stile Pianista (50 stili di accompagnamento. È inoltre possibile regolare le impostazioni per il volume, la diteggiatura singola/multi, il tempo e l'attivazione/disattivazione della sincronizzazione).

6 Pulsante BRANI DEMO

Premere per accedere alla pagina Brani Demo (100 brani).

7 Schermo di visualizzazione

Visualizza le operazioni in corso.

8 Pulsante BACK

Premere per tornare alla pagina precedente o per uscire dalle impostazioni correnti.

9 Manopola VALUE

Ruotare e premere la manopola per regolare e confermare un parametro.

10 Pulsante FUNCTION

Premere per accedere al menu Funzioni.

11 Pulsante RECORDING

Premere per accedere alla funzione di registrazione.

12 Pulsante PLAY/STOP

Premere per avviare o interrompere la riproduzione.

13 Pulsante METRONOME

Premere per avviare il metronomo. Tenere premuto per accedere alla pagina delle impostazioni del metronomo.

■ Pannello Inferiore

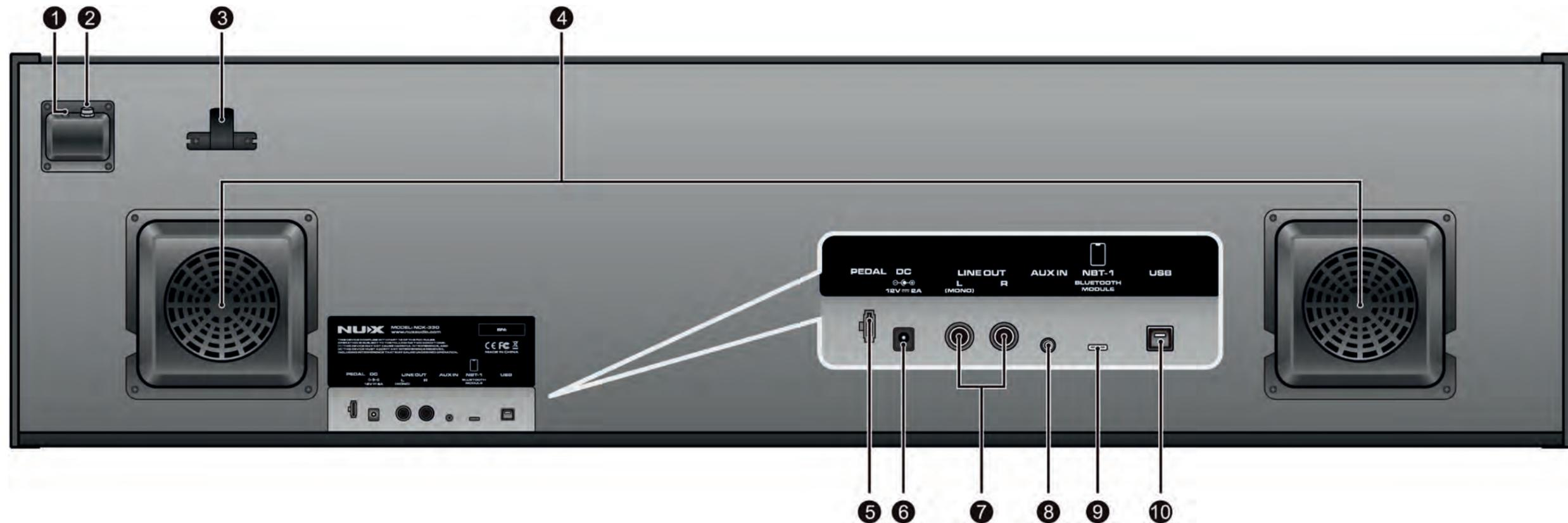

1 Jack da 3,5 mm per CUFFIE

Collegare un paio di cuffie a questo mini jack stereo da 3,5 mm. (Nota: quando sono collegate, gli altoparlanti integrati vengono disattivati).

2 Jack da 6,35 mm per CUFFIE

Collegare un paio di cuffie a questo jack stereo standard da 6,35 mm. (Nota: quando sono collegate, gli altoparlanti incorporati vengono disattivati).

3 Gancio per cuffie

Per appendere le cuffie quando non vengono utilizzate.

4 Altoparlanti integrati

10W x2, Stereo

5 Jack PEDALI

Collegare il cavo dell'unità pedale a questa presa.

6 Jack DC 12V 2A

Collegare l'adattatore di alimentazione in dotazione a questa presa.

7 Jack di uscita LINE OUT da 6,35 mm (L/MONO, R)

Utilizzare i cavi audio per inviare il segnale audio a diffusori esterni, mixer, ecc.

8 Jack AUX IN stereo da 3,5 mm

Collegare a un dispositivo esterno (MP3/telefono/pad ecc.) per riprodurre l'audio.

9 Jack del MODULO BLUETOOTH

Collegare il modulo NUX NBT-1 per abilitare le funzioni Bluetooth Audio e Bluetooth MIDI.

10 Presa USB

Si collega a un computer o a uno smartphone/pad per trasmettere MIDI o audio via USB.

Collegamento dell'apparecchiatura

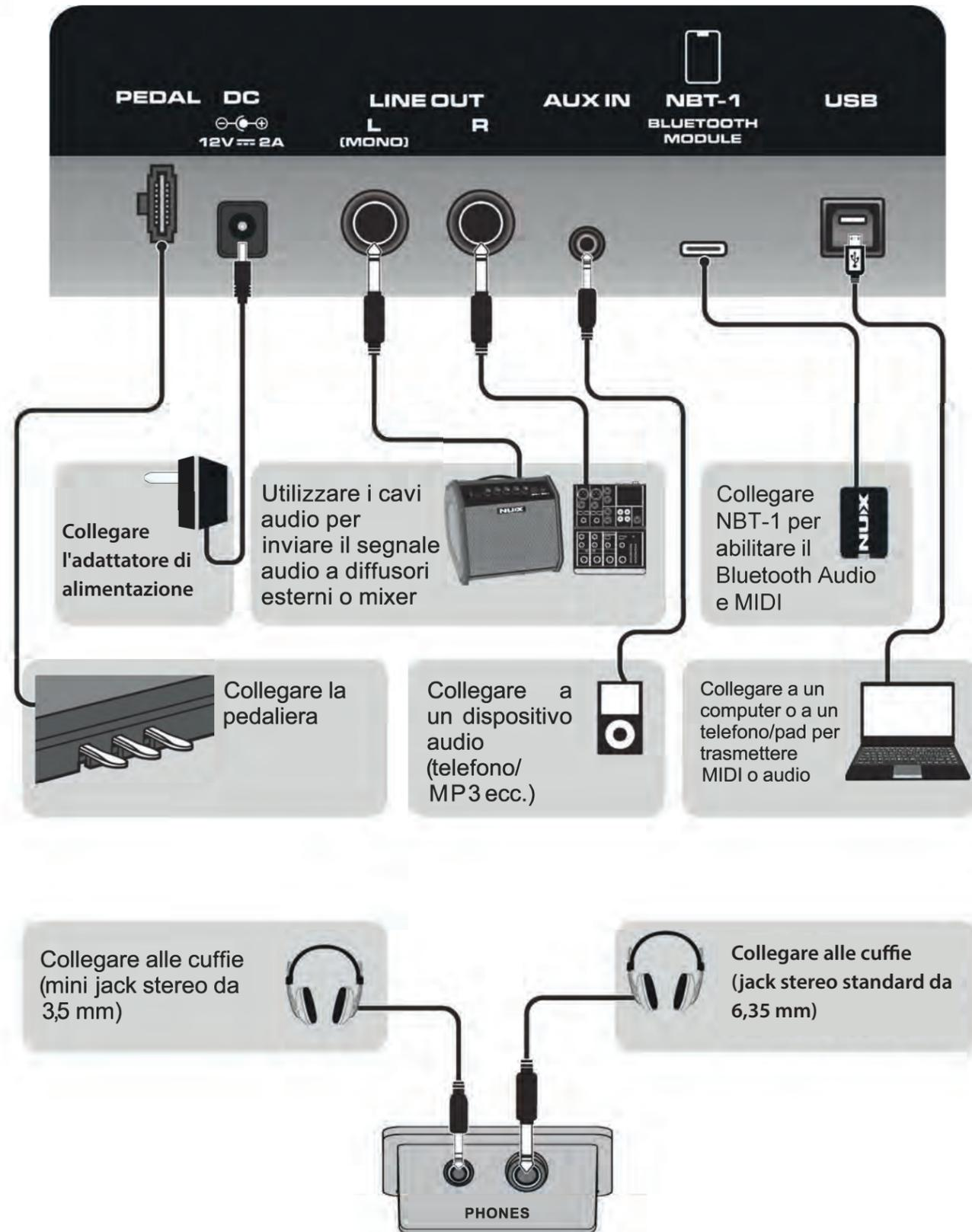

Accensione e spegnimento



Collegare l'adattatore di alimentazione in dotazione alla presa DC 12V e collegarlo a un alimentatorew l'NCK-330 sarà pronto per essere acceso.

Premere il pulsante [POWER] e l'NCK-330 si accenderà. Dopo una schermata di benvenuto, lo schermo visualizzerà la pagina principale.



Premendo nuovamente il pulsante [POWER], per spegnere il NCK-330.

1. Selezionare un suono

Premendo il pulsante [PIANO SOUND], viene selezionato un suono all'interno della lista Piano sound (suono n. 1-15). Il suono corrente viene visualizzato sullo schermo. Ruotare la manopola [VALUE] per selezionare altri suoni.



Premendo il tasto [OTHER SOUND], viene selezionato un suono dalla lista Other sound (suono n. 16-143). Sullo schermo viene visualizzato il suono corrente. Ruotare la manopola [VALUE] per selezionare altri suoni.



2. Stratificare due suoni

Premere contemporaneamente il pulsante [PIANO SOUND] e il pulsante [OTHER SOUND] per sovrapporre i due suoni selezionati.



Usare la manopola [VALUE] per passare a suoni diversi o regolare il volume di ciascuno dei suoni stratificati.

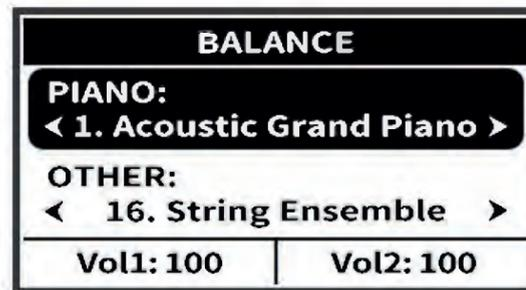

3. Stili di accompagnamento per pianisti

Premere il pulsante [PIANIST STYLE] per attivare/disattivare l'accompagnamento automatico e accedere alla pagina delle impostazioni.

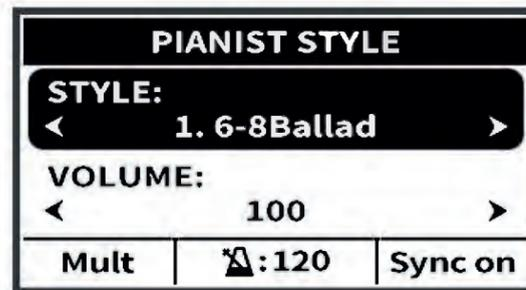

Usare la manopola [VALUE] per selezionare uno stile (50 stili in totale) e regolare il volume dell'accompagnamento, la diteggiatura singola/multi, il tempo e la sincronizzazione On/Off.



Nota: quando la sincronizzazione è attiva, l'accompagnamento inizia contemporaneamente al primo accordo suonato nell'area sinistra. Quando la sincronizzazione è disattivata, premere il pulsante [PLAY/STOP] per avviare l'accompagnamento.

4. Utilizzare il metronomo

Premere il pulsante [METRONOME] per avviare il metronomo. Tenere premuto per accedere alla pagina delle impostazioni del metronomo.

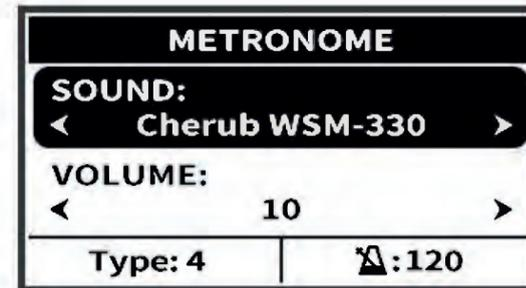

Usare la manopola [VALUE] per regolare il suono del metronomo (4 suoni), il volume, il tipo di battute e il tempo (40bpm~240bpm).



5. Brani Demo

Premere il tasto [DEMO SONG] per accedere alla pagina Demo. Usare la manopola [VALUE] per selezionare un brano demo (100 brani in totale) e premere il tasto [PLAY/STOP] per riprodurre/mettere in pausa il brano.



6. Registrazione e riproduzione

Premere il pulsante [RECORDING] per accedere alla funzione di registrazione.

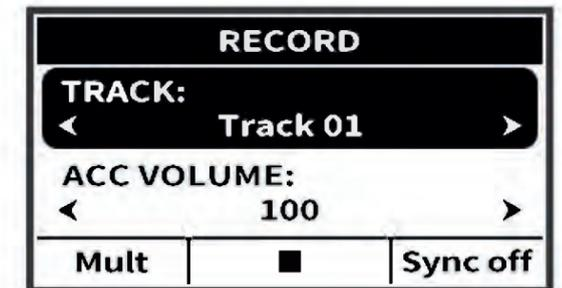

Suonare il Piano

Usare la manopola [VALUE] per selezionare uno slot della traccia di registrazione (5 tracce in totale) e regolare il volume dell'accompagnamento, la diteggiatura singola/multi e la sincronizzazione On/Off.



Premere nuovamente il pulsante [RECORDING] per interrompere la registrazione.



Premere il pulsante [PLAY/STOP] per riprodurre la performance registrata.



Nota: prima di accedere alla funzione di registrazione, selezionare uno stile di accompagnamento e impostare il tempo.

Funzioni ed Effetti

2. Tastiera Divisa

Nel menu Funzione, inserire le impostazioni della tastiera divisa. **FUNCTION**

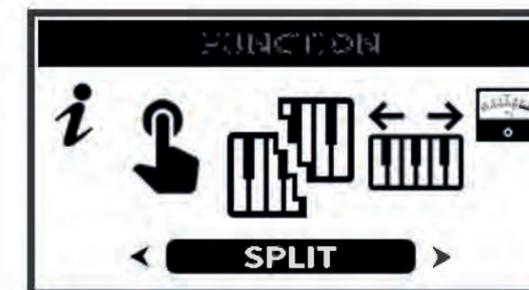

Ruotare la manopola [VALUE] per selezionare Tastiera sinistra o Tastiera destra e premere per accedere alle impostazioni per regolare il volume e l'ottava.

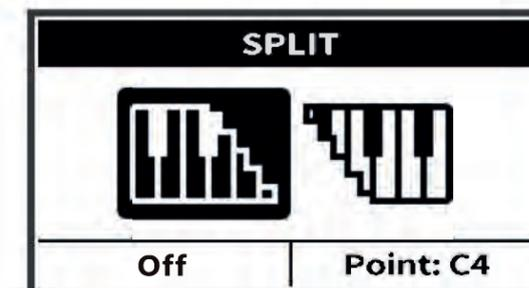

Premere il pulsante [FUNCTION] per accedere al menu Funzione.



In questo menu è possibile regolare funzioni ed effetti, tra cui Risposta al Tocco, Tastiera Divisa, Trasposizione, Altezza Generale (A4), Effetti, Altoparlante EQ, USB AUDIO, Impostazioni Pedali, Spegnimento automatico, Bluetooth, Preset Utente, Ripristino impostazioni di fabbrica e Informazioni di sistema.

1. Risposta al Tocco

Nel menu Funzione, inserire le impostazioni del tocco.



Ruotare la manopola [VALUE] per selezionare il livello desiderato (Soft touch 2, Soft touch 1, Normai, Hard touch 1, Hard touch 2) e premere la manopola per confermare.

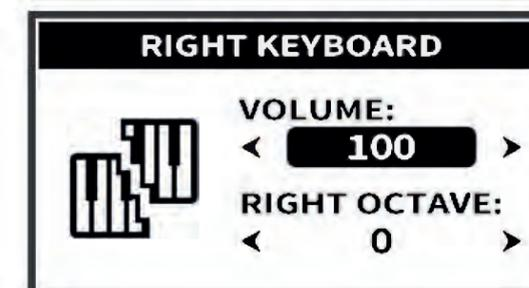

Funzioni ed Effetti

Premere il tasto [BACK] per tornare alla pagina Split. Usare la manopola [VALUE] per attivare/disattivare la funzione Split o impostare il punto di splittaggio. Quando l'icona Punto è evidenziata, premere un tasto qualsiasi della tastiera per impostarlo come punto di divisione. Premere nuovamente la manopola [VALUE] per confermare.

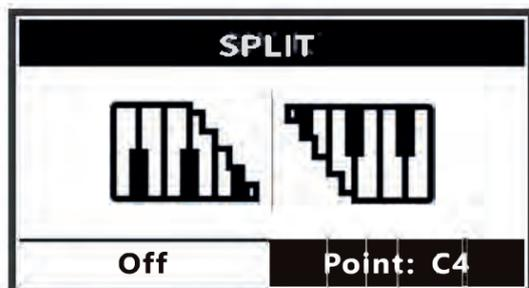

Il suono (o i suoni stratificati) che si stava riproducendo prima di dividere la tastiera diventa il suono della tastiera destra, mentre è possibile selezionare e riprodurre un altro suono sulla tastiera sinistra.

3. Trasposizione

Nel menu Funzione, inserire le impostazioni di trasposizione.

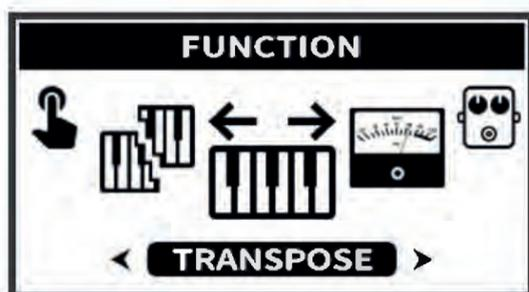

Ruotare la manopola [VALUE] per trasportare per semitoni (± 12) e premere la manopola per confermare.

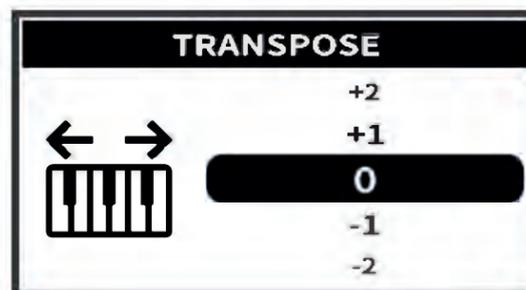

4. Regolazione dell'altezza generale (A4)

Nel menu Funzione, inserire le impostazioni A4.

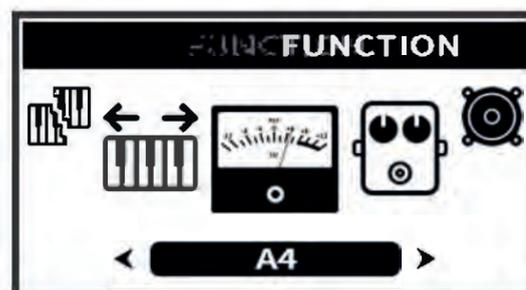

Ruotare la manopola [VALUE] per regolare l'A4 (425Hz-455Hz) e premere la manopola per confermare.

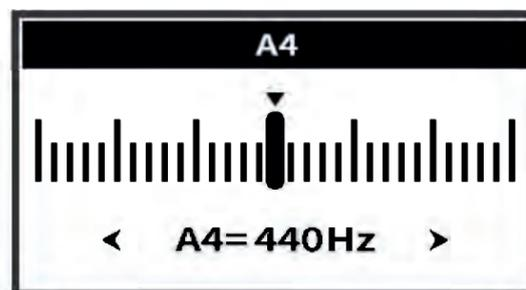

5. Effetti

Nel menu Funzione, inserire le impostazioni dell'Effetto.

Funzioni ed Effetti

Usare la manopola [VALUE] per accedere alle impostazioni di luminosità e regolare il livello di luminosità (0-100).

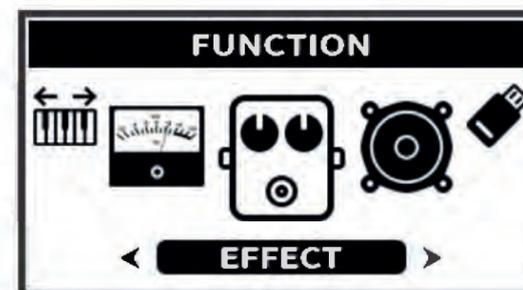
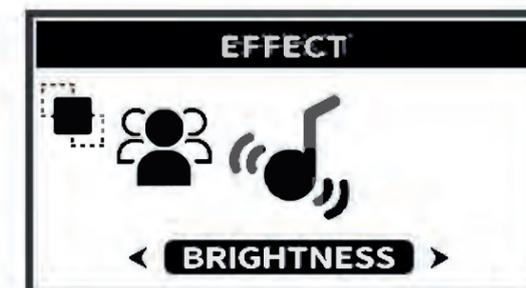

Usare la manopola [VALUE] per entrare nelle impostazioni del riverbero e regolare il tipo di riverbero (Room, Hall, Plate, Off) e il livello (0-100).

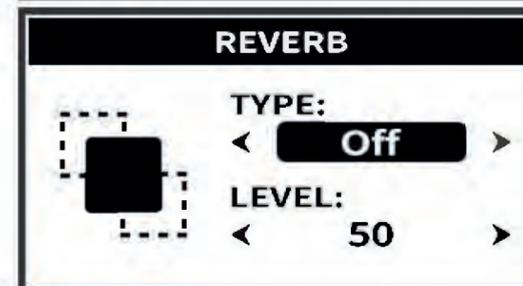
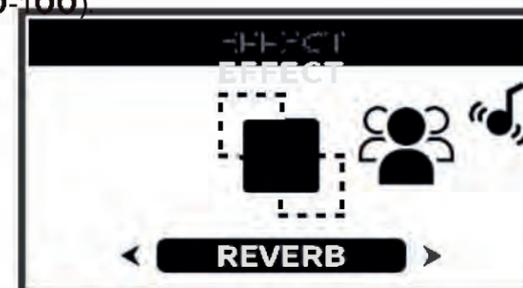

Usare la manopola [VALUE] per entrare nelle impostazioni del coro e regolare il livello del coro (0-100).

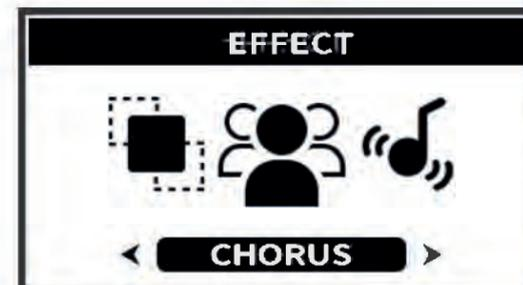

6. Altoparlante EQ

Nel menu Funzione, inserire le impostazioni dell'altoparlante.

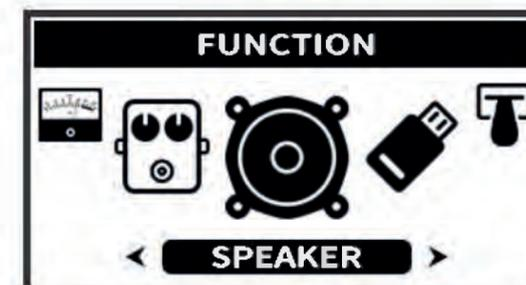

Ruotare la manopola [VALUE] per selezionare il tipo di equalizzazione dei diffusori desiderato (Bright, Normal, Dark) e premere la manopola per confermare.





Nota: per registrare l'audio, selezionare NUX NCK- 330 come dispositivo di ingresso nella DAW. Per gli utenti di Windows, caricare (<https://www.nuxaudio.com/support.html>) e installare il driver NUX ASIO. Il driver non è necessario per macOS.

7. Impostazioni AUDIO USB

Nel menu Funzione, inserire le impostazioni di AUDIO USB.

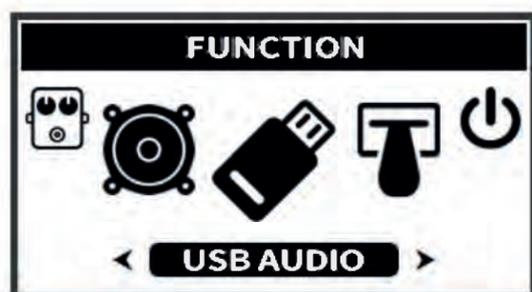

Ruotare la manopola [VALUE] per regolare il livello di registrazione USB AUDIO e premere la manopola per confermare.



NUX NCK-330 supporta la registrazione AUDIO e MIDI via USB. Si collega a un computer o a uno smartphone tramite OTG per trasmettere dati AUDIO e MIDI via USB. È possibile registrare AUDIO e MIDI in formato DAW o utilizzare la tastiera come dispositivo MIDI.

8. Impostazioni Pedali

Nel menu Function, inserire le impostazioni Pedali.

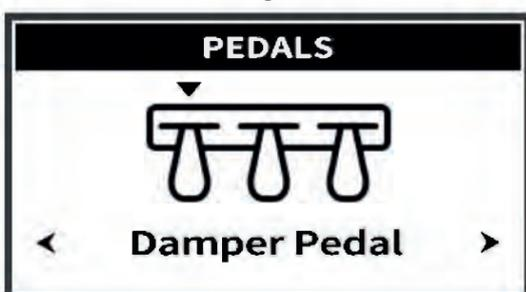
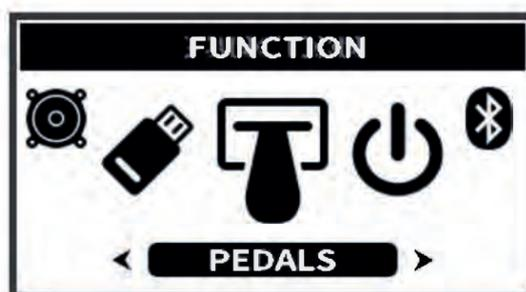

Utilizzare la manopola [VALUE] per assegnare le funzioni a ciascuno dei tre pedali, tra cui:

Damper Pedal
Soft Pedal
Sostenuto Pedal
Modulation
Volume
Pitch Up
Pitch Down

9. Spegnimento Automatico

Nel menu Funzione, inserire le impostazioni di spegnimento automatico.

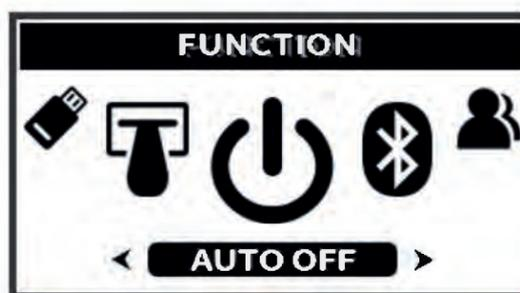

Utilizzare la manopola [VALUE] per modificare le impostazioni di spegnimento automatico. L'NCK-330 si spegne automaticamente se non viene azionato alcun tasto per un certo periodo di tempo (30 minuti, 1 ora, 2 ore, 3 ore, 4 ore).

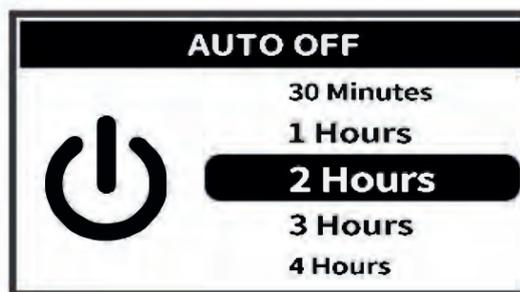

10. Bluetooth AUDIO & MIDI

Collegare il modulo Bluetooth NUX NB T-1 in dotazione all'NCK-330.



NBT-1 Modulo Bluetooth

Nel menu Funzione, accedere alle impostazioni Bluetooth. Usare la manopola [VALUE] per attivare/disattivare il Bluetooth Audio e MIDI.

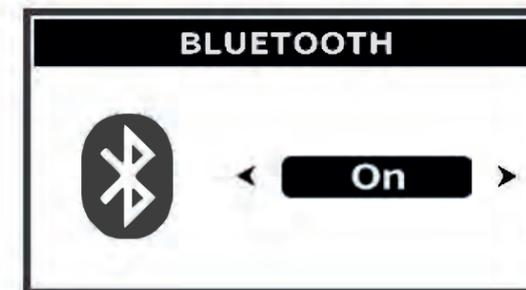
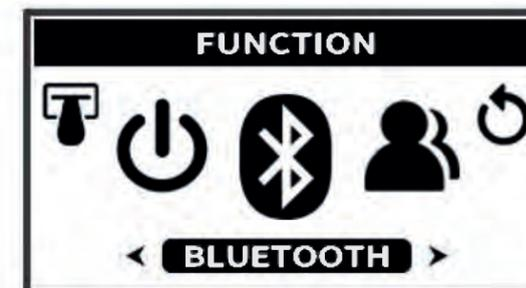

Audio Bluetooth

Aprire l'elenco Bluetooth sul proprio smartphone/computer e collegarlo all'NCK-330. Una volta collegato, è possibile trasmettere la musica dallo smartphone/computer agli altoparlanti dell'NCK-330 tramite Bluetooth Audio.

MIDI Bluetooth

L'NCK-330 può essere collegato a varie APP mobili tramite Bluetooth MIDI. Ad esempio, è possibile collegarsi a NUX Piano Mate ed esercitarsi con gli spartiti musicali. Nell'APP, attivare il Bluetooth nella pagina dello spartito e collegare l'NCK-330.

Funzioni ed Effetti

11. Preset Utente

Nel menu Funzione, inserire le impostazioni di preset.

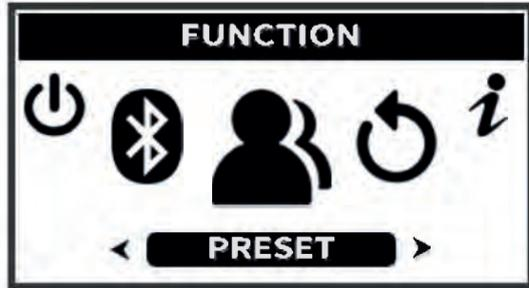

Usare la manopola [VALUE] per selezionare uno slot Preset Utente (5 Preset Utente in totale). Premere la manopola per salvare la preselezione nello slot corrente o per caricare la preselezione salvata.

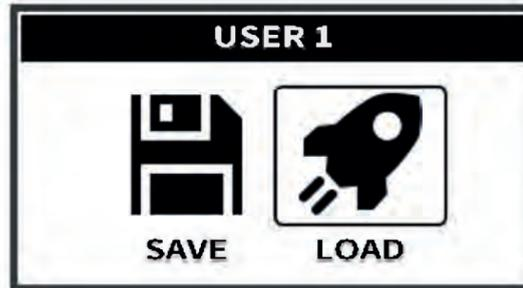
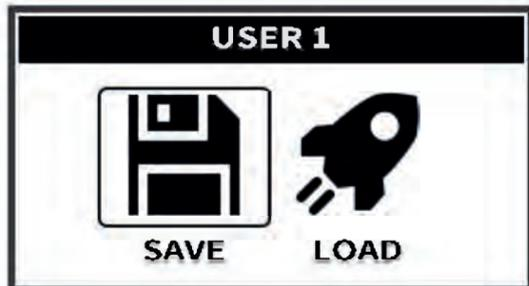
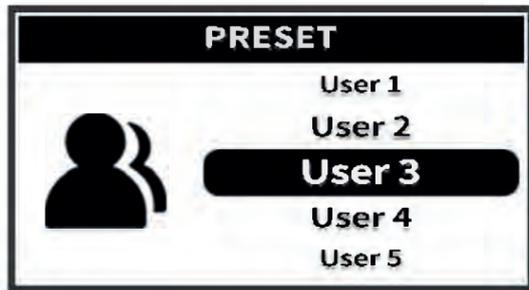

Funzioni ed Effetti

12. Ripristino impostazioni di fabbrica

Nel menu Funzione, accedere alla pagina Reset e confermare per ripristinare le impostazioni di fabbrica.



13. Informazioni di Sistema

Nel menu Funzione, accedere alla pagina Info per controllare le informazioni sul sistema.

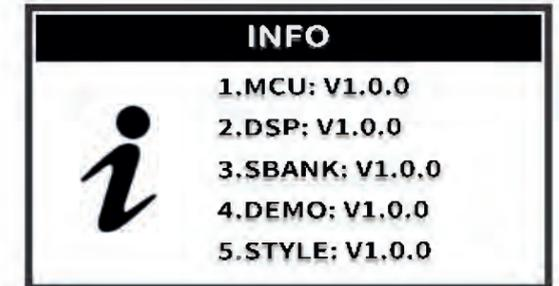
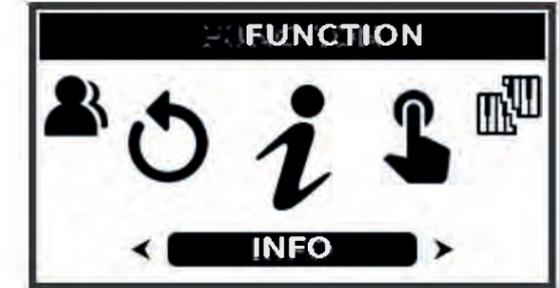

Lista Suoni

Gruppo	No.	Suono	Gruppo	No.	Suoni
Piano	1	Acoustic Grand Piano	Altro	38	Santur
	2	Standard Piano		39	Organ 1
	3	Bright Piano		40	Organ 2
	4	Soft Piano		41	Organ 3
	5	Room Grand Piano		42	Church Organ
	6	Pop Piano		43	Reed Organ
	7	Jazz Piano		44	Accordion
	8	ConcertHall Piano		45	Harmonica
	9	Muted Piano		46	Superimposed Organ
	10	Wide Piano		47	Nylon String Guitar
	11	Cula Piano		48	Steel String Guitar
	12	Electric Piano 80		49	Jazz guitar
	13	Electric Piano 1		50	Unvoiced Guitar
	14	Cinematic Piano		51	Muffled Guitar
	15	Emo Piano		52	Overdrive Guitar
Altro	16	String Ensemble		53	Distortion Guitar
	17	Soothing String 1		54	Guitar Harmonics
	18	Soothing String 2		55	Acoustic Bass
	19	Synth Strings		56	E.Bass Finger
	20	Strings Tremolo		57	E.Bass Pick
	21	Strings Pizzicato		58	Fretless Bass
	22	Violin		59	Bass Slap 1
	23	Viola		60	Bass Slap 2
	24	Cello		61	Synth-Bass 1
	25	Elec.piano 1		62	Synth-Bass 2
	26	Elec.piano 2		63	Contrabass
	27	HonkyTonk		64	Harp
	28	Rhodes		65	Timpani
	29	Harpsichord		66	Choir Aahs
	30	Clavichord		67	Vocal Doo
	31	Celesta		68	Synth Vocal
	32	Glockenspiel		69	Orchestra Hit
	33	Music box		70	Trumpet
	34	Vibraphone		71	Trombone
	35	Marimba		72	Tuba
	36	Xylophone		73	Mute Trumpet
	37	Tubular Bells		74	French Horn

Lista Suoni

Gruppo	No.	Suoni	Gruppo	No.	Suoni
Altro	75	Brass Section	Altro	112	Fx Crystal
	76	Synth Brass 1		113	Fx Atmosphere
	77	Synth Brass 2		114	Fx Bright
	78	Soprano Sax.		115	Fx Goblins
	79	Alto Sax.		116	Fx Echoes
	80	Tenor Sax.		117	Fx SciFi
	81	Bass Sax.		118	Acoustic Piano
	82	Oboe		119	Bright Piano
	83	English Horn		120	Sitar
	84	Bassoon		121	Banjo
	85	Clarinet		122	Shamisen
	86	Piccolo		123	Koto
	87	Flute		124	Kalimba
	88	Reed pipe		125	Suona
	89	Pan Flute	126	Erhu	
	90	Bottle Blow	127	Treble Suona	
	91	Shakuhachi	128	Tinkle Bell	
	92	Whistle	129	Agogo	
	93	Ocarina	130	Steel Drums	
	94	Lead Square	131	Woodblock	
	95	Lead Sawtooth	132	Taiko Drum	
	96	Lead 1	133	Melodic Tom	
	97	Lead 2	134	Synth Drum	
	98	Lead 3	135	Reverse Cymbal	
	99	Lead 6 Voice	136	Guitar Fret Noise	
	100	Lead 7 Fifths	137	Tooting	
	101	Lead 8 Bass+Lead	138	Seashore	
	102	Lead 9 Dream	139	Bird Tweet	
	103	Pad Warm	140	Telephone	
	104	Pad 2 Polysynth	141	Helicopter	
	105	Pad 3 Space	142	Applause	
	106	Pad 4 Bowed	143	Shot	
	107	Pad 5 Metallic			
	108	Pad 6 Halo			
109	Pad 7 Sweep				
110	FX Ice				
111	Fx Soundtrack				

Lista Brani Demo

No.	Compositore	Brano
1	Debussy	Reverie
2	Jason	Elfin dance
3	Louis-Claude Daquin	Cuckoo
4	Chopin	Etude Op10-10
5	Chopin	Mazurka Op59 No.3
6	Chopin	Waltz Op70 No.2
7	Chopin	Etude Op10 No.2
8	Chopin	Etude Op10 No.4
9	Chopin	Etude Op10 No.8
10	Chopin	Etude Op10 No.9
11	Chopin	Ballade 2 in F Major
12	Chopin	Prelude Op28 No.3
13	Chopin	Prelude Op28 No.8
14	Chopin	Prelude Op28 No.11
15	Chopin	Prelude Op28 No.16
16	Chopin	Prelude Op28 No.18
17	Chopin	Prelude Op28 No.19
18	Chopin	Prelude Op28 No.23
19	Chopin	Etude Op25 No.1
20	Chopin	Etude Op25 No.3
21	Chopin	Etude Op25 No.4
22	Chopin	Etude Op25 No.11
23	Schumann	Rocking Horse
24	Schubert	The fifth movement
25	Chopin	Funeral march
26	Chopin	Sonata Op4-3
27	Chopin	Sonata Op4-4
28	Chopin	Sonata Op35-2
29	Chopin	Sonata Op35-4
30	Chopin	Third Piano Sonata Op58-1
31	Chopin	Third Piano Sonata Op58-2
32	Chopin	Third Piano Sonata Op58-4
33	Clementi	Etude Op-06
34	Clementi	Etude Op36 No.3
35	Clementi	Etude Op36 No.4

No.	Compositore	Brano
36	Clementi	Etude Op36 No.5
37	Clementi	Etude Op36 No.6
38	Clementi	Etude Op36 No.7
39	Clementi	Etude Op36 No.10
40	Clementi	Etude Op36 No.12
41	Clementi	Etude Op36 No.13
42	Clementi	Etude Op36 No.15
43	Clementi	Etude Op36 No.16
44	Clementi	Ticino State
45	Clementi	Duettino in C No.1
46	Clementi	Gradus ad Parnassum 2
47	Chopin	Mazurka Op41 No.1
48	Chopin	Mazurka Op33 No.1
49	Chopin	Mazurka Op67 No.4
50	Chopin	Mazurka Op33 No.4
51	Chopin	Mazurka Op59 No.2
52	Chopin	Nocturne Op27 No.1
53	Chopin	Nocturne Op15.2
54	Chopin	Nocturne Op15 No.3
55	Chopin	Nocturne Op9 No.3
56	Chopin	Nocturne Op62 No.1
57	Chopin	Nocturne Op37 No.1
58	Chopin	Etude Op10 No.1
59	Chopin	Etude Op10 No.6
60	Chopin	Etude Op10 No.7
61	Chopin	Etude Op10 No.11
62	Chopin	Third Piano Sonata Op58-3
63	Chopin	Prelude Op28 No.1
64	Chopin	Prelude Op28 No.2
65	Chopin	Prelude Op28 No.4
66	Chopin	Prelude Op28 No.6
67	Chopin	Prelude Op28 No.7
68	Chopin	Prelude Op28 No.9
69	Chopin	Prelude Op28 No.10
70	Chopin	Prelude Op28 No.12

Lista Brani Demo

No.	Compositore	Brano
71	Chopin	Prelude Op28 No.13
72	Chopin	Prelude Op28 No.14
73	Chopin	Prelude Op28 No.17
74	Chopin	Prelude Op28 No.20
75	Chopin	Prelude Op28 No.21
76	Chopin	Prelude Op28 No.22
77	Chopin	Prelude Op28 No.24
78	Chopin	Nocturne Op72 No.1
79	Clementi	Gradus ad Parnassum 9
80	Schumann	Great Adventure
81	Schumann	Hobgoblin
82	Schubert	Moments Musicaux
83	Chopin	First Piano Sonata Op4-1
84	Chopin	First Piano Sonata Op4-2
85	Chopin	Sonata Op35-1
86	Schumann	Servant Ruprecht
87	Clementi	Gradus ad Parnassum 1
88	Scarlatti	Sonata in C major
89	Johann Nepomuk Hummel	Etude Op125 No.10
90	Debussy	The snow is dancing
91	Debussy	The little Shepherd
92	Debussy	Serenade of the Doll
93	Debussy	Sarabande No.2
94	Debussy	Suite bergamasque
95	Clementi	Etude Op36 No.2
96	Clementi	Etude Op36 No.8
97	Clementi	Etude Op36 No.9
98	Clementi	Etude Op36 No.11
99	Clementi	Etude Op36 No.14
100	Clementi	Etude Op36 No.17

Lista Stili

No.	Stile	Tempo
1	6-8Ballad	64
2	8Beat	125
3	8BeatBallad1	83
4	8BeatBallad2	73
5	Arpeggio1	72
6	Arpeggio2	109
7	Ballad	72
8	Beat Swing	123
9	Beguine1	128
10	Beguine2	142
11	Blues1	91
12	Blues2	143
13	Blues3	86
14	Blues Piano	60
15	Boogie1	172
16	Boogie2	176
17	Bossa Nova	150
18	ChaChaCha	126
19	EP-Ballad	67
20	EP-Ballad1	67
21	FiveFour	167
22	Jazz Ballad	86
23	Jazz Waltz	160
24	Lounge Piano	82
25	Musical1	137
26	Musical2	136
27	Nocturne	88
28	Piano16Beat	65
29	Piano Ballad1	72
30	Piano Ballad2	67
31	Piano Man	117
32	Piano March	120
33	Piano March1	116
34	Piano March2	117
35	Piano Rag	180
36	Piano Rag1	183

No.	Stile	Tempo
37	Piano Rag2	167
38	Piano Rock	190
39	Piano Rumba	150
40	Piano Samba1	112
41	Piano Samba2	107
42	Piano Swing1	143
43	Piano Swing2	151
44	Piano Swing3	167
45	Piano Swing4	148
46	PianoOrchBallad	77
47	Pub Piano	130
48	Stroke	120
49	Swingin Boogie1	167
50	Swingin Boogie2	175

Specifiche

Modello	NCK-330
Tastiera	NUX WKJ-03 Tastiera pesata a triplo sensore con azione a martello (con scappamento e piani dei tasti in ebano sintetico/avorio)
Risposta al Tocco	5 livelli (Soft Touch 2, Soft Touch 1, Normai, Hard Touch 1, Hard Touch 2)
Suoni	Pianoforte (15 suoni), Altro (128 suoni)
Polifonia Max.	256
Effetti	Riverbero (3 tipi, profondità 0-100), Chorus (profondità 0-100), Luminosità (livello 0-100), EQ altoparlanti (3 tipi)
Pedali	Unità a 3 pedali (con supporto per il mezzo pedale), 7 funzioni (Damper, Soft, Sostenuto, Modulazione, Volume, Pitch Up, Pitch Down)
Accompagn.	50 stili di accompagnamento per pianisti (diteggiatura singola/multi, accordo automatico, avvio sincronizzato)
Brani Demo	100 Brani
Funzioni	Suoni stratificati (bilanciamento del volume regolabile), tastiera divisa (punto di divisione regolabile; spostamento di ottava individuale, selezione del volume e del tono), trasposizione (± 12), accordatura A4 (425Hz~455Hz), preset utente (5 preset), registrazione (5 tracce), autospegnimento
Metronomo	4 suoni, 9 tipi di ritmi, intervallo di tempo 40bpm~240bpm
Bluetooth	Bluetooth Audio, Bluetooth MIDI
USB	USB Audio (livello di registrazione regolabile), USB MIDI
Schermo	Risoluzione 320dpi x 170dpi
Connettività	Uscita cuffie stereo da 3,5 mm, uscita cuffie stereo da 6,35 mm, LINE OUT da 6,35 mm (L/MONO, R), ingresso Aux stereo da 3,5 mm, presa per pedale, presa per modulo Bluetooth NBT-1, presa USB, presa DC 12V 2A
Altoparlanti	5" x 2, 10W x 2
Dimensioni	1366mm(L) x 361mm(P) x 791mm(A)
Peso	37.9kg
Accessori inclusi	Modulo Bluetooth NBT-1, adattatore di alimentazione, manuale di istruzioni

*Le specifiche possono cambiare senza preavviso.

AVVERTENZA SULLA NORMATIVA FCC (per gli U.S.A.)

Questa apparecchiatura è stata testata ed è risultata conforme ai limiti previsti per i dispositivi digitali di Classe B, ai sensi della Parte 15 delle norme FCC. Questi limiti sono concepiti per fornire una protezione ragionevole contro le interferenze dannose in un'installazione residenziale. Questa apparecchiatura genera, utilizza e può irradiare energia in radiofrequenza e, se non viene installata e utilizzata secondo le istruzioni, può causare interferenze dannose alle comunicazioni radio. Tuttavia, non vi è alcuna garanzia che l'interferenza non si verifichi in una particolare installazione. Se questa apparecchiatura causa interferenze dannose alla ricezione radiotelevisiva, che possono essere determinate spegnendo e riaccendendo l'apparecchiatura, l'utente è invitato a cercare di correggere l'interferenza con una o più delle seguenti misure:

- Riorientare o riposizionare l'antenna ricevente.
- Aumentare la distanza tra l'apparecchio e il ricevitore.
- Collegare l'apparecchio a una presa di corrente su un circuito diverso da quello a cui è collegato il ricevitore.
- Consultare il rivenditore o un tecnico radiotelevisivo esperto.