

TASTIERA ELETTRONICA M17

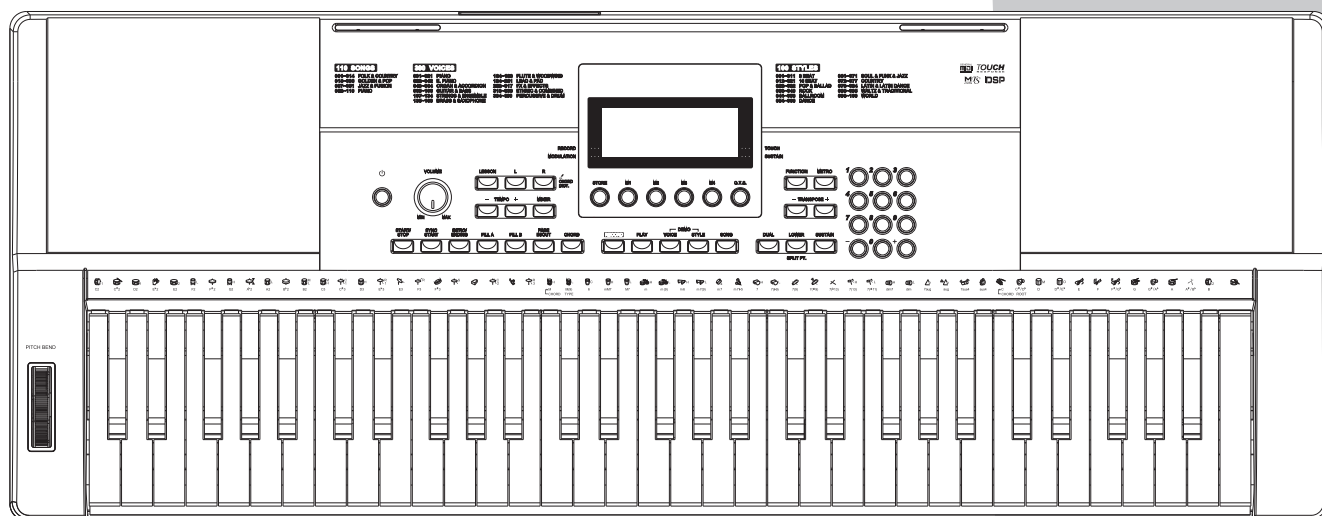

Manuale Utente

AVVERTENZA PER LA REGOLAZIONE FCC (per USA)

Questa apparecchiatura è stata testata e trovata conforme ai limiti per un dispositivo digitale di Classe B, in conformità alla Parte 15 delle Norme FCC. Questi limiti sono progettati per fornire una protezione ragionevole contro interferenze dannose in un'installazione residenziale. Questa apparecchiatura genera, utilizza e può irradiare energia in radiofrequenza e, se non installata e utilizzata secondo le istruzioni, può causare interferenze dannose alle comunicazioni radio. Tuttavia, non vi è alcuna garanzia che non si verifichino interferenze in una particolare installazione. Se questa apparecchiatura causa interferenze dannose alla ricezione radio o televisiva, che possono essere determinate spegnendo e riaccendendo l'apparecchio, l'utente può provare a correggere l'interferenza adottando una o più delle seguenti misure:

- Riorientare o riposizionare l'antenna ricevente.
- Aumentare la separazione tra l'apparecchiatura e il ricevitore.
- Collegare l'apparecchiatura a una presa su un circuito diverso da quello a cui è collegato il ricevitore.
- Consultare il rivenditore o un tecnico radio / TV esperto per assistenza.

Modifiche non autorizzate a questo sistema possono annullare l'autorizzazione dell'utente a utilizzare questa apparecchiatura.

ATTENZIONE!

Il normale funzionamento del prodotto può essere influenzato da forti campi elettromagnetici. In questi casi potete ripristinare il normale funzionamento reimpostando l'unità seguendo le istruzioni del manuale. Nel caso ciò non fosse possibile, allontanate lo strumento dalla sorgente delle interferenze.

PRECAUZIONI

LEGGETE ATTENTAMENTE PRIMA DI PROCEDERE

Conservate questo manuale in un posto sicuro per future consultazioni.

Alimentazione

Collegate il trasformatore AC appropriato ad una presa di corrente dalla tensione corretta.

Non collegate lo strumento ad un trasformatore con una tensione diversa da quella corretta

Scollegate il trasformatore AC quando non utilizzate lo strumento o durante i temporali.

Collegamenti

Prima di connettere lo strumento ad altri dispositivi, spegnete tutte le unità. Ciò aiuta a evitare malfunzionamenti e/o danni ad altri dispositivi.

Posizionamento

Non esponete questo strumento alle seguenti condizioni, per evitare che possa deformarsi, scolorire o subire danni dimaggior entità:

- Luce solare diretta
- Temperature od umidità estreme
- Luoghi eccessivamente sporchi o polverosi
- Forti vibrazioni o urti
- Forti campi magnetici

Interferenze con altri dispositivi elettrici

Radio e televisori posti nelle vicinanze potrebbero subire interferenze. Fate funzionare questa unità ad una distanza appropriata da radio e televisori.

Pulizia

Pulite solamente con un panno morbido e asciutto. Non utilizzate solventi, liquidi per la pulizia o panni impregnati con detergenti.

Maneggiare lo strumento

Non applicate una forza eccessiva ai tasti o ai controlli.

Evitate che carta, metallo o altri oggetti penetrino nello strumento. In questi casi, scollegate il trasformatore dalla presa elettrica. Poi fate ispezionare lo strumento da un riparatore qualificato.

Scollegate tutti i cavi prima di spostare lo strumento.

Descrizione del Pannello e del Display

Pannello Frontale.....	4
Pannello Posteriore.....	5
Display.....	5

Preparazione

Alimentazione.....	6
--------------------	---

Collegamenti

Collegamento delle Cuffie.....	7
Collegamento ad una apparecchiatura audio esterna.....	7
Collegamento ad un Computer.....	7

Operazioni di Base

Volume Generale.....	8
DEMO.....	8
Uso del pedale di Sustain.....	8
Voci (Suoni).....	8
Altre funzioni per le Voci (Suoni).....	9
Trasposizione.....	9
Ruota Pitch Bend.....	10
Accompagnamento Automatico.....	10
One Touch Setting.....	12
Diteggiatura Accordi.....	12

Altre Funzioni

Menù delle Funzioni.....	14
Mixer.....	16
Metronomo.....	17
Memorie di registrazione.....	17
Registrazione Song Utente.....	17
Song.....	18
Modalità Lesson.....	18
Dizionario Accordi.....	19
MIDI.....	20

Risoluzione dei Problemi.....	21
-------------------------------	----

Specifiche.....	21
-----------------	----

Appendici

Lista delle Voci (Suoni).....	22
Lista degli Stili.....	25
Lista delle Songs.....	26
Lista Demo Songs.....	27
Lista Accordi.....	27
MIDI Implementation Chart.....	28

Descrizione del Pannello e del Display

Pannello Frontale

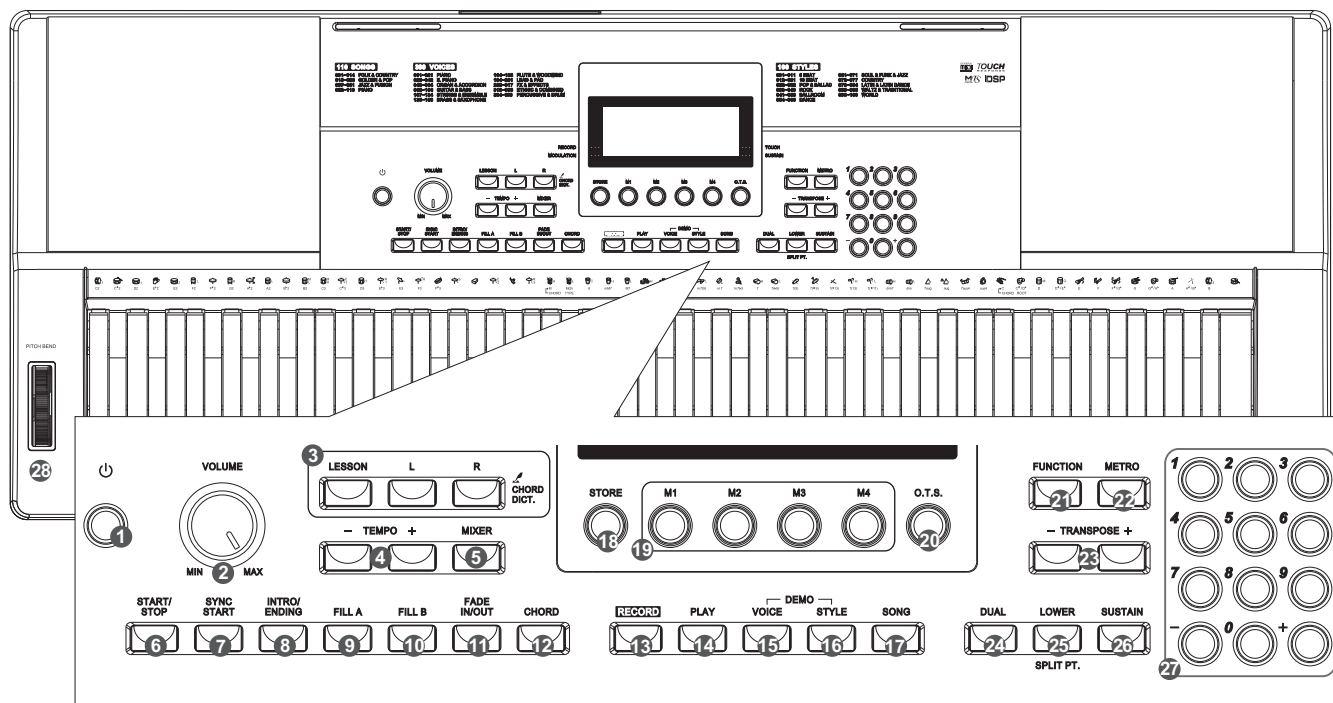

1. INTERRUPTORE ON/OFF

Accende e spegne l'unità.

2. Manopola [VOLUME]

Regola il Volume Generale

3. Pulsante CHORD DICT./LESSON

Cambia la modalità "Lesson".
Accede al Dizionario Accordi.

4. Pulsanti [TEMPO + / -]

Regolano il Valore corrente del tempo.

5. Pulsante MIXER

Permette di accedere ad un menu per cambiare il volume ad ogni parte musicale.

6. Pulsante START/STOP

Attiva e disattiva la riproduzione di una Song (in modalità Song) o di uno stile (in modalità Style).

7. Pulsante SYNC START

Attiva e disattiva la funzione Sync Start.

8. Pulsante INTRO/ENDING

Seleziona e attiva la riproduzione dei pattern Intro o Ending.

9. Pulsante FILL A

Seleziona e Riproduce il pattern Fill-in A ed entra nella sezione MAIN A.

10. Pulsante FILL B

Seleziona e Riproduce il pattern Fill-in B ed entra nella sezione MAIN B.

11. Pulsante FADE IN/OUT

Attiva le funzioni Fade In o Fade Out per lo stile corrente

12. Pulsante CHORD

Cambia la modalità di riconoscimento Accordi

13. Pulsante RECORD

Attiva/Disattiva la registrazione in tempo reale.

14. Pulsante PLAY

Attiva la riproduzione delle Songs.

15. Pulsante VOICE

Passa alla modalità VOICE. Premendo [VOICE] e [STYLE] contemporaneamente si entra in Modalità Demo.

16. Pulsante STYLE

Passa alla modalità STYLE. Premendo [VOICE] e [STYLE] contemporaneamente si entra in Modalità Demo.

17. Pulsante SONG

Passa alla modalità SONG.

18. STORE

Salva le impostazioni correnti del pannello in una determinata memoria.

19. Pulsanti [M1]~[M4]

Richiama le registrazioni dei settaggi di pannello.

20. Pulsante O.T.S.

Attiva e disattiva la funzione One Touch Setting.

21. Pulsante FUNCTION

Consente l'ingresso nel menu delle Funzioni.

22. METRO

Accende e spegne il Metronomo.

23. Pulsanti TRANSPOSE +/-

Regolano il valore della trapposizione.

24. Pulsante DUAL

Attiva e disattiva la funzione DUAL.

25. Pulsante LOWER

Attiva e disattiva la funzione LOWER.

26. Pulsante SUSTAIN

Attiva e disattiva la funzione SUSTAIN.

27. Pulsanti Numerici e [+]/[-]

Impostano i valori dei parametri o selezionano un numero.

28. Ruota PITCH BEND

Alza o abbassa temporaneamente la tonalità delle note.

Pannello Posteriore

1. USB

Collegamento al computer per funzionamento come dispositivo USB-MIDI.

2. SUSTAIN PEDAL

Collegamento al Pedale di Sustain

3. PHONES / OUTPUT

Collegamento per cuffie o un'apparecchiatura audio esterna.

4. DC 12V

Connessione per adattatore di alimentazione DC 12V.

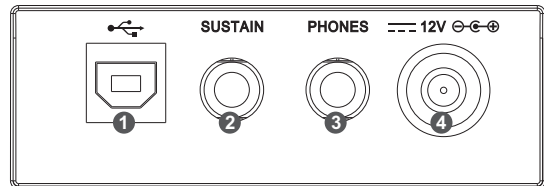

Display

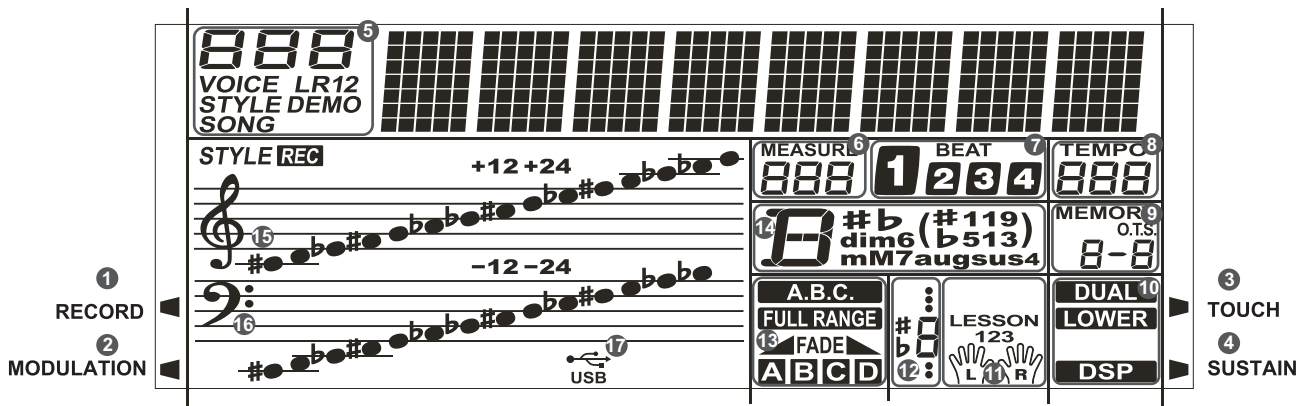

- | | | |
|--------------------------|---------------------------------|---------------------|
| 1. RECORD | 7. BEAT | 13. A.B.C./FADE/A/B |
| 2. MODULATION | 8. TEMPO | 14. CHORD |
| 3. TOUCH | 9. M1-M4/ONE TOUCH SETTING | 15. TREBLE CLEF |
| 4. SUSTAIN | 10. DUAL/LOWER/DSP | 16. BASS CLEF |
| 5. VOICE/STYLE/DEMO/SONG | 11. LEFT/RIGHT HAND LESSON MODE | 17. USB |
| 6. MEASURE | 12. NOTE INDICATION | |

Preparazione

Questa sezione contiene informazioni sull'impostazione del tuo strumento e sulla preparazione prima di suonare. Si prega di leggere attentamente questa sezione prima di accendere l'alimentazione.

Alimentazione

È possibile alimentare lo strumento tramite batterie o adattatore d'alimentazione. Seguire le istruzioni descritte di seguito.

Uso delle batterie

Nel vano batterie devono essere prima installate 6 batterie di tipo AA (SUM-3 o Lr6) o batterie alcaline equivalenti.

1. Aprire il compartimento sul fondo della tastiera.
2. Inserire le batterie nel compartimento delle batterie rispettando la corretta polarità indicata sull'unità..
3. Richiudete il coperchio del compartimento e controllate che sia stabilmente bloccato.

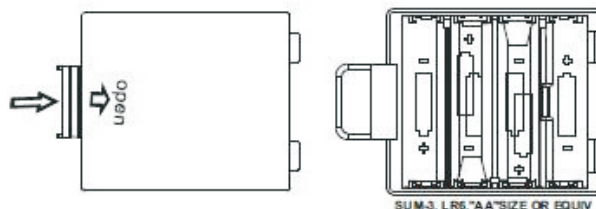

Attenzione:

- Non mescolate mai batterie vecchie e nuove.
- Usare sempre lo stesso tipo di batterie
- Rimuovete sempre le batterie dal loro compartimento se prevedete di non usare la tastiera per un lungo periodo di tempo

Uso dell'adattatore di Alimentazione

1. Innanzitutto, assicurati che lo strumento sia spento.
2. Collegare l'adattatore alla presa DC IN dello strumento
3. Collegare l'adattatore a una presa CA. Quando si spegne l'alimentazione, si prega di effettuare la procedura inversa. Quando viene usato l'alimentatore, l'alimentazione della batteria si interromperà automaticamente .
4. Accendere lo strumento.

Note:

Per motivi di sicurezza, scollegare lo strumento quando non è in uso o durante un temporale.

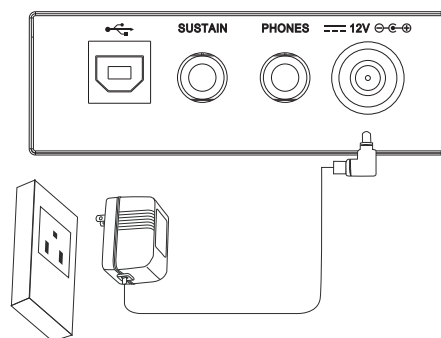

Collegamento delle Cuffie

Una coppia standard di cuffie stereo può essere collegata al jack PHONES / OUTPUT per esercitarsi senza disturbare. Il sistema di altoparlanti stereo interno si spegne automaticamente quando le cuffie vengono collegate al jack.

Nota:

Non bisogna ascoltare la musica ad alto volume con le cuffie per lunghi periodi di tempo. Ciò potrebbe causare danni all'udito.

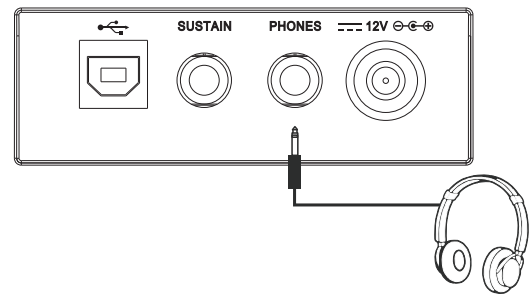

Collegamento ad una apparecchiatura audio esterna

La presa PHONES / OUTPUT sul pannello posteriore consente l'uscita del segnale audio dello strumento verso un dispositivo audio esterno come un amplificatore, un sistema audio stereo, un mixer o un registratore. Utilizzare un cavo audio per collegare la presa PHONES dello strumento alla presa INPUT del dispositivo audio esterno.

Nota:

1. Spegnerne tutte le unità prima di collegare o scollegare il dispositivo esterno.
2. Per evitare di danneggiare gli altoparlanti, impostare il volume principale sul livello minimo prima di accendere lo strumento.

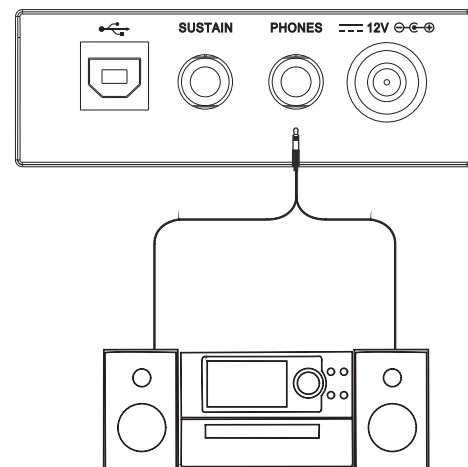

Collegamento ad un Computer

Utilizzare un cavo USB standard per collegare la presa USB dello strumento alla porta USB di un computer. È possibile la comunicazione MIDI tra lo strumento e il computer.

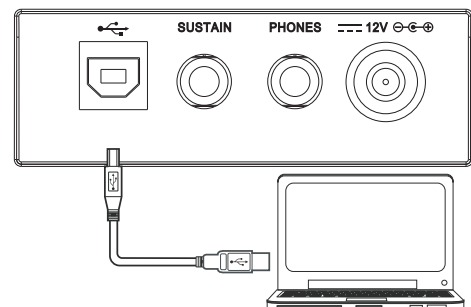

Operazioni di Base

Volume Generale

Utilizzare la manopola per impostare il livello del volume desiderato. Ruotare la manopola [VOLUME] in senso orario per aumentare il volume generale o in senso antiorario per diminuirlo.

Nota:

Se nessun suono esce dagli altoparlanti, controllare se il volume principale è impostato su un valore troppo basso o se le cuffie sono collegate alla presa PHONES.

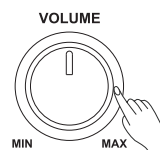

DEMO

1. Premere contemporaneamente i pulsanti [STYLE] e [VOICE] per accedere alla modalità DEMO
2. Selezionare una demo song.
La prima demo song inizierà a suonare dopo 4 battute. E tutte le demo verranno riprodotte in modo circolare. Se si desidera selezionare una demo song, utilizzare i pulsanti numerici, il pulsante [+] o il pulsante [-] per selezionare quella desiderata. Lo strumento ha 8 Demo Songs tra cui scegliere.
3. Premere di nuovo i pulsanti [STYLE] e [VOICE] contemporaneamente o, premere il pulsante [START / STOP] per interrompere la riproduzione e uscire dalla modalità demo.

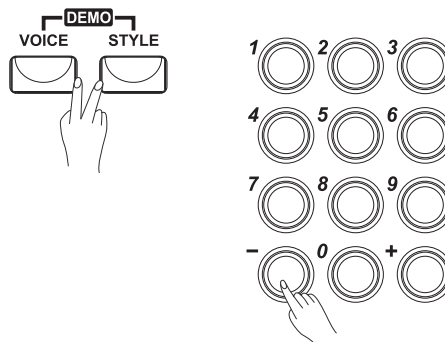

Uso del pedale di Sustain

Un pedale opzionale di tipo switch può essere inserito nella presa di Sustain e quindi utilizzato per attivare o disattivare il sustain. Semplicemente premendo il pedale, si avrà un sustain naturale mentre si suona.

Quando il pedale di sustain è premuto viene attivato il Sustain; quando il pedale viene rilasciato, il Sustain è disattivato.

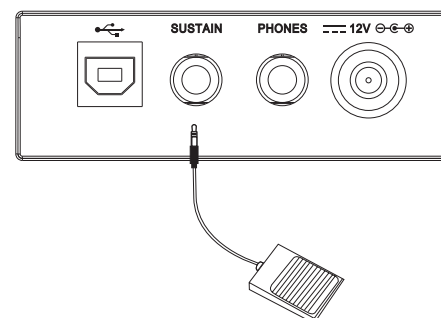

Voci (Suoni)

Numero Voce (Suono)

La tastiera ha 390 voci incorporate straordinariamente realistiche, tra cui pianoforte, fiati, sassofono, kit di batteria e molti altri. Fare riferimento alla Lista delle Voci (Suoni)

Impostazione Voce (Suono)

La VOICE R1 predefinita è No.001, il display LCD visualizza "VOICE R1" e il suo nome. Premere i pulsanti [+] / [-] o utilizzare i pulsanti numerici per selezionare la voce desiderata.

Nota:

Se le modalità DUAL o LOWER sono attivate, premendo ripetutamente il pulsante [VOICE] è possibile navigare nella selezione della voce corrente di VOICE R1, R2 e LOWER.

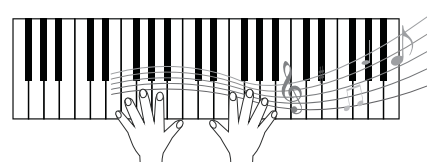
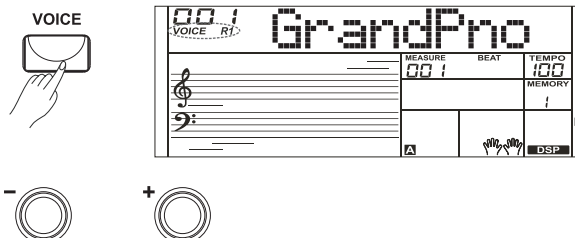

Altre funzioni per le Voci (Suoni)

Funzione DUAL

Lo strumento ha la funzione DUAL. È possibile utilizzare questa funzione per riprodurre due suoni contemporaneamente.

1. Premendo il pulsante [DUAL], viene attivata la funzione DUAL. Il display LCD visualizza "VOICE R2" e l'icona DUAL si illuminerà. Il nome della voce (suono) Dual corrente viene visualizzato anche sul display LCD. Quindi, quando si suonerà la tastiera si otterranno due suoni diversi contemporaneamente.

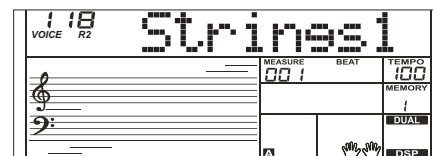
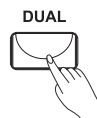

2. Premere i pulsanti [+] / [-] o i pulsanti numerici per selezionare la voce desiderata.



3. Premere ancora il pulsante [DUAL] per disattivare la funzione.

Nota:

Quando la funzione DUAL è attivata, solo l'area destra della tastiera ha la voce (suono) Dual.

Funzione LOWER

Tramite questa funzione è possibile dividere la tastiera nelle aree destra e sinistra.

1. Premendo il pulsante [LOWER] La funzione LOWER viene attivata. Sul display LCD si accende l'icona VOICE L e viene visualizzato il nome di tale Voce (Suono). Quando si suona in tempo reale, si può attivare la modalità Split semplicemente premendo questo pulsante.

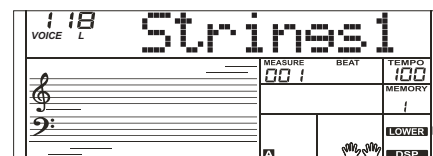

2. Premere i pulsanti [+] / [-] o i pulsanti numerici per selezionare la voce desiderata.



3. Premere ancora il pulsante [LOWER] per disattivare la funzione. Sul display LCD l'icona relativa verrà spenta.

SUSTAIN

Quando la funzione Sustain è attiva, tutte le note suonate sulla tastiera avranno un sustain più lungo. Premere il pulsante [SUSTAIN] per attivare o disattivare la funzione SUSTAIN

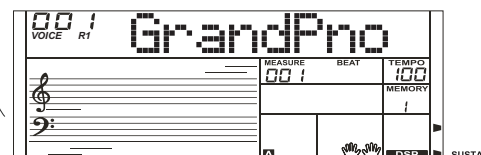

Trasposizione

La funzione di trasposizione consente di trasporre l'altezza complessiva delle note suonate verso l'alto o verso il basso fino ad un massimo di un'ottava con Incrementi/Decrementi di semitono.

1. Premere il pulsant [Transpose +] o [Transpose -] per accedere alla regolazione dell'intonazione dello strumento. Il display LCD visualizza "XXX Transpos".

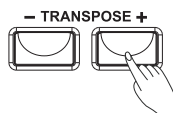

2. Premere i pulsanti [Transpose +] / [Transpose -] per regolare l'intonazione dello strumento entro l'intervallo -12 ~ +12 semitoni.

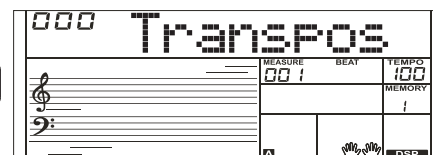
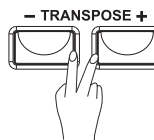

3. Premere simultaneamente i pulsanti [Transpose +] e [Transpose -] per ripristinare la trasposizione a 0.

Ruota Pitch Bend

Usare la ruota del pitch bend per alzare (ruotare verso l'alto) o abbassare (ruotare verso il basso) temporaneamente la tonalità delle note mentre si suona. La ruota del pitch bend è autocentrante e tornerà automaticamente al pitch normale una volta rilasciata.

PITCH BEND

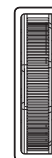

Accompagnamento Automatico

La funzione di accompagnamento automatico consente di avere una band a portata di mano. Tutto ciò che bisogna fare è suonare gli accordi con la mano sinistra e lo stile di accompagnamento selezionato suonerà automaticamente, seguendo immediatamente gli accordi che vengono eseguiti. Con l'accompagnamento automatico, anche un solista può divertirsi a suonare come se avesse a disposizione l'accompagnamento una intera band o un'orchestra. Lo strumento dispone di 100 stili che coprono diversi generi musicali. Bisogna quindi provare a selezionare alcuni dei diversi stili (fare riferimento alla Lista degli stili) e suonare con l'accompagnamento automatico.

Riproduzione dell'auto-accompagnamento (solo traccia ritmica)

1. Premere il pulsante [STYLE].
Si accede alla modalità STYLE. Il display LCD mostra l'icona "STYLE" e la selezione dello stile corrente.
2. Selezione di uno stile
Usare i pulsanti [+] / [-] per selezionare lo stile che si vuole suonare.
3. Premere il pulsante [START / STOP] per avviare la traccia ritmica dell'accompagnamento automatico.

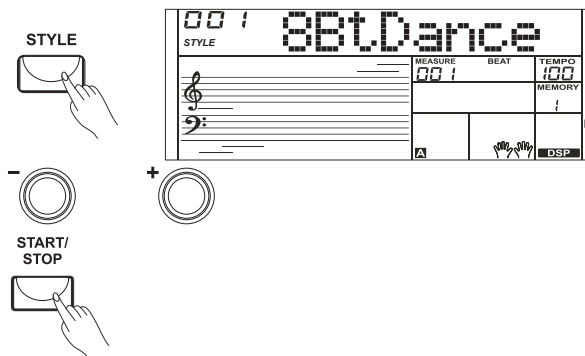

Riproduzione dell'auto-accompagnamento (tutte le tracce)

1. Premere il pulsante [STYLE].
2. Selezionare uno Stile.
3. Attivazione della modalità CHORD (Riconoscimento Accordi).
Premere il pulsante [CHORD]. Gli accordi suonati nella sezione specificata della tastiera verranno rilevati automaticamente e, saranno utilizzati per controllare la riproduzione dello stile selezionato.
4. Attivazione dell'Avvio Stile sincronizzato
Premere il pulsante [SYNC START]. L'icona delle battute lampeggia a tempo. Questa condizione è chiamata attesa di avvio sincronizzato. L'accompagnamento si avvierà non appena si inizierà a suonare nella sezione Accordi.
5. Suonare diversi accordi con la mano sinistra.
6. Premete di nuovo il pulsante [START / STOP] per fermare l'accompagnamento.

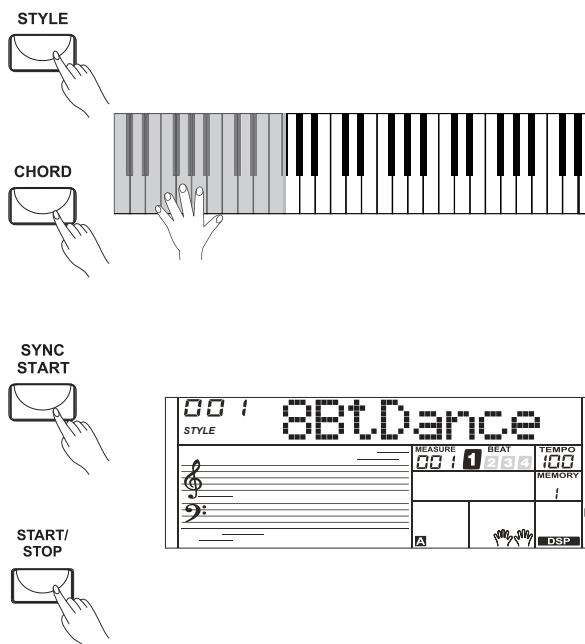

Sezioni di Accompagnamento

Esistono vari tipi di sezioni di accompagnamento automatico che consentono di variare l'arrangiamento dell'accompagnamento per adattarlo al brano che si sta suonando. Sono: Intro, Main (A, B), Fill-in (A, B) e Ending. Passando dall'una all'altra durante la propria performance si possono facilmente riprodurre gli elementi dinamici di un arrangiamento dal suono professionale.

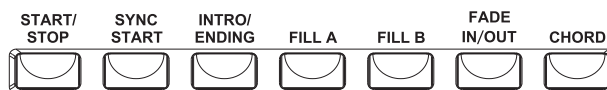

1. Sezione INTRO

L'intro è la sezione di apertura di un brano. Ogni stile preimpostato presenta due diversi patterns. Quando il pattern di introduzione è finito, il sistema passerà automaticamente alla sezione principale (MAIN).



2. Sezione MAIN

La sezione MAIN è una parte importante di un brano. Questa riproduce un pattern di accompagnamento e si ripete all'infinito finché non viene premuto il pulsante di un'altra sezione.



3. Sezione FILL IN

La funzione "FILL IN" aggiunge automaticamente un riempimento alla propria performance. Quando il pattern FILLIN termina, l'accompagnamento passa alla sezione Main (A, B).



4. Sezione ENDING

La sezione Ending è usata per terminare il brano. Al termine del pattern "Ending", l'accompagnamento si ferma automaticamente. La durata del pattern "Ending" varia a seconda dello stile selezionato.

Riproduzione di diverse sezioni di accompagnamento

1. Premere il pulsante [STYLE] e selezionare uno stile.
2. Attivare la modalità CHORD per il riconoscimento accordi e quindi, attivare la funzione SYNC START.
3. Premere il pulsante [FILL A].
4. Premere il pulsante [INTRO/ENDING].
l'icona "A" lampeggia sul display LCD e lo stile è pronto per la riproduzione.
5. L'accompagnamento si avvierà non appena si inizia a suonare nella sezione Accordi. Quando la riproduzione dell'intro è terminata, l'accompagnamento porta automaticamente alla sezione A principale.
6. Premere il pulsante [FILL B].
Viene riprodotto un pattern di FILL IN, seguito automaticamente dalla sezione B.
7. Premere il pulsante [INTRO/ENDING].
Premendo di nuovo il pulsante [INTRO / ENDING], l'accompagnamento andrà alla sezione Ending. Quando il pattern "Ending" termina, l'accompagnamento automatico si ferma automaticamente.

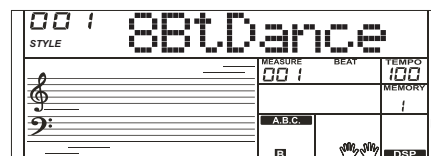
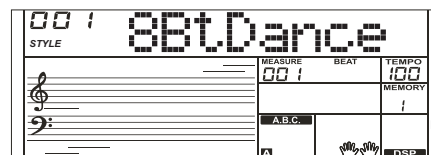
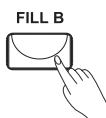
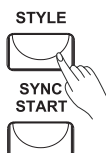

Nota:

Tenendo premuto il pulsante FILL durante la riproduzione dello stile, il pattern FILL si ripete continuamente finché non si rilascia il pulsante.

Operazioni di Base

Tempo

Ogni stile dello strumento è stato programmato con un tempo predefinito; tuttavia, questo può essere modificato usando i pulsanti [TEMPO +] o [TEMPO-].

1. Usare il pulsanti [TEMPO +] o [TEMPO-] per cambiare il tempo. Il valore varia da 30 a 280.
2. Tenere premuti i pulsanti [TEMPO +] o [TEMPO-] per modificare rapidamente il tempo. Anche il Data Dial può essere usato per cambiare velocemente il tempo.
3. Premere i pulsanti [TEMPO +] o [TEMPO-] contemporaneamente per ripristinare l'impostazione di tempo predefinita.

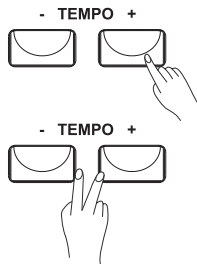

Fade In/Out

Fade In

L'avvio dello stile con Fade In (dissolvenza in entrata) produce un inizio dove il volume aumenta da basso ad alto con regolarità. Premere il tasto [FADE] quando lo stile è fermo, il display LCD mostrerà FADE. Premere il pulsante [START / STOP] per avviare la riproduzione dello stile. Il display mostrerà: ▲ FADE

Il volume dell'accompagnamento cambierà da 0 al valore impostato in circa 8 secondi. Il volume della tastiera cambierà da 0 al valore predefinito nello stesso tempo.

Fade Out

L'interruzione dello stile con Fade Out (dissolvenza) produce un finale uniforme dove il volume aumenta da alto a basso.

Premere il pulsante [FADE] mentre lo stile è in esecuzione. Il display mostrerà FADE ▼

Il volume dell'accompagnamento cambierà dal valore impostato a 0 in circa 8 secondi e lo stile si arresta. Il volume della tastiera passerà dal valore predefinito a 0 nello stesso tempo.

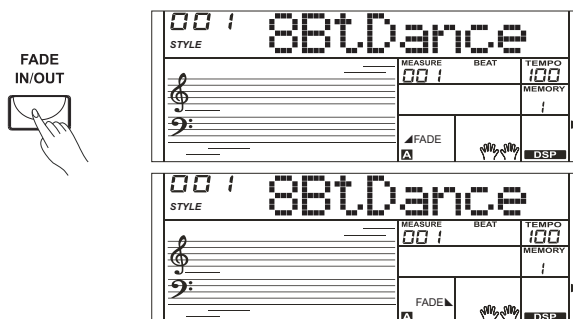

One Touch Setting

Quando si attiva la funzione One Touch Setting, è possibile richiamare immediatamente tutte le impostazioni relative all'accompagnamento automatico, inclusa la selezione di voci (suoni) e gli effetti digitali, semplicemente premendo un pulsante.

1. Premere il pulsante [O.T.S.] per attivare l'impostazione One Touch per lo stile corrente.
2. Premere uno dei pulsanti [ONE TOUCH SETTING] [M1] - [M4]. Uno dei 4 suoni abbinati allo stile selezionato può essere richiamato all'istante con una semplice pressione di un pulsante.
3. Suonare la tastiera.

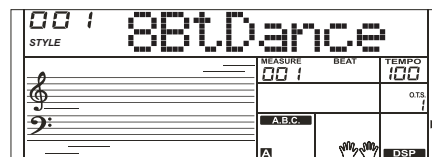
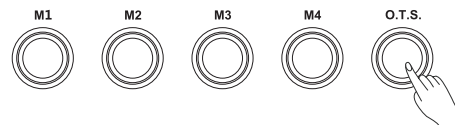

Diteggiatura Accordi

Il modo in cui gli accordi vengono suonati o indicati con la mano sinistra (nella sezione di accompagnamento automatico della tastiera) viene definito "diteggiatura". Esistono 2 tipi di diteggiatura come descritto di seguito. Sono la modalità "multi-finger" e la modalità "Full Range".

Accordi di Base

Un accordo, nella musica, è un insieme armonico di tre o più note che suonano contemporaneamente. Gli accordi più frequenti sono le triadi. Una triade è un insieme di tre note che possono essere impilate in terze parti. Quando sono impilate in terzi, le note della triade, dal tono più basso al più alto, sono chiamati: la Fondamentale, la Terza e la Quinta.



Tipi di Triade

Ci sono i seguenti tipi di Triade di base:

Triade Maggiore	Una fondamentale con una terza maggiore ed una quinta perfetta consisterà in una "Triade Maggiore".
Triade Minore	Una fondamentale con una terza minore ed una quinta perfetta consisterà in una "Triade Minore".
Triade Aumentata	Una fondamentale con una terza maggiore ed una quinta aumentata consisterà in una "Triade Aumentata".
Triade Diminuita	Una fondamentale con una terza maggiore ed una quinta diminuita consisterà in una "Triade Diminuita".



Triade Maggiore Triade Minore



Triade Diminuita Triade Aumentata



Posizione Fondamentale Primo Rivotto Secondo Rivotto



Accordo Rivotto

Viene definito un "accordo rivotto" quello dove la nota fondamentale non è la nota più bassa. Se mettiamo la terza e/o la quinta nella posizione fondamentale (nota più bassa), allora viene formato il "rivotto" e quindi chiamiamo questo accordo "Accordo Rivotto".

Nome dell'Accordo

The chord name contains two parts content: Chord root and Chord type.

1. Modalità "Single Finger"

La modalità "Single Finger" non solo è in grado di rilevare un solo dito, ma può anche rilevare più dita. Questa modalità rende facile suonare gli accordi di maggiore, minore, settima e minore settima attraverso solo uno, due o tre tasti. Fare riferimento alla relativa immagine a destra per i dettagli.

C		Triade Maggiore Premere sulla tastiera solo la nota fondamentale.
Cm		Triade Minore Premere contemporaneamente sulla tastiera la nota fondamentale e il più vicino tasto nero a sinistra.
C7		Accordo di Settima Premere contemporaneamente sulla tastiera la nota fondamentale e il più vicino tasto bianco a sinistra.
Cm7		Accordo di Settima Minore Premere contemporaneamente sulla tastiera la nota fondamentale e i tasti bianco e nero più vicini a sinistra.

2. Modalità "Multi-finger"

La modalità "Multi-finger" permette di suonare gli accordi nella diteggiatura normale. Prova a suonare i 32 tipi di accordo in scala C come elencato a destra.

3. Modalità "Full Range"

Quando il rilevamento degli accordi è in modalità FULL RANGE, lo strumento creerà automaticamente l'accompagnamento appropriato mentre si suona utilizzando entrambe le mani, ovunque sulla tastiera.

Non ci si deve preoccupare di specificare gli accordi di accompagnamento. Verrà sempre visualizzato il nome dell'accordo rilevato. Nella modalità FULL RANGE, l'impostazione del punto di split per l'accompagnamento automatico verrà ignorata.

Premendo due volte il pulsante [CHORD], sul display LCD, l'icona "Full Range" si illuminerà

Alcuni tipi di Accordi

0 C	1 C ₆	2 C _{M7}	3 C _{M7} (#11)	4 C _M (9)	5 C _{M7} (9)
6 C ₆ (9)	7 C _{aug}	8 C _m	9 C _{m6}	10 C _{m7}	11 C _{m7} (b5)
12 C _m (9)	13 C _{m7} (9)	14 C _{m7} (11)	15 C _m M ₇	16 C _m M ₇ (9)	17 C _{dim}
18 C _{dim7}	19 C ₇	20 C _{7sus4}	21 C ₇ (b5)	22 C ₇ (9)	23 C ₇ (#11)
24 C ₇ (13)	25 C ₇ (b9)	26 C ₇ (b13)	27 C ₇ (#9)	28 C _{7aug}	29 C _{7aug}
30 C _{sus4}	31 C ₁₊₂₊₅	Le note tra parentesi sono opzionali; Gli accordi potrebbero essere riconosciuti senza di loro.			

Altre Funzioni

Menù delle Funzioni

Premere il pulsante [FUNCTION] per accedere al menu delle funzioni. Il display LCD mostra il nome del parametro corrente.

Premere ripetutamente il pulsante [FUNCTION] per selezionare il parametro desiderato, quindi utilizzare i pulsanti [+] / [-] per modificare il valore del parametro selezionato.

I parametri e i valori di intervallo nel menu funzioni sono i seguenti:

Parametri	Display LCD	Intervallo
Ottava	XXX Octave	-1~+1
DSP	DSP	ON/OFF
Tipo di Riverbero	XXX Rev Type	0~7
Livello del Riverbero	XXX Rev Lev	0~32
Tipo di Chorus	XXX Chr Type	0~7
Livello del Chorus	XXX Chr Lev	0~32
Modulation	Modul	ON/OFF
Sensibilità al tocco	Touch	1/2/3/OFF
Beat	XXX Beat	0,2...9
Tune	XXX Tune	-50...50
Ricezione MIDI	XXX Midi In	01~16、 ALL
Trasmissione MIDI	XXX Midi Out	01~16
Spegnimento Automatico	XXX PowerOff	30,60,OFF

FUNCTION

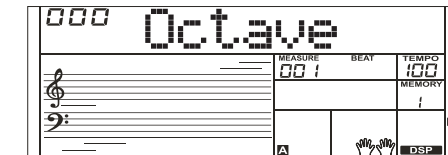

Nota:

Se non vengono effettuate operazioni entro 5 secondi lo strumento esce automaticamente dal menu delle funzioni.

OTTAVA

Premere ripetutamente il pulsante [FUNCTION] per selezionare il parametro "Ottava". Il display mostrerà "Octave".

Utilizzare i pulsanti [+] / [-] per modificare il valore nell'intervallo di -1 /+1. Premendo i pulsanti [+] e [-] allo stesso tempo, il valore del parametro "Octave" verrà reimpostato sul valore predefinito "000".

FUNCTION

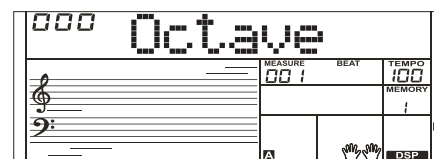

DSP

Con gli effetti digitali in dotazione, si può aggiungere atmosfera e profondità alla propria musica in vari modi; Ad esempio aggiungendo l'effetto riverbero si ha la sensazione di suonare in una sala da concerto.

Premere il pulsante [FUNCTION] per accedere alle impostazioni dell'effetto DSP ed è possibile attivarlo / disattivarlo premendo il pulsante [+] / [-].

Note:

L'effetto DSP è impostato di default su ON all'accensione della tastiera.

TIPO DI RIVERBERO

Premere ripetutamente il pulsante [FUNCTION] per selezionare il parametro "Tipo di Riverbero". Il display mostrerà "Rev Type".

Utilizzare i pulsanti [+] / [-] per modificare il valore nell'intervallo 000~007.

LIVELLO DEL RIVERBERO

Premere ripetutamente il pulsante [FUNCTION] per selezionare il parametro "Livello del Riverbero". Il display mostrerà "Rev Lev". Utilizzare i pulsanti [+] / [-] per modificare il valore nell'intervallo 000~032.

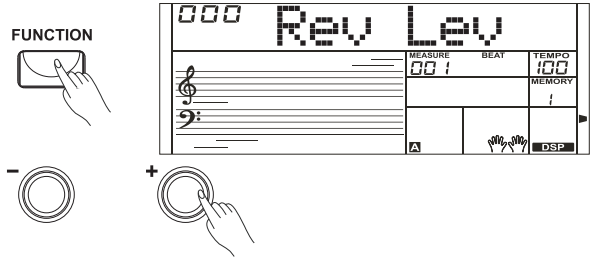

TIPO DI CHORUS

Premere ripetutamente il pulsante [FUNCTION] per selezionare il parametro "Tipo di Riverbero". Il display mostrerà "Chr Type". Utilizzare i pulsanti [+] / [-] per modificare il valore nell'intervallo 000~007.

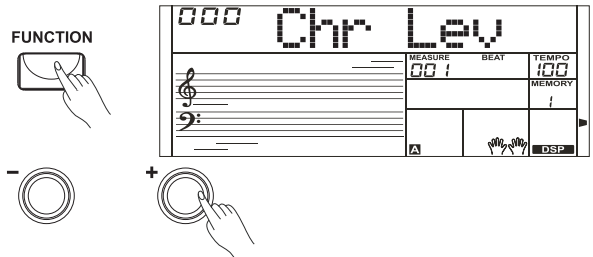

LIVELLO DEL CHORUS

Premere ripetutamente il pulsante [FUNCTION] per selezionare il parametro "Livello del Chorus". Il display mostrerà "Chr Lev". Utilizzare i pulsanti [+] / [-] per modificare il valore nell'intervallo 000~032.

MODULATION

La funzione Modulation applica un effetto vibrato alle note suonate sulla tastiera.

Premere ripetutamente il pulsante [FUNCTION] per selezionare il parametro "Modulation". Il display mostrerà "Modul". Utilizzare i pulsanti [+] / [-] per attivare o disattivare il parametro "Modulation".

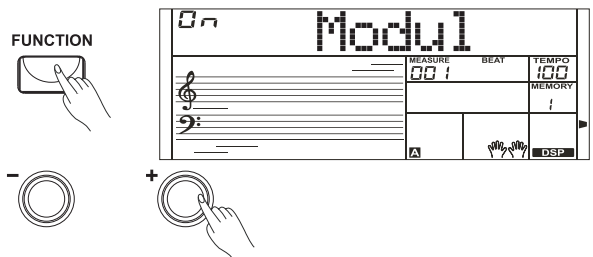

Nota:

La "Modulation" non avrà nessun effetto nei suoni percussivi.

Sensibilità al tocco della tastiera (Touch)

Premere ripetutamente il pulsante [FUNCTION] per selezionare le impostazioni del livello di sensibilità al tocco. Il display LCD visualizza "TOUCH", il valore predefinito è 2. E' possibile utilizzare i pulsanti [+] / [-] per selezionare i diversi tipi di sensibilità. Quando la sensibilità al tocco è attivata, l'icona TOUCH si illumina nel display LCD. Quando la sensibilità al tocco è disattivata (OFF) significa che la tastiera non avrà alcuna sensibilità e nel display LCD si spegne l'icona TOUCH.

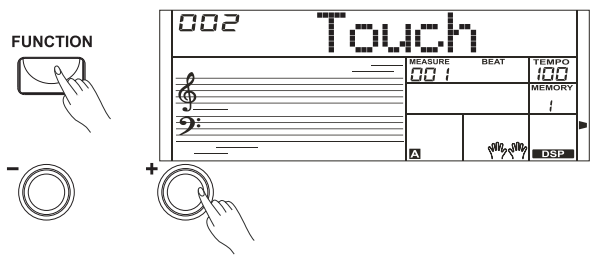

BEAT

Premere ripetutamente il pulsante [FUNCTION] per selezionare il parametro "Tipo di Beat". Il display mostrerà "Beat". Utilizzare i pulsanti [+] / [-] per impostare i valori 0,2~9. Il valore preimpostato è 4.

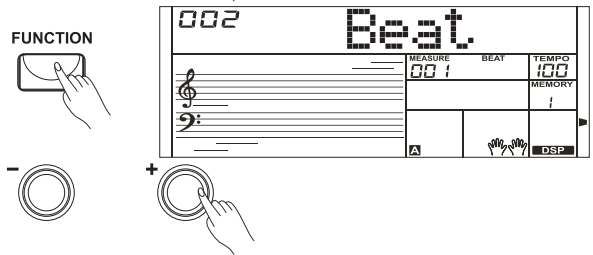

TUNE

Premere il pulsante [FUNCTION] per selezionare le impostazioni del parametro "Tune". Il display LCD visualizza il valore "xxx Tune". Utilizzare i pulsanti [+] / [-] per modificare il valore. L'intervallo dei valori va da -50 a +50 cents. Premendo insieme i pulsanti [+] e [-] si imposterà il parametro TUNE al valore predefinito.

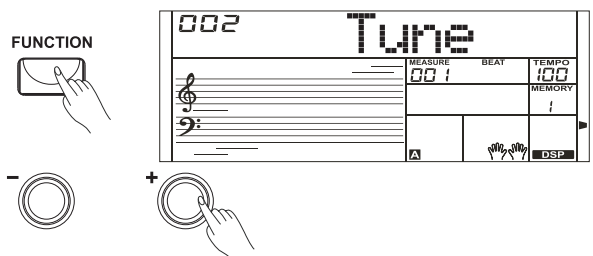

Nota:

L'impostazione del parametro "Tune" si applica sia all'accompagnamento che al suono (voce).

Altre Funzioni

IMPOSTAZIONI MIDI

Premere ripetutamente il pulsante [FUNCTION] per selezionare le impostazioni di MIDI IN / OUT. Il display LCD visualizza il nome come "xxx Midi In" e "xxx Midi Out".

L'impostazione predefinita di MIDI OUT è "001" ed è possibile selezionare anche i canali 2 ~ 16 utilizzando i pulsanti [+] / [-].

L'impostazione predefinita di MIDI IN è "ALL" ed è possibile selezionare anche i canali 1 ~ 16 utilizzando i pulsanti [+] / [-].

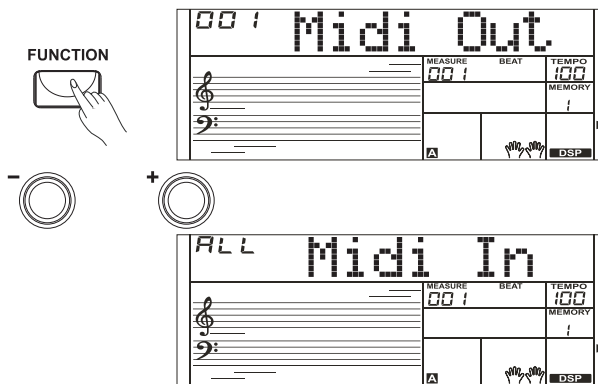

SPEGNIMENTO AUTOMATICO

1. Premere ripetutamente il pulsante [FUNCTION] per selezionare il parametro "Spegnimento Automatico". Il display mostrerà "PowerOff". Utilizzare i pulsanti [+] / [-] per modificare l'impostazione del tempo (OFF, 30 min, 60 min)

2. Premendo i pulsanti [+] e [-] allo stesso tempo si ripristinerà lo "Spegnimento Automatico" predefinito "030" (30 min).

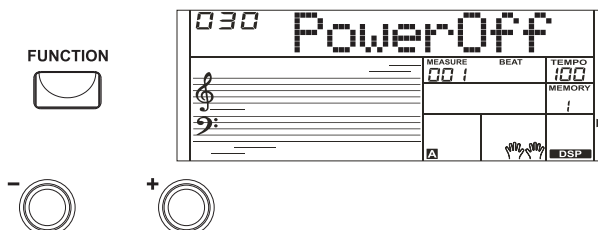

Mixer

Premere il pulsante [MIXER] per accedere al menu MIXER. L'opzione predefinita del menu è "Accomp". Quando si accede a questo menu la volta successiva, si troverà l'opzione selezionata precedentemente. Premere ripetutamente il pulsante [MIXER] per selezionare l'opzione che si desidera impostare e quindi, utilizzare [+] / [-] per impostare il valore.

Le opzioni e i parametri sono i seguenti:

Parametri	Display LCD	Intervallo
Volume Accompagnamento	XXX Accomp	0-32
Volume 2° traccia batteria	XXX Rhythm_s	0-32
Volume 1° traccia batteria	XXX Rhythm_m	0-32
Volume Basso	XXX Bass	0-32
Volume 1° traccia Accomp.	XXX Chord 1	0-32
Volume 2° traccia Accomp.	XXX Chord 2	0-32
Volume 3° traccia Accomp.	XXX Chord 3	0-32
Volume Phrase 1	XXX Phrase 1	0-32
Volume Phrase 2	XXX Phrase 2	0-32
Volume Voce Main (R1)	XXX Upper1	0-32
Volume Voce Dual (R2)	XXX Upper2	0-32
Volume Voce Lower (L)	XXX Lower	0-32

Nota:

Se non vengono effettuate operazioni entro 5 secondi lo strumento esce automaticamente dal menu del MIXER

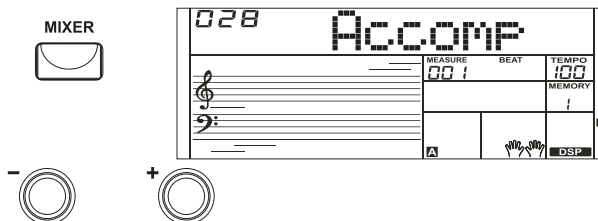

Metronomo

Premere il pulsante [METRO] per accendere il metronomo.

Premere di nuovo il pulsante [METRO] per spegnere il metronomo.

Premere i pulsanti [TEMPO +] / [TEMPO-] per cambiare il tempo del metronomo.

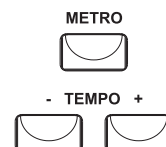

Memorie di registrazione

La tastiera è dotata di una varietà di controlli e funzioni. Le memorie di registrazione possono rendere le esecuzioni più semplici ed efficienti. Queste consentono di salvare virtualmente tutte le impostazioni del pannello in una memoria di registrazione e di richiamarle immediatamente premendo un solo pulsante.

Registrazione delle impostazioni di Pannello

Tenendo premuto il pulsante [STORE], premere uno dei pulsanti di registrazione memoria: [M1] - [M4].

Nota:

Le nuove impostazioni sostituiranno i dati di memoria precedenti.

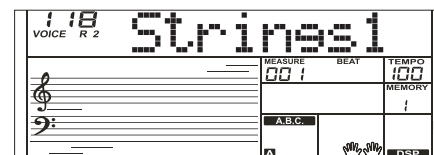
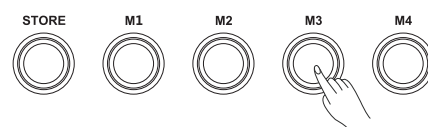
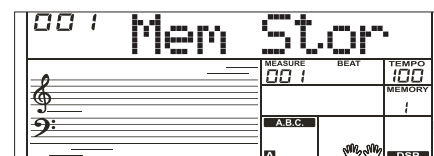
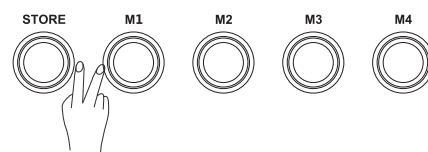

Richiamo delle impostazioni di Pannello memorizzate

Premere uno dei pulsanti di registrazione memoria [M1] ~ [M4].

Nell'esempio a destra vengono richiamate le impostazioni del pannello salvate nella memoria 3.

Note:

La memoria di registrazione non può essere richiamata quando è attiva la funzione One Touch Setting. Le memorie di registrazione verranno ripristinate alle impostazioni predefinite dopo lo spegnimento.

Registrazione Song Utente

Lo strumento permette di registrare la propria performance

1. Premere il pulsante [RECORD], l'indicatore "registrazione" (record) appare a sinistra del display e il beat lampeggia.
2. Suonare le note che si desidera registrare o premere il pulsante [START / STOP] per avviare la registrazione. Se si desidera registrare le proprie performance accompagnate dallo stile, attivare la modalità accordi e quindi suonare gli accordi (A.B.C.) sulla parte sinistra della tastiera.
3. Premere di nuovo il pulsante [RECORD] per interrompere la registrazione. L'indicatore "registrazione" (record) scompare.
4. Premere il pulsante [PLAY] per riprodurre le note registrate. L'indicatore "riproduzione" (Play) appare a sinistra del display.
5. Premere di nuovo il pulsante [PLAY] per fermare la riproduzione. L'indicatore "riproduzione" (Play) scompare.

RECORD



START/
STOP



RECORD



PLAY

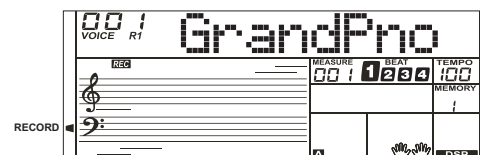

Nota:

I dati di registrazione andranno persi dopo lo spegnimento.

Altre Funzioni

Song

Lo strumento ha 110 Songs (fare riferimento alla Lista delle Songs).
Ci si può esercitare con ogni canzone in modalità "LESSON".

Ascolto delle Songs

1. Premere il pulsante [SONG] per accedere alla modalità SONG.
Riproduurrà tutte le Songs ciclicamente. Il display indica "SONG" e il numero della song corrente.
2. In modalità SONG, utilizzare i pulsanti numerici, [+] o [-] per selezionare una song.
3. Dopo aver avviato la riproduzione di una canzone, premendo il pulsante [START / STOP], verrà riprodotta la Song corrente. Premendo di nuovo il pulsante [START / STOP], la song corrente si interromperà la song ma non si uscirà dalla modalità SONG.

SONG

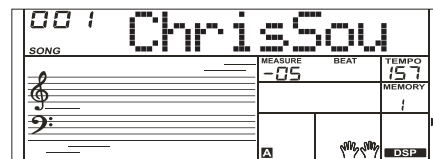

START/
STOP



Modalità Lesson

Lo strumento offre 3 modi diversi di esercitarsi con una canzone, come specificato in Lesson 1, Lesson 2 e Lesson 3. Lo strumento darà un voto all'esercizio svolto a fine lezione, aiutandoti a tenere traccia dei tuoi progressi.

1. LESSON 1

Premere il pulsante [LESSON] per accedere alla modalità "Lesson1".
L'icona "Lesson" si accende. In questa modalità, lo strumento valuta solo il tempo di esecuzione, non si cura della correttezza delle note.

Usare [RIGHT] per esercitarsi

Viene disattivata la melodia della mano destra.

Usare [LEFT] per esercitarsi

Viene disattivata la melodia della mano sinistra.

Esercitarsi con [LEFT] e [RIGHT]

La melodia per entrambe le mani sinistra e destra verrà disattivata.

Solo quando si suonerà la tastiera seguendo il tempo corretto, la Song continuerà a suonare.

2. LESSON 2

Premere di nuovo il pulsante [LESSON] per accedere alla "Lesson2".

In questa modalità, lo strumento valuta l'esercizio solo in base alla correttezza delle note (Non importa la correttezza del tempo).

Solo quando si suona la nota corretta, la Song continuerà a suonare la nota successiva.

3. LESSON 3

Premendo il pulsante [LESSON] mentre si è in modalità "Lesson2", si accede a "Lesson3". In questa modalità, verrà valutato l'esercizio in base alla correttezza sia del tempo che delle note suonate.

4. Valutazione

Al termine di una lezione, lo strumento classifica l'esercizio effettuato indicando il livello che si ottiene.

Livello 1: OK.

Livello 2: Good.

Livello 3: Very Good.

Livello 4: Excellent.

Dopo la valutazione, la canzone verrà riprodotta di nuovo e quindi ci si potrà esercitare di nuovo.

LESSON

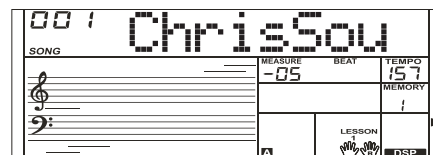

Dizionario Accordi

Se si conosce il nome di un accordo ma non si sa come suonarlo, si può utilizzare la funzione "Dizionario degli accordi". Si possono imparare gli accordi testando queste funzionalità.

DICT 1 (Modalità apprendimento accordi)

Tenere premuto il pulsante [R / CHORD DICT] per due secondi per accedere alla modalità DICT 1.

In modalità DICT 1, i tasti sopra C4 vengono utilizzati per assegnare il tipo di accordo, i tasti sopra C6 vengono utilizzati per assegnare la fondamentale dell'accordo. Quando il tipo di accordo e la fondamentale dell'accordo sono confermati, il display LCD visualizzerà l'accordo e la sua posizione sulla tastiera. Ad esempio, se si vuole suonare un accordo CM7, premere il tasto C nella sezione della tastiera chiamata CHORD. La nota fondamentale impostata verrà visualizzata sul display LCD ma la nota non suona.

Premere il tasto M7 nella sezione della tastiera contrassegnata dall'etichetta CHORD TYPE. Le note da suonare per l'accordo specificato (fondamentale e tipo di accordo) vengono visualizzate nell'LCD come notazione e anche nel diagramma della tastiera. Quando il tipo di accordo e la fondamentale dell'accordo sono confermati, il display LCD visualizzerà l'accordo e la sua posizione sulla tastiera. Quando viene riprodotto correttamente, verrà emesso un suono rapido.

DICT 2 (Modalità test accordi)

Premendo il pulsante [CHORD DICT] mentre si è in modalità "DICT 1", si accede alla modalità "DICT 2"

Questa è una modalità di esame. L'area degli accordi sull'LCD visualizzerà un accordo casuale mentre la posizione della tastiera non mostra nulla sull'LCD.

Quando si suona l'accordo corretto entro 3 secondi, l'accordo successivo (casuale) verrà visualizzato sul display LCD per attendere la riproduzione dell'accordo corretto. In caso contrario, il display LCD visualizzerà automaticamente la posizione della tastiera corrispondente.

In modalità DICT 2, premere nuovamente il pulsante [CHORD DICT] per uscire dal dizionario degli accordi.

Nella modalità dizionario verranno visualizzati 24 accordi come di seguito:

Fondamentale dell'Accordo

Nome	Fondam.	Nome	Fondam.
C6	C	F6#	F#/Gb
C6#	C#/Db	G6	G
D6	D	A6b	Ab/G#
E6b	Eb/D#	A6	A
E6	E	B6b	Bb/A#
F6	F	B6	B

Tipo di Accordo

Nome	Tipo	Nome	Tipo
C4	M	C5	7(b9)
C4#	M(9)	C5#	7(9)
D4	6	D5	7(#9)
E4b	mM7	E5b	7(b13)
E4	M7	E5	7(13)
F4	m	F5	7(#11)
F4#	m(9)	F5#	dim7
G4	m6	G5	dim
Ab4	m7(9)	A5b	7aug
A4	m7	A5	aug
B4b	m7b5	B5b	7sus4
B4	7	B5	sus4

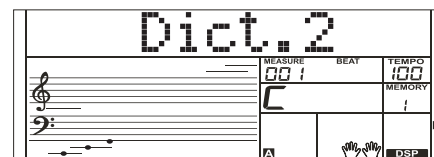
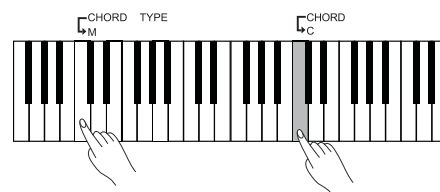
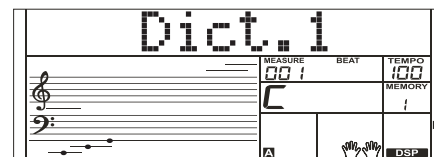

MIDI

Usando le funzioni MIDI puoi espandere le tue possibilità musicali. Questa sezione spiega cos'è il MIDI e cosa può fare, nonché come utilizzare il MIDI sul tuo strumento.

Che cosa è il MIDI?

MIDI è abbreviazione di Musical Instrument Digital Interface. Questo protocollo consente a un'ampia varietà di strumenti musicali elettronici, computer e altri dispositivi correlati di connettersi e comunicare tra loro. Il MIDI consente scambio di messaggi relativi eventi che specificano notazione, intonazione e velocità, segnali di controllo per parametri quali volume, vibrato, panning audio e informazioni di cambio suono (voice). Lo strumento può emettere informazioni di riproduzione in tempo reale via MIDI e controllare dispositivi MIDI esterni. Lo strumento può anche accettare messaggi MIDI in arrivo e generare suoni di conseguenza.

Terminali MIDI

Per scambiare dati MIDI tra più dispositivi, ogni dispositivo deve essere collegato tramite un cavo.

MIDI IN: Riceve dati MIDI da un computer.

MIDI OUT: Trasmette le informazioni dello strumento come dati MIDI a un altro dispositivo MIDI.

Nota:

Attivare il computer da una modalità di Sleep /Standby prima di collegare il cavo USB. Collegare il cavo USB dallo strumento ad un computer prima di accendere lo strumento.

Requisiti di sistema

CPU: Pentium 2, 300MHz o più

RAM: 64M o più

OS: MICROSOFT WINDOWS XP SP3 o versioni successive

Utilizzare il cavo USB per collegare lo strumento e il computer.

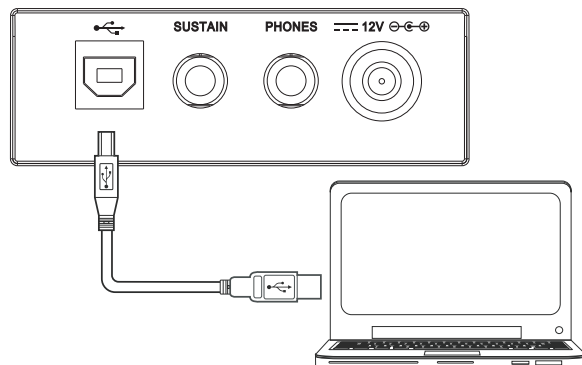

Risoluzione dei Problemi

Problema	Possibile causa e soluzione
Gli altoparlanti emettono un suono "bump" ogni volta che l'alimentazione viene accesa o spenta	Questo è normale e non è motivo di allarme.
Nessun suono viene riprodotto quando viene suonata la tastiera.	1. Controllare se il volume principale è impostato su un valo troppo basso. 2. Controllare se le cuffie sono collegate alla presa PHONE
Quando si utilizza un telefono cellulare, viene prodotto rumore	L'utilizzo di un telefono cellulare nelle immediate vicinanze dello strumento può produrre interferenze. Per evitare ciò, spegnere il telefono cellulare o utilizzarlo più lontano dallo strumento.
L'accompagnamento automatico non parte quando si è con SYNC START attivato e viene premuto un tasto.	Si può provare ad avviare l'accompagnamento suonando un tasto nella parte destra della tastiera. Per avviare l'accompagnamento con Sync Start, assicurarsi di suonare un tasto nella parte sinistra della tastiera.

Specifiche

Tastiera

61 tasti con sensibilità al tocco (3 impostazioni).

Display

LCD Multifunzione

Polifonia

64

Voci (Suoni)

390

Stili

100

Songs

110

Demo Songs

8

Tempo

30-280

Memorie di Registrazione

4

Pulsanti di Controllo

Power on/off switch, Master Volume, Lesson, L, R/Chord Dict., Tempo+/-, Mixer, Record, Store, M1~M4, O.T.S., Play, Voice, Style, Song, Function, Transpose+/-, Numeric buttons, +, -, Metronome, Sustain, Dual, Lower

Controlli per l'Accompagnamento

Start/Stop, SYNC Start, Intro/Ending, Fill A/B, Fade In/Out, Chord,

Funzione di Registrazione

Registrazione, Riproduzione

Connettori

DC IN, Cuffie, USB

Alimentazione

DC IN 12V

Altoparlanti

4Ω, 10W + 10W

Dimensioni (L x P x A)

955 X 360 X 145 mm

Peso

4.5 KG

* Tutte le specifiche e gli aspetti sono soggetti a modifica senza preavviso.

Lista delle Voci (Suoni)

No.	Nome	Nome LCD
Piano		
1	Acoustic Grand Piano	GrandPno
2	Acoustic Grand Piano /wide	GrandPnW
3	Acoustic Grand Piano /dark	GrandPnD
4	Bright Acoustic Piano	BritePno
5	Bright Acoustic Piano /wide	BritePnW
6	Octave Grand Piano 1	OctPno1
7	Octave Grand Piano 2	OctPno2
8	Piano & Strings 1	Pno&Str1
9	Piano & Pad 1	Pno&Pad1
10	Piano & Choir 1	Pno&Cho1
11	Piano & EP 1	Pno&EP1
12	Electric Grand Piano	E.Grand
13	Electric Grand Piano /wide	E.GrandW
14	Electric Grand Piano /dark	E.GrPnoD
15	Honky Tonk Piano	HnkyTonk
16	Honky Tonk Piano /wide	HnyTonkW
17	Honky Tonk Piano /dark	HonkToDa
18	Harpsichord	Harpsi
19	Harpsichord /octave mix	HarpsiO
20	Harpsichord /wide	HarpsiW
21	Harpsichord /with key off	HarpsiOf
E. Piano		
22	Electric Piano 1	E.Piano1
23	Electric Piano 2	E.Piano2
24	Detuned Electric Piano 1	DetunEP1
25	Detuned Electric Piano 2	DetunEP2
26	60's Electric Piano	60'sEP
27	Electric Piano 1 /velocity mix	E.PnoV1
28	Electric Piano 2 /velocity mix	E.PnoV2
29	EP Legend	EPLegend
30	Phase EP 1	PhaseEP1
31	Phase EP 2	PhaseEP2
32	Funk EP	FunkEP1
33	Tremolo EP	TremoEP1
34	Wah EP	WahEP1
35	Warm EP	WarmEP1
36	Modern EP 1	ModenEP1
37	Choir EP	ChoirEP1
38	EP & Strings 1	EP&Str1
39	Clavi	Clavi
40	Pulse Clavi	PluseClv
41	Phase Clavi	PhaseClv
42	Wah Clavi	WahClavi
Organ & Accordion		
43	Drawbar Organ	DrawOrgn
44	Detuned Drawbar Organ	DeDraOrg
45	Italian 60's Organ	60'sOrgn
46	Drawbar Organ 2	DrawOrg2
47	Percussive Organ	PercOrgn
48	Detuned Percussive Organ	DePerOrg
49	Percussive Organ 2	PercOrg2
50	70's Percussive Organ	70'sPcOr
51	Rock Organ	RockOrgn
52	Rock Organ 2	RockOrg2
53	Rotary Organ 1	RotaOrg1

54	Church Organ	ChurOrgn
55	Church Organ /octave mix	ChurOrgO
56	Detuned Church Organ	DeChuOr1
57	Church Organ 2	ChurOrg2
58	Reed Organ	ReedOrgn
59	Puff Organ	PuffOrgn
60	Accordion	Acordion
61	Accordion 2	Acordin2
62	Harmonica	Harmnica
63	Harmonica 2	Harmnic2
64	Tango Accordion	TangoAcD
Guitar & Bass		
65	Acoustic Guitar /nylon	NylonGtr
66	Ukulele	Ukulele
67	Acoustic Guitar /nylon + key off	NylGtrOf
68	Acoustic Guitar /nylon 2	NylonGt2
69	Velocity Nylon Guitar	NylnGtVe
70	Acoustic Guitar /steel	SteelGtr
71	12-Strings Guitar	12StrGtr
72	Mandolin	Mandolin
73	Mandolin 2	Mandoli2
74	Steel Guitar with Body Sound	SteelBdy
75	Electric Guitar /jazz	JazzGtr
76	Electric Guitar /pedal steel	PedalGtr
77	Electric Guitar /clean	CleanGtr
78	Electric Guitar /detuned clean	DetClnGt
79	Mid Tone Guitar	MidTonGt
80	Electric Guitar /muted	MutedGtr
81	Electric Guitar /funky cutting	FunkGt
82	Electric Guitar /muted velo-sw	MutVelGt
83	Jazz Man	JazzMan
84	Overdriven Guitar	Ovrdrive
85	Guitar Pinch	GtPinch
86	Distortion Guitar	DistGtr
87	Distortion Guitar /with feedback	FeedbkGt
88	Distorted Rhythm Guitar	DistRyth
89	Guitar Harmonics	GtrHarmo
90	Guitar Feedback	GtrFedbck
91	Acoustic Bass	AcoBass
92	Electric Bass /finger	FngrBass
93	Finger Slap Bass	FngrSlap
94	Electric Bass /pick	PickBass
95	Fretless Bass	Fretless
96	Slap Bass 1	SlapBas1
97	Slap Bass 2	SlapBas2
98	Synth Bass 1	SynBass1
99	Synth Bass 2	SynBass2
100	Synth Bass /warm	WarmBass
101	Synth Bass 3 /resonance	ResoBass
102	Clavi Bass	ClavBass
103	Hammer	Hammer
104	Synth Bass 4 /attack	AtackBas
105	Synth Bass /rubber	RubbBass
106	Attack Pulse	AtackPls
Strings & Ensemble		
107	Violin	Violin
108	Violin /slow attack	SIViolin

Lista delle Voci (Suoni)

109	Viola	Viola
110	Cello	Cello
111	Contrabass	Contrabs
112	Tremolo Strings	TremStr
113	Tremolo Strings 2	TremStr2
114	Pizzicato Strings	PizzStr
115	Orchestral Harp	Harp
116	Yang Chin	YangChin
117	Timpani 1	Timpani1
118	String Ensembles 1	Strings1
119	String Ensembles 2	Strings2
120	Strings & Brass	Str&Bras
121	60's Strings	60'sStr
122	Synth Strings 1	SynStrs1
123	Synth Strings 2	SynStrs2
124	Synth Strings 3	SynStrs3
125	Choir Aahs	ChoirAah
126	Choir Aahs 2	ChoirAh2
127	Voice Oohs	VoiceOoh
128	Humming	Humming
129	Synth Voice	SynVoice
130	Anlong Voice	AnlVoice
131	Orchestra Hit	OrchHit
132	Bass Hit Plus	BassHit
133	6th Hit	6thHit
134	Euro Hit	EuroHit
Brass & Saxophone		
135	Trumpet	Trumpet
136	Dark Trumpet Soft	DarkTrp
137	Trombone	Trombone
138	Trombone 2	Trmbone2
139	Bright Trombone	BritBone
140	Tuba	Tuba
141	Muted Trumpet	MuteTrp1
142	Muted Trumpet 2	MuteTrp2
143	French Horn	FrHorn
144	French Horn 2 /warm	FrHorn2
145	Brass Section	Brass
146	Brass Section 2 /octave mix	Brass2
147	Brass Section 3	Brass3
148	Synth Brass 1	SynBras1
149	Synth Brass 2	SynBras2
150	Synth Brass 3	SynBras3
151	Synth Brass 4	SynBras4
152	Analog Synth Brass 1	AnaBras1
153	Analog Synth Brass 2	AnaBras2
154	Jump Brass	JumpBras
155	Soprano Sax	SprnoSax
156	Soprano Sax 2	SprnSax2
157	Alto Sax	AltoSax
158	Alto Sax 2	AltoSax2
159	Tenor Sax	TenorSax
160	Tenor Sax 2	TenoSax2
161	Baritone Sax	BariSax
162	Baritone Sax 2	BariSax2
163	Sax Band	SaxBand
Flute & Woodwind		

164	Oboe	Oboe
165	Oboe 2	Oboe2
166	English Horn	EngHorn
167	English Horn 2	EngHorn2
168	Bassoon	Bassoon
169	Bassoon 2	Bassoon2
170	Clarinet	Clarinet
171	Clarinet 2	Clarinet2
172	Piccolo	Piccolo
173	Piccolo 2	Piccolo2
174	Flute	Flute
175	Flute 2	Flute2
176	Sweet Flute	SweetFlut
177	Recorder	Recorder
178	Pan Flute	PanFlute
179	Sweet Pan Flute	SwPanFlu
180	Blown Bottle	Bottle
181	Shakuhachi	Shakhchi
182	Whistle	Whistle
183	Ocarina	Ocarina
Lead & Pad		
184	Lead 1 /square	SquareLd
185	Lead 1a /square 2	SquarLd2
186	Lead 1b /sine	SineLead
187	Lead 2 /sawtooth	SawLead1
188	Lead 2a /sawtooth 2	SawLead2
189	Lead 2b /saw + pulse	SawPlsLd
190	Lead 2c /double sawtooth	DubSawLd
191	Lead 2d /sequenced analog	SquAnaLd
192	Lead 3 /calliope	CalliopLd
193	Lead 4 /chiff	ChiffLd
194	Lead 5 /charang	CharanLd
195	Lead 5a /wire lead	WireLead
196	Lead 6 /voice	VoiceLd
197	Lead 7 /fifths	FifthsLd
198	Lead 8 /bass + lead	BassLead
199	Lead 8a /soft wrl	SftWrlLd
200	Pad 1 /new age	NewAgePd
201	Pad 2 /warm	WarmPad
202	Pad 2a /sine pad	SinePad
203	Pad 3 /polysynth	PolySyPd
204	Pad 4 /choir	ChoirPad
205	Pad 4a /itopia	ItopiaPd
206	Pad 5 /bowed	BowedPad
207	Pad 6 /metallic	MetalPad
208	Pad 7 /halo	HaloPad
209	Pad 8 /sweep	SweepPad
210	Square	Square
211	Slow Square Lead	SlwSquLd
212	Sine Solo	SineSolo
213	Square Lead	SquareLd
214	Wavy Sawtooth	WavySaw
215	Super Analog	SuperAna
216	Big Lead	BigLead
217	Bauble Lead	BaubleLd
218	PWM 4th	Rezz4th
219	PWM 4th Soft	Rezz4thS

Lista delle Voci (Suoni)

220	Synth Calliope Soft	CalioLdS
221	Chiffer Lead 2	ChiffLd2
222	Chiffer Lead 3	ChiffLd3
223	Charang 2	CharaLd2
224	Wire Lead 2	WireLd2
225	Charang 3	CharaLd3
226	Soft Vox	SVoiceLd
227	5th SawWave 2	FifthLd2
228	Fifth Lead Soft	FiftLdSf
229	Fifth Lead	FifLead
230	Massiness	Massin
231	Delayed Lead 2	DlyLead2
232	Delayed Lead 3	DlyLead3
233	New Age Pad 2	NewAgPd2
234	New Age Pad 3	NewAgPd3
235	Warm Pad 2	WarmPad2
236	PWM Pad	PWMPad
237	Warmly Pad	WarmlyPd
238	Poly Synth 2	PlySyPd2
239	Click Pad	ClickPad
240	Analog Pad	AnaloPad
241	Space Voice	ChoirPd2
242	Bowed Pad 2	BowedPd2
243	Bowed Pad 3	BowedPd3
244	Metallic Pad 2	MetalPd2
245	Pan Pad 1	PanPad1
246	Pan Pad 2	PanPad2
247	Halo Pad 2	HaloPad2
248	Halo Pad 3	HaloPad3
249	Sweep Pad 2	SweepPd2
250	Dipolar Pad	DipolPad
251	Rising	Rising
FX & Effects		
252	FX 1 /rain	FXRain
253	FX 2 /soundtrack	Soundtrk
254	Prelude	Prelude
255	FX 3 /crystal	Crystal
256	FX 3a /synth mallet	SynMalet
257	Crystal 2	Crystal2
258	FX 4 /atmosphere	Atmosphr
259	Warm Air	WarmAir
260	FX 5 /brightness	Bright
261	Smog	Smog
262	FX 6 /goblins	Goblins
263	Goblin 2	Goblins2
264	FX 7 /echoes	Echoes
265	FX 7a /echo bell	EchoBell
266	FX 7b /echo pan	EchoPan
267	Echo Drops 2	Echoes2
268	Echo Bell 2	EchoBel2
269	FX 8 /sci-fi	Sci-Fi
270	Sci-Fi 2	Sci-Fi2
271	Guitar Fret Noise	FretNoiz
272	Guitar Cutting Noise	GtCtNoiz
273	Acoustic Bass String Slap	BsStSlap
274	Guitar Fret Noise 2	FreNoiz2
275	Guitar Cutting Noise 2	GtCtNoz2
276	Acoustic Bass String Slap 2	BsStSlp2

277	Breath Noise	BrthNoiz
278	Flute Key Click	FlKeyClk
279	Breath Noise 2	BrthNoz2
280	Flute Key Click 2	FlKeyCk2
281	Seashore	Seashore
282	Rain	Rain
283	Thunder	Thunder
284	Wind	Wind
285	Stream	Stream
286	Bubble	Bubble
287	Seashore 2	Seashor2
288	Bird Tweet	Tweet
289	Dog	Dog
290	Horse Gallop	HouseGlp
291	Bird Tweet 2	Tweet2
292	Telephone Ring	Telephone
293	Telephone Ring 2	Telphon2
294	Door Creaking	DoorCrek
295	Door	Door
296	Scratch	Scratch
297	Wind Chime	WindChim
298	Helicopter	Helicptr
299	Car Engine	CarEngin
300	Car Stop	CarStop
301	Car Pass	CarPass
302	Car Crash	CarCrash
303	Siren	Siren
304	Train	Train
305	Jetplane	Jetplane
306	Starship	Starship
307	Burst Noise	BurtNoiz
308	Applause	Applause
309	Laughing	Laughing
310	Screaming	Scream
311	Punch	Punch
312	Heart Beat	HeartBet
313	Footsteps	Footstep
314	Gunshot	Gunshot
315	Machine Gun	MachnGun
316	Lasergun	Lasergun
317	Explosion	Explosio
Ethnic & Combined		
318	Sitar	Sitar
319	Sitar 2 /bend	Sitar2
320	Banjo	Banjo
321	Banjo 2	Banjo2
322	Shamisen	Shamisen
323	Shamisen 2	Shamise2
324	Koto	Koto
325	Taisho Koto	TaishoKt
326	Kalimba	Kalimba
327	Kalimba 2	Kalimba2
328	Bag Pipe	Bagpipe
329	Bag pipe 2	Bagpipe2
330	Fiddle	Fiddle
331	Fiddle 2	Fiddle2
332	Shanai	Shanai
333	Shanai 2	Shanai2

Percussive & Drum		
334	Celesta	Celesta
335	Celesta 2	Celesta2
336	Glockenspiel 1	Glocken
337	Glockenspiel 2	Glocken2
338	Music Box	MusicBox
339	Music Box 2	MusicBo2
340	Vibraphone	Vibra
341	Vibraphone /wide	VibraW
342	Marimba	Marimba
343	Marimba /wide	MarimbaW
344	Xylophone	Xylophon
345	Xylophone 2	Xylopho2
346	Tubular Bells	TubulBel
347	Church Bell	ChurBell
348	Carillon	Carillon
349	Dulcimer	Dulcimer
350	Santur	Santur
351	Tinkle Bell	TnklBell
352	Tinkle Bell 2	TnkBell2
353	Tinkle Bell 3	TnkBell3
354	Agogo	Agogo
355	Agogo 2	Agogo2
356	Agogo 3	Agogo3
357	Steel Drums	SteelDrm
358	Steel Drums 2	StelDrm2
359	Steel Drums 3	StelDrm3
360	Woodblock	WoodBlok
361	Castanets	Castanet
362	Woodblock 2	WoodBlo2
363	Castanets 2	Castant2
364	Woodblock 3	WoodBlo3
365	Castanets 3	Castan3
366	Taiko Drum	TaikoDrm
367	Taiko Drum 2	TaikDrm2
368	Taiko Drum 3	TaikDrm3
369	ConcertBass Drum	ConBasDm
370	ConcertBass Drum 2	ConBasD2
371	ConcertBass Drum 3	ConBasD3
372	Melodic Tom	MelodTom
373	Melodic Tom 2 /power	MeldTom2
374	Melodic Tom 3	MeldTom3
375	Synth Drum	SynDrum
376	Rhythm Box Tom	RhythBox
377	Electric Drum	ElecDrum
378	Electric Drum 2	ElecDrm2
379	Electric Drum 3	ElecDrm3
380	Electric Drum 4	ElecDrm4
381	Reverse Cymbal	RevCymb
382	Standard Set	StandSet
383	Room Set	RoomSet
384	Power Set	PowerSet
385	Electronic Set	ElectSet
386	Analog Set	AnalgSet
387	Jazz Set	JazzSet
388	Brush Set	BrushSet
389	Orchestra Set	OrcheSet
390	SFX Set	SFXSet

Lista degli Stili

No.	Nome	Nome LCD
8BEAT		
1	8Beat Dance	8BtDance
2	8Beat Piano 1	8BtPian1
3	8Beat Piano 2	8BtPian2
4	Guitar Pop 1	GtPop1
5	8Beat Ballad	8BtBld
6	8Beat Pop	8BtPop
7	Pop Funk	PopFunk
8	Rhythm & Beat	Rhy&Bt
9	Guitar Pop 2	GtPop2
10	8Beat 1	8Beat1
11	8Beat 2	8Beat2
16BEAT		
12	Pop 16Beat 1	Pop16Bt1
13	16Beat R&B	16BtR&B
14	Pop 16Beat 2	Pop16Bt2
15	16Beat Funk 2	16BtFuk2
16	16Beat Dance	16BtDanc
17	Pop 16Beat 3	Pop16Bt3
18	16Beat 1	16Beat1
19	Cool Beat	CoolBeat
20	16Beat 2	16Beat2
21	Pop Shffle	PopShfl
POP & BALLAD		
22	6/8 Pop	6/8Pop
23	Pop Dance	PopDance
24	Pop Fusion	PopFusn
25	Fusion Shuffle	FusShufl
26	Analog Night	AnalogNt
27	Pop Beat	PopBeat
28	Soft Ballad	SoftBald
29	Natural Ballad	NatulBld
30	Love Ballad	LoveBld
31	Slow Ballad	SlowBald
32	Sweet Pop	SweetPop
ROCK		
33	Slow Rock	SlowRock
34	Soft Rock	SoftRock
35	Pop Rock 2	PopRock2
36	Easy Rock	EasyRock
37	New Shuffle	NewShufl
38	R'N'R 1	R'N'R1
39	Rock Shuffle 1	RockShf1
40	Rock Shuffle 2	RockShf2
BALLROOM		
41	Twist	Twist
42	Big Band Fox	BandFox
43	Tango	Tango
44	Slow Fox	SlowFox
45	Slow Waltz 1	SlowWlz1
46	Salsa 1	Salsa1
47	Cha Cha 1	ChaCha1
48	Cha Cha 2	ChaCha2
49	Beguine 1	Beguine1
50	Rhumba 1	Rhumba1

51	Samba 1	Samba1
52	Samba 2	Samba2
53	Jive	Jive
DANCE		
54	Down Beat	DownBeat
55	Techno	Techno
56	Hip Hop 1	HipHop1
57	Rap	Rap
58	Disco Party	DscParty
59	Sky	Sky
60	Hip Hop 2	HipHop2
SOUL & FUNK & JAZZ		
61	Big Band	BigBand
62	Jay R&B	JayR&B
63	Gospel Swing	GopSwing
64	Groove Funk	GrooveFk
65	Hip Hop Beat	HipHopBt
66	R & B	R&B
67	Swing	Swing
68	Cool Jazz Ballad	CoolJzBd
69	Big Band 40's	Band40's
70	Modern Jazz Ballad	MdJzBald
71	Orchestra Swing	OrhSwing
COUNTRY		
72	Modern Country	ModernCt
73	Bluegrass	Bluegras
74	Country Pop 1	CntyPop1
75	Country Pop 2	CntyPop2
76	2/4 Country	2/4Cntry
77	Country Folk	CntyFolk
LATIN/LATIN DANCE		
78	Bossa Nova	BosaNov
79	Latin	Latin
80	Dance Reggae	DanRegga
81	Pasodoble	Pasodobl
82	Rumba 2	Rumba2
83	Pop Cha Cha	PChaCha
84	Salsa 2	Salsa2
WALTZ & TRADITIONAL		
85	Waltz	Waltz
86	Italian Mazurka	ItaMazuk
87	Mariachi Waltz	MariWltz
88	Vienna Waltz	VinaWltz
89	Slow Waltz 2	SlowWlz2
90	Polka 1	Polka1
91	German Polka	GerPolka
92	March 1	March1
93	Polka 2	Polka2
94	US March	USMarch
95	Mazurka	Mazurka
WORLD		
96	Enka Ballad	EnkaBald
97	Venezia	Venezia
98	6/8 Flipper	6/8Flipp
99	Norteno	Norteno
100	Dangdut	Dangdut

Lista delle Songs

No.	Nome	Nome LCD
FOLK & COUNTRY		
1	Christmas Sound	ChrisSou
2	Red River Valley	RedRiver
3	Susanna	Susanna
4	Wave Of Danube	Danube
5	Long Long Ago	LongAgo
6	Jambalaya	Jambalay
7	Bridge	Bridge
8	Battle Hymne Of The Republic	Battle
9	The Old Gray Mare	GrayMare
10	American Patrol	USPatrol
11	In The Rain	InRain
12	Sippin'Cider Through A Straw	SCTStraw
13	Country	Country
14	Old Folks at Home	OldFolks
GOLDEN & POP		
15	On London Bridge	LdBridge
16	House Of Rising Sun	HouseSun
17	The Blue-Bells Of Scotland	BlueBell
18	It's Been A Long Long Time	LongTime
19	Edelweiss	Edelweis
20	Der Deitcher's Dog	DerDDog
21	Silent Night	SltNight
22	Ave Maria	AveMaria
23	Five Hundred Miles	FHMiles
24	It's Beginning To Look A Lot Like Christmas	LikeXmas
25	Jeanie With The Light Brown Hair	LighHair
26	Song Of The Pearlfisher	SongOfTP
27	The Stage Coach	TheStage
28	Entertainer	Entertai
29	Annie Laurie	AnnieLau
30	Rumba Romance	Romance
31	Last Rose Of Summer	LastRose
32	The Old King Cole	OldKingC
33	Auld Lang Syne	AuldLaSy
34	Ding! Dong! Merrily On High	DingDong
35	Christmas Coming	ChrisCom
36	Go Tell It On The Mountain	GoTellIt
JAZZ & FUSION		
37	You Are My Sunshine	MySun
38	June Samba	JunSamba
39	Funk	Funk
40	I Can.....	ICan...
41	Sea Shore	SeaShore
42	Guitar&Saxphone	Gt&Sax
43	The Hip Hop's Night	HipHopNt
44	Blue Lunch	BluLunch
45	Cobweb	Cobweb
46	Wine	Wine
47	Jazz Old Man	JzOldMan
48	Dark Eyes	DarkEyes
49	Carlos	Carlos
50	Sad	Sad
51	Beautiful Awakening	Awaken
PIANO		
52	Fur Elise	FurElise

53	Robot Doll	RobtDoll
54	Habanera	Habanera
55	Turkish March	TukMarch
56	Consolation	Consolat
57	2-Part Invention #13 In A Minor.B.W. Iii	Invention
58	Minuet In G Major (BWV Anh. 114)	MinuetG1
59	Turkish March 2	TukMarh2
60	Barcarolle	Barcarle
61	Norwegian Dance No.2	NwnDance
62	Moseta Dance	MosetaDn
63	Bulie Dance	BulieDn
64	The Small Gathering	Party
65	The Return	Return
66	The Wagtail	Wagtail
67	Tender Blossom	Blossom
68	Grace	Grace
69	Cherish The Memories	Memories
70	Chopsticks	Chopstik
71	Four Little Swans	FLSwans
72	Old France	OldFranc
73	Progress	Progress
74	Eclogue	Eclogue
75	The Limpid Stream	Stream
76	Brave Cavalier	Cavalier
77	The Chatterbox	Chatbox
78	Ave Maria 2	AveMari2
79	Prelude In C-Sharp Major	Prelude
80	Innocence	Innocenc
81	The Happy Farmer	HapFarme
82	L' Arabesque	L'Arabes
83	Austria Variation	AustVari
84	Schos Doll's Dance No. 7	DollDan7
85	The Rag-Time Dance	Rag-Time
86	Minuet In G Major (BWV Anh. 116)	Minuet
87	Schos Doll's Dance No. 2	DollDan2
88	Italian Polka	ItaPolka
89	Piano Sonata In C Major, K.330. III	Sonata
90	To A Wild Rose	WildRose
91	Gavotte I	GavotteI
92	Waltz	Waltz
93	Tarantella	Taratela
94	Inquietude	Inquietu
95	Frankness	Franknes
96	Mazurka	Mazurka
97	Tchaikovsky Waltz	TchWaltz
98	Harmony Of The Angels	Harmony
99	Gavotte	Gavotte
100	Neapolitan Song	Neapolit
101	Minuet In D Major	Minuet
102	Prelude In E Major	Prelude
103	The Chase	TheChase
104	Piano Sonata In A Major, K.331. I	Sonata2
105	Waltz For Piano In G-Sharp Minor	Waltz2
106	Moment Musical	Moment
107	Tender Grieving	Grieving
108	Waltzes	Waltzes
109	The Farewell	Farewell
110	Suite Dance	SuitDanc

Lista Demo Songs

No.	Nome	Nome LCD
1	Ballad	Ballad
2	Funk	Funk
3	Jazz Band	JazzBand
4	Dancing Melody	DanceMld
5	Mystic River	MystRivr
6	Jazz Piano	JazzPiano
7	Dream Of Freedom	Dream
8	Fusion	Fusion

Lista Accordi

Nome Accordo (Abbreviazione)	Diteggiatura	Accordo	Nome Display
Major [M]	1-3-5	C	C
Major sixth [6]	1-(3)-5-6	C6	C6
Major seventh [M7]	1-3-(5)-7	CM7	CM7
Major seventh sharp eleventh [M7#11]	1-(2)-3-#4-(5)-7	CM7#11	CM7#11
Major add ninth [Madd9]	1-2-3-5	CMadd9	CM(9)
Major ninth [M9]	1-2-3-(5)-7	CM9	CM7(9)
Major sixth add ninth [6 9]	1-2-3-(5)-6	C6 9	C6(9)
Augmented [aug]	1-3-#5	Caug	Caug
Minor [m]	1-b3-5	Cm	Cm
Minor sixth [m6]	1-b3-5-6	Cm6	Cm6
Minor seventh [m7]	1-b3-(5)-b7	Cm7	Cm7
Minor seventh flatted fifth [m7b5]	1-b3-b5-b7	Cm7b5	Cm7b5
Minor add ninth [madd9]	1-2-b3-5	Cmadd9	Cm(9)
Minor ninth [m9]	1-2-b3-(5)-b7	Cm9	Cm7(9)
Minor eleventh [m11]	1-(2)-b3-4-5-(b7)	Cm11	Cm7(11)
Minor major ninth [mM7]	1-b3-(5)-7	CmM7	CmM7
Minor major ninth [mM9]	1-2-b3-(5)-7	CmM9	CmM7(9)
Diminished [dim]	1-b3-b5	Cdim	Cdim
Diminished seventh [dim7]	1-b3-b5-6	Cdim7	Cdim7
Seventh [7]	1-3-(5)-b7	C7	C7
Seventh suspended fourth [7sus4]	1-4-5-b7	C7sus4	C7sus4
Seventh flatted fifth [7b5]	1-3-b5-b7	C7b5	C7b5
Seventh ninth [7 9]	1-2-3-(5)-b7	C7 9	C7(9)
Seventh sharp eleventh [7#11]	1-2-3-#4-(5)-b7 or 1-(2)-3-#4-5-b7	C7#11	C7(#11)
Seventh thirteenth [7 13]	1- 3-(5)-6-b7 or 2- 3-5-6-b7	C7 13	C7(13)
Seventh flatted ninth [7b9]	1-b2-3-(5)-b7	C7b9	C7(b9)
Seventh flatted thirteenth [7b13]	1-3-5-b6-b7	C7b13	C7(b13)
Seventh sharp ninth [7#9]	(1)-#2-3-(5)-b7	C7#9	C7(#9)
Major seventh augmented [M7aug]	1-3-#5-7	CM7aug	CM7aug
Seventh augmented [7aug]	(1)-3-#5-b7	C7aug	C7aug
Suspended fourth [sus4]	1-4-5	Csus4	Csus4
One plus two plus five [1+2+5]	1-2-5	C1+2+5	C

TABELLA DI IMPLEMENTAZIONE MIDI

Funzione		Trasmissione	Ricezione	Commenti
Basic Channel	Default Changed	1ch 1-16ch	1-16ch 1-16ch	
Mode	Default Messages Altered	x x *****	3 x x	
Note Number	:True voice	0—127 *****	0—127 0—127	
Velocity	Note on Note off	o 9nH,V=1-127 x (9nH,V=0)	o 9nH,V=1-127 x (9nH,V=0; 8nH,V=0-127)	
After Touch	key's Ch's	x x	x x	
Pitch Bend		o	o	
Control Change	0 1 5 6 7 10 11 64 65 66 67 80 81 91 93 120 121 123	o o x x x x o o x x x x x x x x o	o o o o o o o o o o o o o o o o o	Bank Select Modulation Portamento Time Data Entry Volume Pan Expression Sustain Pedal Portamento ON/OFF Sostenuto Pedal Soft Pedal Reverb Program Chorus Program Reverb Level Chorus Level All Sound Off Reset All Controllers All Notes Off
Program Change	:true	o *****	o 0—127	
System Exclusive		x	o	
System Common	:SongPosition :Song Select :Tune	x x x	x x x	
System Real Time	:Clock :Commands	o x	x x	
Aux Messages	:LOCAL ON/OFF :All Notes Off :Active sense :Reset	x x o x	x o o o	
Notes:				

- Mode 1: OMNI ON, POLY
- Mode 2: OMNI ON, MONO

- Mode 3: OMNI OFF, POLY
- Mode 4: OMNI OFF, MONO
- o: SI
- x: NO