



# *Spire X28 Pro*

280 w Discharge Beam moving head for indoor use

---

User Manual

Manuale Utente

Carefully read this manual and properly take care of it  
Leggete questo manuale e conservatelo per future consultazioni



Dear customer,

First of all thanks for purchasing a CENTOLIGHT® product. Our mission is to satisfy all possible needs of light designers and professionals of entertainment lighting, by offering a wide range of products based on the latest technologies.

We hope you will be satisfied with this fixture and, if you want to collaborate, we are looking for a feedback from you about product operation and possible improvements to be introduced in the next future. Go to our website [www.centolight.com](http://www.centolight.com) and send an e-mail with your opinion; this will help us to build equipment ever closer to professional's real requirements.

The CENTOLIGHT Team

---

Gentile Cliente,

Grazie per aver scelto un prodotto CENTOLIGHT®. La nostra missione è quella di soddisfare ogni possibile richiesta da parte di light designers e professionisti dell'illuminotecnica per l'intrattenimento, offrendo una vasta gamma di apparecchiature basate su tecnologie di ultima generazione.

Speriamo di aver soddisfatto le vostre aspettative e, se voleste collaborare, saremo lieti di ricevere un vostro feedback sulla qualità del prodotto al fine di migliorare costantemente la nostra produzione. Visitate il nostro sito [www.centolight.com](http://www.centolight.com) ed inviateci una mail con la vostra opinione; questo ci aiuterà a sviluppare nuovi prodotti quanto più vicini alle vostre esigenze.

Il Team CENTOLIGHT

# Table of Contents

<b>1 - Before you Begin</b>	<b>4</b>
1.1. What is included	4
1.2. Unpacking Instructions	4
1.3. Accessories	4
1.4. Disclaimer	5
<b>2 - Safety Instructions</b>	<b>5</b>
2.1. Symbols Meaning	5
<b>3 - Mounting and Rigging</b>	<b>6</b>
3.1. Rigging	6
3.2. Water / Moisture	6
3.3. Heat	7
3.4. Servicing	7
<b>4 - Introduction</b>	<b>7</b>
4.1. Features	7
4.2. Product Dimensions and Overview	8
<b>5 - Product Description</b>	<b>8</b>
5.1. Display Panel Description	8
5.2. Control buttons	9
5.3. Power Input/Output Sockets	9
5.4. DMX Input/Output Sockets	10
5.5. About Power Connection	10
5.6. About Dmx Connection	10
5.7. DMX Terminator	11
5.8. 3-Pin vs 5-Pin DMX cables	11
<b>6 - Menu Operation</b>	<b>12</b>
6.1. Operating Mode Menu	12
6.2. Display Setting menu'	13
6.3. Scene mode Menu'	14
6.4. Advanced setting Menu'	14
6.5. Status Information Menu'	15
6.6. Set DMX Address	16
6.7. DMX Channel Assignments and values	16
6.8. DMX Value	16
6.9. Operating Mode	16
6.10. Display Setting	16
6.11. Status Information	16
<b>7 - Channel List</b>	<b>17</b>
<b>8 - Troubleshooting</b>	<b>20</b>
<b>9 - Features</b>	<b>21</b>
<b>10 - Photometric Data</b>	<b>22</b>
<b>11 - Gobos and Colors</b>	<b>22</b>
<b>12 - Warranty And Service</b>	<b>23</b>
<b>13 - Warning</b>	<b>24</b>

## 1. Before you Begin

Thank you for purchasing Spire X28 pro. Enjoy your new equipment and make sure to read this manual carefully before operation! This user manual is made to provide both an overview of controls, as well as information on how to use them.

### 11. What is included

Package include:

- 1x CENTOLIGHT Moving head Spire X28 pro
- 1x 1m (40in ca.) Powercon to Europlug power cable
- 1X 1m (40in ca.) DMX Cable 3-pin XLR-M to 3-pin XLR-F
- 1X Safety cable
- 2 x omega bracket
- This User Manual

**⚠ ATTENTION: Packaging bag is not a toy! Keep out of reach of children!!! Keep in a safe place the original packaging material for future use.**

### 12. Unpacking Instructions

Carefully unpack the product immediately and check the content to make sure all the parts are in the package and are in good condition.

If the box or the contents (the product and included accessories) appear damaged from shipping, or show signs of mishandling, notify the carrier or dealer/seller immediately. In addition, keep the box and contents for inspection.

If the fixture must be returned to the manufacturer, it is important that it is returned in the original manufacturer box and packing. Please do not take any action without first contacting your dealer or getting in touch with our after-sales support service (visit [www.centolight.com](http://www.centolight.com) for details).

### 13. Accessories

CENTOLIGHT can supply a wide range of quality accessories that you can use with your Spire Series equipment, like Cables, Splitters, DMX controllers, Consumables, and a wide range of other fixtures.

All products in our catalogue has been long tested with this device, so we recommend you to use Genuine CENTOLIGHT Accessories and Parts.

Ask your CENTOLIGHT dealer or check out our website [www.centolight.com](http://www.centolight.com) for any accessories you could need to ensure best performance of the product.



## 14. Disclaimer

The information and specifications contained in this User Manual are subject to change without notice. CENTOLIGHT assumes no responsibility or liability for any errors or omissions and reserves the right to revise or to create this manual at any time.

**Copyright© 2021 CENTOLIGHT. All rights reserved.**

## 2 - Safety Instructions

**Read these instructions Keep these instructions Heed  
all warning.**

**Follow all instructions**

### 21. Symbols Meaning



The symbol is used to indicate that some hazardous live terminals are involved within this apparatus, even under the normal operating conditions, which may be sufficient to constitute the risk of electric shock or death.



The symbol is used to describe important installation or configuration problems. Not following advice and information on how to avoid such problems may lead to product malfunction.



This symbol indicates a protective grounding terminal.

**WARNING:**

Describes precautions that should be observed to prevent the danger of injury or death to the operator.



To protect the environment, please try to recycle packing material and exhausted consumables as much as possible.



This symbol indicates that the fixture is intended to indoor use only. Keep the machine dry and do not expose to rain and moisture.



Don't throw this product away just as general trash, please deal with the product follow the abandon electronic product regulation in your country.

## 3 - Mounting and Rigging

**⚠ Pay attention to safety! Please respectively consider the EN 60598-2-17 and the national standard during the installation. Only authorized technicians can carry out the installation.**

### 3.1 Rigging

- the installation of the fixture has to be built and constructed in a way that it can hold 10 times the weight for 1 hour without any harming demolition. The installation must always be secured with a secondary safety attachment, e.g. an appropriate catch net. This secondary safety attachment must be constructed in a way that no part of the installation can fall down if the main attachment fails.
- When rigging, de-rigging or servicing the fixture staying in the area below the installation place, on bridges, under high working places and other endangered areas is forbidden. The operator has to make sure that the safety measure and the machine's technical installation is approved by an expert before taking into operation for the first time and after changes before taking into operation another time. He has also to make sure that an expert approves safety measure and the machine's technical installation once a years.

**⚠ IMPORTANT: Overhead rigging requires extensive experience, including (but not limited to) calculating working load limits, installation material being used, and periodic safety inspection of all installation material and the projector. If you lack these qualifications, do not attempt the installation yourself, but instead use a professional structural rigger. Improper installation can result in bodily injury or property loss.**

- If the fixture shall be lowered from the ceiling or high joists, professional trussing systems have to be used. The fixture must never be fixed swinging freely in the room.

**⚠ CAUTION: Use appropriate clamps to rig the fixture on the truss. Make sure that the device is fixed properly! Ensure that the structure (truss) to which you are attaching the fixtures is secure.**

### 3.2 Water / Moisture

- The product is for indoor use. In order to prevent risk of fire or electric shock, do not expose to rain or moisture

- The unit can not be used near water; for example near a bathtub, a kitchen sink, a swimming pool, etc.

### 3.3. Heat

- Do not use in a confined space. Always install the product in a location with adequate ventilation, at least 20in (50 cm) from adjacent surfaces. Be sure that no ventilation slots on the product's housing are blocked.
- The apparatus should be located away from heat sources such as radiators, stoves or other appliances that produce heat.



**Don not use it when maximum ambient temperature is higher than 50°C. Work temperature ranges from -20°C to 50°C (-4°F to 122°F).**

### 3.4. Servicing

- Do not implement any servicing other than those means described in the manual. Refer all servicing to qualified service personnel only. The internal components of the equipment must be purchased from the manufacturer. Only use accessories/attachments or parts recommended by the manufacturer.

## 4 - Introduction

The Spire X28 Pro is a stylish moving head beam in a very compact and lightweight housing. It delivers high light output and even coverage field. It features an High quality 280W Lamp. The lamp equips with the reflector built-in, providing perfect lamp alignment. The moving head features ultra sharp beam effect with low consumption. The fixture is integrated with a full complement of professional characteristics including a static gobo wheel, color wheel, 8 and 16-Facet prism, Prism morphing effect, frost filter, motorized linear focus, variable speed shutter/strobe, linear dimmer, color time and gobo time controllable. and special rotating 8 colour filter The fixture supports DMX, RDM (Remote Device Management).

The fixture's exterior housing is beautifully balanced basing on a modern design philosophy with supremely harmonious interior structure for remarkable control. The sculpted body of the Spire X28 Pro achieves more than just a striking look. The 2\*1/4 turn fastening omega clamps, available for vertical and horizontal plug-in, make installations fast and easy.It's applicable for large scale live concerts, TV productions, road shows, clubs, etc.

### 4.1 Features

- 1 x 280 w Lamp 7800°K Life span2000H Philips MSD Platinum 14R Lamp
- 2° Beam Angle

- Smooth linear mechanical dimming
- 0-20Hz high speed strobe effect with variable speed
- 1 Color wheel with 14 dichroic colors plus open with half colour
- 1 Static gobo wheel with 17 gobos plus open
- Frost filter system (Hybrid effect for wash)
- 8 - 16 Facet prism with variable speed and direction
- Prism morphing effect
- 1 filter with 7 color for effect multiray
- PAN and TILT with 8/16 bit scanning, photoelectric reset and automatic error connection
- DMX512 with RDM / Master-Slave / Auto / Sound modes
- High Efficient low noise self adjusting fan cooling system
- 1.8" High resolution TFT LCD display with easy-user-interface

## 4.2. Product Dimensions and Overview

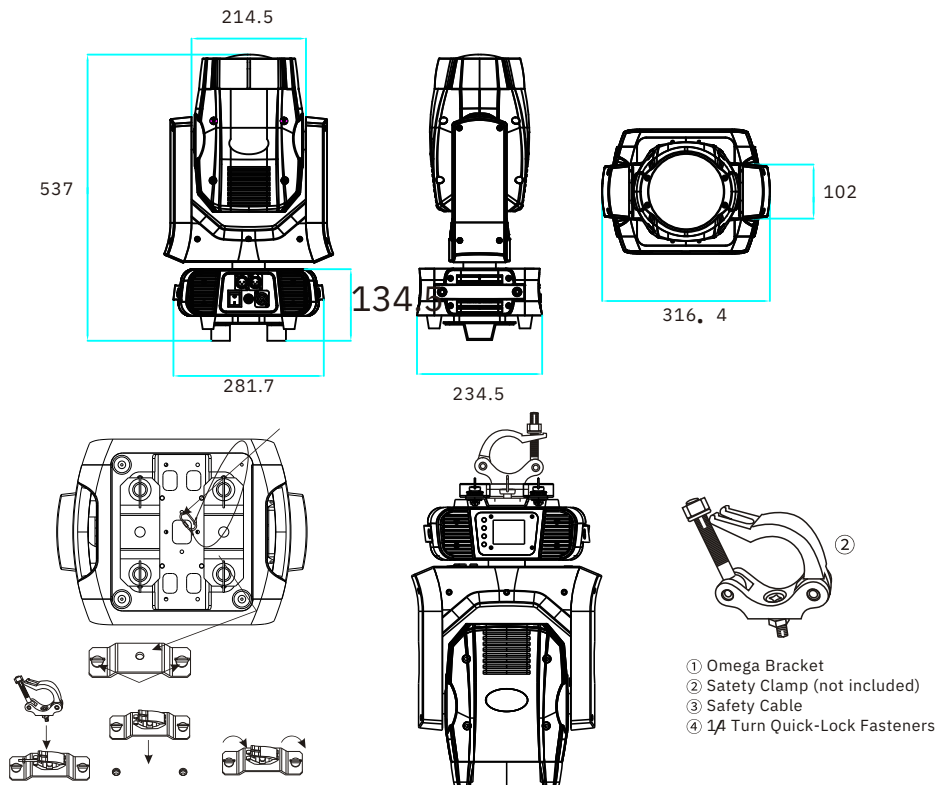

## 5 - Product Description

### 5.1 Display Panel Description



The operation panel includes the LED display and control button operation area.

### 5.2 Control Buttons

**MENU Button** - Short-press it to switch the setting pages.

**UP Button** - It scrolls up individual items in the selection menu and sub-menus for system settings (DMX address, Operation Mode, etc.), and increases values/settings of parameters.

**DOWN Button** - It scrolls down individual items in the selection menu and sub-menus for system settings (DMX address, Operation Mode, etc.), and increases values/settings of parameters.

**OK Button** - Press ENTER to access menu levels and confirm parameter value changes.

**ESC Button** - Press ESC to Exit previous menu levels.



### 5.3. Power Input/Output Sockets

Plug the power-cord included with Spire X23 into an AC socket properly configured for this fixture. Please read "5.5. About Power Connection" on page 10 for details. This fixture is also equipped with an output power connector to be used as power mains source in case of **cascade connection up to a maximum of 5 fixtures.**



## 5.4. DMX Input/Output Sockets

DMX Input is a 3-pin male XLR socket for connection to a DMX control device. DMX output is a 3-pin female socket for sending the DMX control signal to other units.

## 5.5. About Power Connection

- Always make sure that the voltage of the outlet you are connecting the product to is within the range stated in paragraph "9 - Features" on page 21 or rear panel of the product (AC110V-240V 50/60Hz).
- Make sure the power cord is not crimped or damaged. Never connect this product to a dimmer pack or rheostat.
- Never disconnect the product from power cord by pulling or tugging on the cord.
- To avoid electric shock, all fixtures must be connected to circuits with a suitable ground and circuit breaker.
- Fuse holder with 6.3AM/250 V fuse (5x20mm). In case of fuse burn, to prevent the risk of fire and damaging the unit, please use only a spare of the recommended fuse type as described. Before replacing the fuse, make sure the unit turned off and disconnected from the AC outlet.
- Wire correspondence is as follows:

Cable (EU)	Pin	International
Brown	Live	L
Blue	Neutral	N
Yellow/Green	Earth	⊕

 **Earth must be connected! Always pay attention to safety! Before taking into operation for the first time, the installation has to be approved by an expert.**

## 5.6. About Dmx Connection

 **When use a DMX controller, please make sure that there is no interference sources (e.g. intercom, high frequency radio waves and radiation source).**

DMX machines are designed to receive data through a serial Daisy Chain. A Daisy Chain connection is where the DATA OUT of one fixture connects to the DATA IN of the next fixture. The order in which the machines are connected is not important and has no effect on how a controller communicates to each of them. Use an order

that provides for the easiest and most direct cabling.

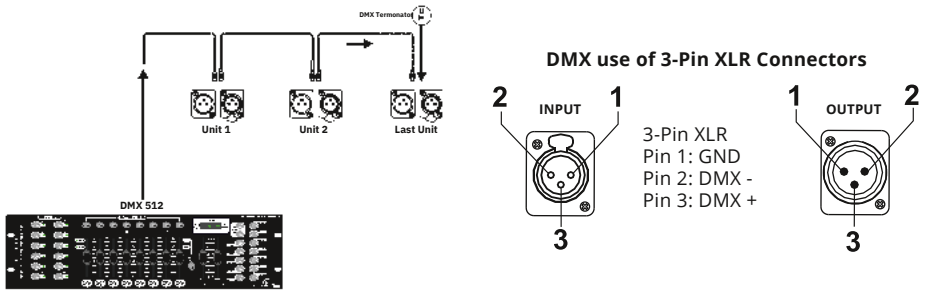

Connect machines using shielded 2-conductor twisted pair cable with 3-pin XLR male to female connectors. The shield connection is pin 1, while pin 2 is Data Negative (S-), and pin 3 is Data positive (S+).

**⚠ CAUTION: Wires must not come into contact with each other; otherwise the fixtures will not work at all, or will not work properly.**

## 5.7. DMX Terminator

DMX is a resilient communication protocol, however errors still occasionally occur. In order to prevent electrical noise from disturbing and corrupting the DMX control signals, a good habit is to connect DMX output of last fixture in the chain to a DMX terminator, especially over long signal cable runs.

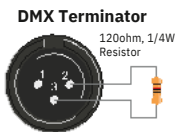

The DMX terminator is simply an XLR connector with a 120Ω (ohm), 1/4 Watt resistor connected across Signal (-) and Signal (+), respectively, pins 2 and 3, which is then plugged into the output socket on last projector in the chain. The connections are illustrated below.

**⚠ Complimentary signal cable can transmits signals to 20 unit fixtures at most. Signal amplifier is a must to connect more fixtures.**

## 5.8. 3-Pin vs 5-Pin DMX cables

DMX connection protocols used by controllers and fixtures manufacturers are not standardized around the world. However, two are the most common standards: 5-Pin XLR and 3-Pin XLR system. If you wish to connect this fixture to a 5-Pin XLR input fixture, you need to use an adapter-cable or make it by yourself. Below you can see the wiring correspondence between 3-Pin and 5-Pin plug and socket standards

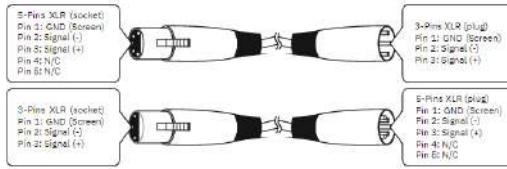

## 6 - Menu Operation

By pressing MENU button, the display will cycle through 8 different menus and 28 Submenu. Press ENTER button to enter the corresponding menu, press UP, DOWN, LEFT or RIGHT to move in the menu and change the current parameter value. Then, press ENTER button again to save current value.



### 6.1 Operating Mode

DMX Ctrl	DMX mode, receiveDMX signal, RDM signal			
Auto Run	Fixture run automatically according to built-in programs			
Sound Ctrl	When the fixture detects a strong sound, the fixture automatically runs a scene according to the built-in program, otherwise it will stay the last scene			
Scene Mode	runs in a set scene, which supports most of the custom editing of 10 scenes.			
	<table border="1"> <tr> <td>1~10</td> <td>outputs the specified scene</td> </tr> <tr> <td>Auto</td> <td>Automatically loops the output scene in the set scene time (non-zero) order, and the scene with time 0 automatically ignore</td> </tr> </table>	1~10	outputs the specified scene	Auto
1~10	outputs the specified scene			
Auto	Automatically loops the output scene in the set scene time (non-zero) order, and the scene with time 0 automatically ignore			
M/S Choose	Master and slave selection, non-DMX mode takes effect, select the mode of data output, fixture detect DMX cable state automatic switch output, prevent data conflicts			
	<table border="1"> <tr> <td>Muster</td> <td>fixture runs built-in program. If DMX has no signal, it outputs data per (synchronization) otherwise it does not output data.</td> </tr> </table>	Muster	fixture runs built-in program. If DMX has no signal, it outputs data per (synchronization) otherwise it does not output data.	
Muster	fixture runs built-in program. If DMX has no signal, it outputs data per (synchronization) otherwise it does not output data.			



	Slave	fixture runs built-in program and do not output data
	Auto	If DMX has no signal, the fixture will runs built-in program. Otherwise, the fixture will run in DMX Mode (followDMX).
Lamp Switch	(Lamp lightsource) pop-up confirmation dialog box, select "SURE" to confirm the current operation, turn on or off the lamp, switch time interval limited to 30 seconds	
	Off	The current lamp output is off
	On	The current lamp output is turned on

## 6.2 Display Setting

<b>Language</b>	display language settings	
	English	English display
	Chinese	Chinese display
<b>Screen saver</b>	Set screen 30 seconds without operation, the screen's display content or method.	
	OFF	Keep the last operation page
	Mode1	Black
	Mode2	Black screen, showing the address code of the current fixture in the lower left corner.
	Mode3	Display trademark information, address code and operation mode.
<b>Screen Rot</b>	Set the display direction of the screen.	
	OFF	No reverse display
	ON	Reverse display
	AUTO	Automatically detect the direction of lamps and automatically switch direction.
<b>DMX Indicate</b>	Set the indication mode of DMX signal indicator.	
	Mode1	When signal is bright, no signal is off.
	Mode2	When signal is off, no signal is bright.
	Mode3	When signal is flash, no signal is off.
<b>Signal Bright</b>	Set the brightness of the signal indicator	
	1~10	10
<b>Screen Lihgt</b>	Set the screen backlight for 10 seconds without operation	
	1~10	10
<b>Touch switch</b>	Choose whether to disable the touch function. When the screen touch is accidentally damaged, you can disable the touch function and use auxiliary input to set the fixture.	
Touch	When this screentouchfunctionworkanomaly,youcanenterthecorrectedpage correctionsscreentouch	

## 6.3. Scene Mode

<b>Scene Select</b>	Select the current operation scenario.	
	1~10	The 10 scenes sets the format
<b>Scene Time</b>	Sets the retention time of the current scene when it is automatic, unit in 0.1 seconds.	
	0	The current scene is not output in automatic scene output.
	1-255	0..1s-25.5s
<b>1. PAN</b>	0-255	Set up the data of each channel, and the contents and order of the display are one-to-one correspondence with the channel list of fixture.
.....	0-255	
.....	0-255	
<b>N. Function</b>	0-255	

## 6.4. Advanced Setting

<b>Pan Invert</b>	Set the rotation direction of PAN	
	OFF	
	ON	
<b>Tilt Invert</b>	Set the rotation direction of TILT	
	OFF	
	ON	
<b>P / T Rectify</b>	Setting up fixture to detect XY lost step and correct	
	OFF	Uncorrected position after out of step
	ON	After losing step, the position is automatically corrected and the out of step fault is recorded.
<b>Pan Offset</b>	Setting the zero point of the PAN of the fixture	
	4-150	
<b>Tilt Offset</b>	Setting the zero point of the TILT of the fixture	
	4-48	
<b>Data hold</b>	When the fixture is not equipped with DMX signal, the output state of the fixture	
	OFF	No signal, so the motor and light source return othe position and state when reset is completed.
	ON	No signal, keep the last frame DMX data output.
<b>Lamp mode</b>	Set the way to first open the lamp after power up	
	Power on	Turn on the lamp at power up and reset the lamp after 30 seconds.
	After Reset	Reset the fixture after 3 seconds when power-on, and turn on of the lamp after reset.
	Manual	After reset, manually turn on the lamp through the menu or the console.
<b>Factory Setting</b>	Pop up the confirmation box, elect "SURE", and return the lamp parameters to the factory settings.	

## 6.5. STATUS INFORMATION

<b>Stepper info</b>	Display information status of all motors and signals in fixture	
	Hall	No display, indicating that the motor has no Hall, 0 indicating that the motor leaves the correction position point, 1 indicating that the motor is in the correction position point
	Status	Display motor reset status
	PAN	Display real-time position value of PAN optocoupler feedback
	TILT	Display real-time position value of TILT optocoupler feedback
	PAN OP	Displays the PAN TILT optocoupler two signal level state, binary
<b>Error Logging</b>	Show the latest 8 error records when the fixture is reset and running. The error records are not saved after power failure. The current power cycle is valid.	
	Error Logging	Total number of failures detected after power on
	12: :03	The time of power failure when the fault occurs is in minutes.
	Hall error	The effective hall signal is not detected when the motor is reset
	Hall short	When the motor is reset, the hall signal of the motor is always effective
	Opti error	No effective optocoupler signal is detected when the motor is reset.
	Lose stop	The corresponding motor is out of step during its operation.
	Hit	Striking the positioning rod when the motor is reset
	Lamp error	Display Lamp explosion accident
	NTC error	The temperature sensor signal is abnormal
Fan error	The main fan is not working properly.	
<b>Fixture status</b>	Displays the critical state data of the current fixture for reference.	
	Communication prec	0~100%, Communication quality of internal data link of lamps and lanterns
	Error cnt	The number of erroneous frames was detected after power on, and the total number of erroneous frames was detected.
	Light Temperature	Show the temperature of the current light source, "---" means no detection.
	Panel Temperature	Displays the temperature of the current display panel or the ambient temperature.
	Sensor 1 Temperature	Display the ambient temperature of the motherboard temperature or the motherboard installation position.
<b>Version</b>	Display the information and version of the current fixture, important reference for after sales maintenance.	
	Device	The name of the fixture is the same as the equipment information of RDM.
	Model	The type of fixture is the same as the model information of RDM.
	Panel	Firmware version and serial number of display panel
	Main Board	Firmware version and serial number of mother board 1
<b>Light time</b>	Record the total cumulative time of light source opening, unit minute,	
	user manual cleaning, as a reference for regular maintenance of light source time	
<b>Total time</b>	The total accumulated time for recording the opening of fixture is not allowed to be removed.	

## 6.6. Set DMX Address

When selecting a starting DMX address, always consider the number of DMX channels. If you choose a starting address that is too high, you could restrict the access to some of the product's channels. Spire X28 Pro uses 16 DMX channels or 20 DMX channel (according to the DMX mode chosen), which defines the highest configurable address from 480 -496 to have all channels controllable.

Set the Spire X28 Pro starting address in the 001 - 496 DMX range to enable control of up to 32 products in the 16-channel control mode. Set the Spire X28 Pro starting address in the 001 - 480 DMX range to enable control of up to 25 products in the 20-channel control mode.

To choose between 16 or 20 channel operation, press MENU till you reach "ADDRESS MODE " and press ENTER; select then "channel " you then see current Mode1(16C) or Mode2(20C) mode. Press UP or DOWN to select desired value. Then press ENTER to confirm, and press MENU to return to menu main page.

To change DMX address, press MENU till you reach "ADDRESS MODE " and press ENTER; you then see current DMX channel. Press UP or DOWN to select desired value according to previous instructions. Then press ENTER to confirm, and press MENU to return to menu main page.

## 6.7. DMX Channel Assignments and Values

When use DMX control , the system takes 16 or 20 channels (depending on selected DMX mode. Below you can see the channel assignments for both modes.

## 6.8. Dmx Value

Show value actually in use for any channel of the projector.

## 6.9. Operating Mode

It show how to select from DMX, Master and slave, automode, sound or create scene for the Automode .

Going to Lampa switch you can select if Lampa is on/off and if switch automatically on power.

## 6.10. Display setting

It show how all details of Display can be set.

## 6.11. Status information

It show all the status and information of projector. position of stepping motor, error, status of fixture, version of software and timing of machine.

## 7 - Channel List

mode1	mode2	fuction	Values	description
<b>CH1</b>	<b>CH1</b>	Color	0-4	Open
			5-9	Open + Color1
			10-14	Color 1
			15-19	Color 1 + Color 2
			20-24	Color 2
			25-29	Color 2 + Color 3
			30-34	Color 3
			35-39	Color 3 + Color 4
			40-44	Color 4
			45-49	Color 4 + Color 5
			50-54	Color 5
			55-59	Color 5 + Color 6
			60-64	Color 6
			65-69	Color 6 + Color 7
			70-74	Color 7
			75-79	Color 7 + Color 8
			80-84	Color 8
			85-89	Color 8 + Color 9
			90-94	Color 9
			95-99	Color 9 + Color 10
			100-104	Color 10
			105-109	Color 10 + Color 11
			110-114	Color 11
			115-119	Color 11 + Color 12
			120-124	Color 12
125-129	Color 12 + Color 13			
130-134	Color 13			
135-139	Color 13 + Color 14			
140-144	Color 14			
145-149	Color 14 + Open			
150-202	CW color rotation fast-slow			
203-255	CCW color rotation slow-fast			

<b>CH2</b>	<b>CH2</b>	<b>Strobe</b>	0-3	Open
			4-103	Linear Strobe from Slow to Fast
			104-107	Open
			108-207	Pulse Strobe from Slow to Fast
			208-212	Open
			213-251	Random Strobe from Slow to Fast
			252-255	Open
<b>CH3</b>	<b>CH3</b>	<b>Dimmer</b>	0-255	0-100%Dimmer
<b>CH4</b>	<b>CH4</b>	<b>Gobos</b>	0-4	Open
			5-9	Gobo 1
			10-14	Gobo 2
			15-19	Gobo 3
			20-24	Gobo 4
			25-29	Gobo 5
			30-34	Gobo 6
			35-39	Gobo 7
			40-44	Gobo 8
			45-49	Gobo 9
			50-54	Gobo 10
			55-59	Gobo 11
			60-64	Gobo 12
			65-69	Gobo 13
			70-74	Gobo 14
			75-79	Gobo 15
			80-84	Gobo 16
			85-89	Gobo 17
			90-128	CW gobo wheel rotation fast-slow
			129-131	Stop
			132-170	CCW gobo wheel rotation slow-fast
			171-175	Gobo 1 Shake slow-fast
			176-180	Gobo 2 Shake slow-fast
			181-185	Gobo 3 Shake slow-fast
186-190	Gobo 4 Shake slow-fast			
191-195	Gobo 5 Shake slow-fast			
196-200	Gobo 6 Shake slow-fast			
201-205	Gobo 7 Shake slow-fast			
206-210	Gobo 8 Shake slow-fast			
211-215	Gobo 9 Shake slow-fast			

			216-220	Gobo 10 Shake slow-fast
			221-225	Gobo 11 Shake slow-fast
			226-230	Gobo 12 Shake slow-fast
			231-235	Gobo 13 Shake slow-fast
			236-240	Gobo 14 Shake slow-fast
			241-245	Gobo 15 Shake slow-fast
			246-250	Gobo 16 Shake slow-fast
			251-255	Gobo 17 Shake slow-fast
CH5	CH5	Prism1	0-63	No Function
			64-255	Prism1
CH6	CH6	Prism 1 Rotate	0-127	Static Positioning 0-400
			128-187	CW Prism1 rotation fast-slow
			188-195	Stop
			196-255	CCW Prism1 rotation slow-fast
CH7	CH7	Prism2	0-63	No Function
			64-255	Prism2
CH8	CH8	Prism 2 Rotate	0-127	Static Positioning 0-400
			128-187	CW Prism2 rotation fast-slow
			188-195	Stop
			196-255	CCW Prism2 rotation slow-fast
CH9	CH9	7-Colors	0-63	No Function
			64-255	7-Color In
CH10	CH10	Frost	0-63	No Function
			64-255	Frost In
CH11	CH11	Focus	0-255	Near-Far
CH12	CH12	Pan	0-255	Pan Movement 0-540
	CH13	Pan Fine	0-255	Pan Movement 0-2
CH13	CH14	Tilt	0-255	Tilt Movement 0-270
	CH15	Tilt Fine	0-255	Tilt Movement 0-1
CH14	CH16	Macro	0-255	Macro1-16
CH15	CH17	Reset	26-76	Reset Effect
			77-127	Reset Pan Tilt
			128-255	Reset All
CH16	CH18	Lamp	26-100	Lamp Off
			101-255	Lamp ON
	CH19	P/T Speed	0-255	fast-slow
	CH20	Color Speed	0-255	fast-slow
	CH21	Focus Speed	0-255	fast-slow
	CH22	GobosSpeed	0-255	fast-slow

## 8 - Troubleshooting

Problem	Probable Cause(s)	Remedy
No response from fixture when power is applied	No power to fixture	Check power cables
		Check mains plug
Fixture does not reset correctly	Electronic failure	Contact service technician*
No light, Lamp cuts out intermittently, or is burned out	LAMP missing or blown	Disconnect fixture and replace the Lamp
	Fixture is too hot	Allow fixture to cool. If problem persists, contact service technician*
Fixture resets but does not respond correctly to controller (DMX mode operation)	Controller not connected	Connect controller
	Incorrect addressing of the fixtures	Check address setting on fixture and controller
	Bad data link connection	Inspect cables and correct poor connections and/or broken cables.
	Conflict between tracking and vector control	Eliminate scene cross-fade on controller
	Data link not terminated	Insert termination plug in output of last fixture**
	Defective fixture on 2 devices transmitting on link	Bypass fixtures one at a time until normal operation is regained: unplug both connectors and connect them directly together

\* To contact Centolight service, see "12 - Warranty And Service" on page 21 or visit [www.centolight.com](http://www.centolight.com)

\*\* For instruction on how to install a DMX terminator, see "5.7. DMX Terminator" on page 11.



## 9 - Features

**Philips MSD Platinum 14R Lamp**

**Color Temperature: 7800 K**

**Flicker free operation for broadcast TV and FILM**

**Life Span: 2000H**

**A set of high resolution and precise optics**

**Anti-reflection 140mm front lens**

**2°Beam angle**

**464000lux@10m**

**Smooth and linear electric focus**

**PAN movement: 540°(8/16 bit)**

**PAN movement: 270°(8/16 bit)**

**Fast, quiet, smooth and precise 3-Phase motors**

**Magnet encoding wheel integrated with motor**

**Smooth, fast and precise resolution for PAN/TILT movement with low noise operation Scan position**

**memory, auto reposition after unexpected movement**

**PAN/TILT time controllable**

**1 Color wheel with 14 dichroic colors plus open (half-way color mode available)**

**Variable direction rainbow effect with speed adjustable**

**7-Color effect wheel with variable direction with speed adjustable**

**Color time controllable**

**1 Static gobo wheel with 17 gobos plus open (4 glass gobo included)**

**Gobo time controllable**

**8-Facet prism with variable speed and direction**

**8+16-Facet prism with variable speed and direction**

**Prism morphing effect**

**20T/sec high speed shutter/strobe effect with variable speed**

**Smooth dual-flag linear mechanical dimming**

**16/20 DMX channels USITT DMX-512**

**DMX512, master-slave, sound activated or auto operation**

**Sound sensitivity adjustable**

**RDM available (Remote Device Management)**

**Shielded input signal protection for stable signal without interference**

**3-Pin XLR connectors IN/OUT**

**Frost filter system (Hybrid effect for wash)**

**Even and soft coverage**

**Bigger wash coverage when 8-facet prism IN**

**Auto programs**

**1.8" High resolution TFT LCD display**

**5 Control buttons**

**180°Reversible for LCD display**

**Display auto OFF**

**Electronic ballast: PtD 14 R p280/01**

**Electronic power supply**

**AC100-240V 50/60Hz**

**PowerCON connectors IN with fuse and switch**

**430W Power consumption**

**IP20 protection rating**

**N.W.: 12kg**

**G.W.: 14.3kg**

**Product Dimensions:235(D)\*316.8(W)\*519(H)mm**

**Packing Dimensions:360(D)\*365(W)\*520(H)mm**

*Note: Our products are subject to a process of continual further development. Therefore modifications to the technical features remain subject to change without further notice.*

# 10 - Photometric Data

Photometric Beam Angle Data  $2^\circ$  Beam Angle  $\pm UX$   $0.0929=FC$

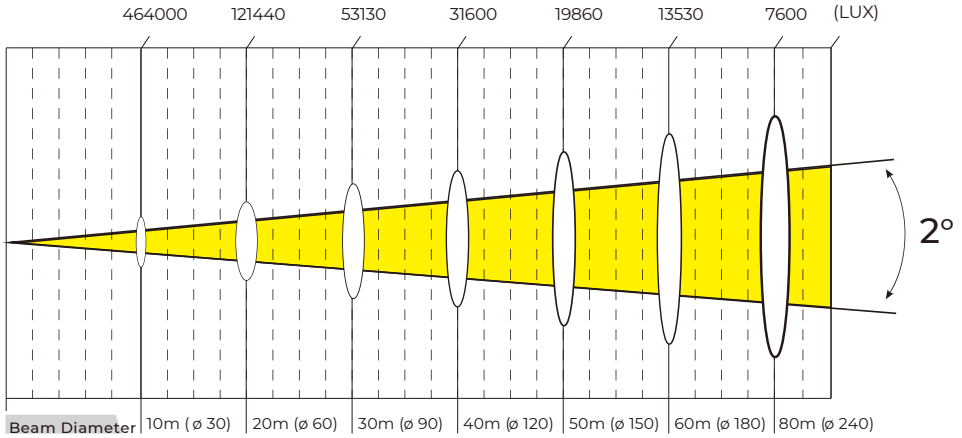

# 11 - Gobos and Colors

## Static gobos

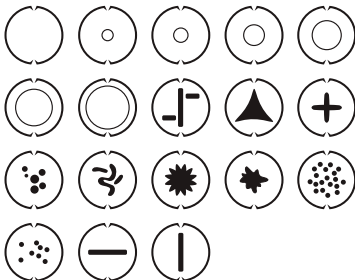

## Colors

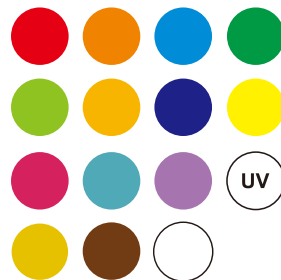

## 12 - Warranty and Service

All CENTOLIGHT products feature a limited two-year warranty. This two-year warranty starts from the date of purchase, as shown on your purchase receipt. The following cases/components are not covered by this warranty:

- Any accessories supplied with the product
- Improper use
- Fault due to wear and tear
- Any modification of the product effected by the user or a third party

CENTOLIGHT shall satisfy the warranty obligations by remedying any material or manufacturing faults free of charge at CENTOLIGHT's discretion either by repairing or exchanging individual parts or the entire appliance. Any defective parts removed from a product during the course of a warranty claim shall become the property of CENTOLIGHT.

While under warranty, defective products may be returned to your local CENTOLIGHT dealer together with the original proof of purchase. To avoid any damages in transit, please use the original packaging if available. Alternatively, you can send the product to CENTOLIGHT SERVICE CENTER – Via Enzo Ferrari, 10 – 62017 Porto Recanati - Italy. In order to send a product to service center, you need an RMA number. Shipping charges have to be covered by the owner of the product. For further information please visit [www.centolight.com](http://www.centolight.com)

## 13 - Warning

**PLEASE READ CAREFULLY** – EU and EEA (Norway, Iceland and Liechtenstein) only



This symbol indicates that this product is not to be disposed of with your household waste, according to the WEEE Directive (2012/19/UE) and your national law.

This product should be handed over to a designated collection point, e.g., on an authorized one-for-one basis when you buy a new similar product or to an authorized collection site for recycling waste electrical and electronic equipment (WEEE).

Improper handling of this type of waste could have a possible negative impact on the environment and human health due to potentially hazardous substances that are generally associated with EEE. At the same time, your cooperation in the correct disposal of this product will contribute to the effective usage of natural resources.

For more information about where you can drop off your waste equipment for recycling, please contact your local city office, waste authority, approved WEEE scheme or your household waste disposal service.

# Sommario

<b>1 -</b>	<b>Prima Di Iniziare</b>	<b>26</b>
1.1	Cosa è Incluso .....	26
1.2.	Istruzioni per il Disimballaggio .....	26
1.3.	Accessori .....	26
1.4.	Responsabilità .....	27
<b>2 -</b>	<b>Istruzioni di Sicurezza</b>	<b>27</b>
2.1.	Significato dei simboli .....	27
<b>3 -</b>	<b>Montaggio e Appendimento</b>	<b>28</b>
3.1.	Installazione Sospesa .....	28
3.2.	Acqua / umidità .....	28
3.3.	Calore.....	29
3.4.	Manutenzione .....	29
<b>4 -</b>	<b>Introduzione</b>	<b>29</b>
4.1.	Caratteristiche .....	29
4.2.	Dimensioni e Panoramica del Prodotto .....	30
<b>5 -</b>	<b>Setup del prodotto</b>	<b>31</b>
5.1.	Pannello Frontale .....	31
5.2.	Pulsanti di controllo .....	31
5.3.	Prese di Alimentazione in Ingresso/Uscita .....	31
5.4.	Prese di ingresso / uscita DMX.....	32
5.5.	Connessioni di Rete .....	32
5.6.	Connessioni DMX .....	32
5.7.	Terminatore DMX.....	33
5.8.	DMX 3-Poli/5-Poli .....	34
<b>6 -</b>	<b>Funzionamento dei Menu</b>	<b>34</b>
6.1.	Modalità Operativa .....	34
6.2.	Settaggio Display .....	35
6.3.	Selezione Scene .....	36
6.4.	Settaggio Avanzato.....	36
6.5.	Informazioni e Stato prodotto .....	37
6.6.	Impostazione dell'indirizzo DMX. ....	38
6.7.	Assegnazione valori di DMX .....	38
6.8.	Valori Dmx .....	38
6.9.	Modalità Operativa .....	38
6.10.	Settaggio Display .....	38
6.11.	Informazioni e Stato prodotto .....	38
<b>7 -</b>	<b>Lista Canali</b>	<b>39</b>
<b>8 -</b>	<b>Risoluzione dei Problemi</b>	<b>42</b>
<b>9 -</b>	<b>Caratteristiche</b>	<b>43</b>
<b>10 -</b>	<b>Fotometrie</b>	<b>44</b>
<b>11 -</b>	<b>Gobos e Colori</b>	<b>44</b>
<b>12 -</b>	<b>Garanzia e Assistenza</b>	<b>45</b>
<b>13 -</b>	<b>Avviso UE e SEE (Norvegia, Islanda, Liechtenstein)</b>	<b>46</b>

## 1. Prima di Iniziare

Grazie per aver acquistato il faro Spire X28 Pro. Prima di iniziare, assicuratevi di leggere attentamente questo manuale! Esso utente è stato creato per fornire sia una panoramica dei controlli, sia informazioni su come usarli.

### 1.1 Cosa è Incluso

La confezione include:

- 1x CENTOLIGHT Faro Motorizzato Spire X28 Pro
- 1x Cavo di Rete da 1m (40in c.) con connettore Powercon e Europlug (tedesca)
- 1X Cavo da 1m (40in ca.) DMX XLR 3pin Maschio - XLR 3-pin Femmina
- 1X cavo di sicurezza
- 2 x staffe Omega
- Questo Manuale d'uso

**⚠ ATTENZIONE: La confezione non è un giocattolo! Tenere fuori dalla portata dei bambini! Conservare in un luogo sicuro il materiale di imballaggio originale.**

### 1.2 Istruzioni per il Disimballaggio

Tirare fuori dall'imballo il prodotto con attenzione e controllare il cartone per assicurarsi che tutte le parti siano nella confezione e siano in buone condizioni.

Se la confezione o il contenuto (il prodotto e gli accessori inclusi) risultano danneggiati dalla spedizione o mostrano segni di maltrattamento, avvisare immediatamente il vettore o il rivenditore. Inoltre, conservare la scatola e il contenuto per una eventuale ispezione.

Se l'apparecchiatura dovesse essere restituita al produttore, è importante che venga riportata o spedita nell'imballo originale del produttore. Si prega di non intraprendere alcuna azione senza prima contattare il proprio rivenditore o aver contattato il nostro servizio di assistenza post-vendita (visitare [www.centolight.com](http://www.centolight.com) per i dettagli).

### 1.3 Accessori

CENTOLIGHT fornisce un'ampia gamma di accessori di qualità che è possibile utilizzare con le apparecchiature della serie SPIRE, come cavi, splitter, controller DMX, materiali di consumo e un'ampia gamma di altri fari.

Tutti i prodotti nel nostro catalogo sono stati testati a lungo con questo dispositivo, quindi ti consigliamo di utilizzare accessori e ricambi originali CENTOLIGHT.

Chiedete al vostro rivenditore CENTOLIGHT o visitate il nostro sito web [www.centolight.com](http://www.centolight.com) per eventuali accessori di cui potreste aver bisogno per garantire le migliori prestazioni al vostro prodotto.

## 14. Limiti di Responsabilità

Le informazioni e le specifiche contenute in questo manuale utente sono soggette a modifiche senza preavviso. CENTOLIGHT non si assume alcuna responsabilità per eventuali errori od omissioni e si riserva il diritto di rivedere o creare questo manuale in qualsiasi momento.

**Copyright© 2021 CENTOLIGHT. Tutti i diritti riservati.**

## 2 - Istruzioni di Sicurezza

**Read these instructions Keep these instructions Heed  
all warning.**

**Follow all instructions**

### 2.1. Significato dei simboli



Questo simbolo viene utilizzato per indicare che all'interno di questo apparecchio sono presenti terminali sotto tensione, anche in condizioni operative normali, che possono essere sufficienti a costituire il rischio di scosse elettriche o morte.



Questo simbolo è usato per descrivere importanti problemi di installazione o configurazione. Il mancato rispetto dei consigli e delle informazioni su come evitare tali problemi può portare al malfunzionamento del prodotto.



Questo simbolo indica un terminale di messa a terra.

ATTENZIONE

Descrive precauzioni da osservare per prevenire lesioni o morte dell'operatore.



Per proteggere l'ambiente, cercare di riciclare il più possibile il materiale di imballaggio e i materiali di consumo esauriti



Questo simbolo indica che il dispositivo può essere usato solo all'interno. Tenere asciutto il faro e non esporre a pioggia e umidità



Non gettare questo prodotto come spazzatura generica, conferire il prodotto seguendo le normative sui rifiuti elettronici in vigore nel vostro paese.

## 3 - Montaggio e appendimenti

**⚠ Prestare attenzione alla sicurezza! Si prega di fare sempre riferimento alla direttiva EN 60598-2-17 e agli standard nazionali in fase di installazione. Solo personale autorizzato può eseguire l'installazione.**

### 3.1 Installazione Sospesa

- L'installazione del dispositivo deve essere progettata e costruita in un modo che possa sopportare 10 volte il peso per 1 ora, senza alcun cedimento o danneggiamento della struttura. L'installazione deve essere sempre protetta con un dispositivo di sicurezza secondario, ad esempio un cavo di sicurezza. Questo dispositivo deve essere realizzato in un modo tale che nessuna parte del prodotto possa cadere se il fissaggio principale cedesse.
- Durante le operazioni di montaggio, smontaggio o manutenzione del faro è vietato consentire lo stazionamento o anche solo il passaggio nell'area sottostante l'installazione. L'operatore deve assicurarsi che l'installazione e i sistemi di sicurezza siano approvati da un esperto prima di avviare per la prima volta il funzionamento dopo aver apportato qualsiasi modifica. Deve inoltre assicurarsi che un esperto approvi nuovamente l'installazione e i dispositivi di sicurezza ogni anno.

**⚠ IMPORTANTE: il montaggio su strutture sospese richiede un'esperienza specifica; tra cui (ma non soltanto) il calcolo dei limiti di carico di lavoro, la scelta del materiale di installazione e l'ispezione periodica del proiettore e dei dispositivi di sicurezza. Se non si dispone di tali qualifiche, è bene non procedere con l'installazione da soli, ma si consiglia di rivolgersi a professionisti specializzati. L'installazione impropria può provocare lesioni personali anche molto gravi.**

- Se il faro deve essere alzato verso/o abbassato dal soffitto o da travi sospese, è consigliabile usare sistemi di tralici professionali. L'apparecchio non deve mai essere lasciato oscillare liberamente.

**⚠ ATTENZIONE: utilizzare i morsetti appropriati per montare l'apparecchio sul traliccio. Assicurarsi che il dispositivo sia fissato correttamente e che il traliccio stesso sia sicuro.**

### 3.2 Acqua / umidità

- Il prodotto è per uso interno. Al fine di prevenire il rischio di incendio o scosse elettriche, non esporre a pioggia o umidità



- L'unità non può essere utilizzata vicino all'acqua; ad esempio vicino a una vasca da bagno, un lavello da cucina, una piscina, ecc.

### 3.3. Calore

- Non usare in uno spazio ristretto. Installare sempre in una posizione con un'adeguata ventilazione, almeno 20" (50 cm) da superfici adiacenti. Assicurarsi che nessuna fessura di ventilazione sull'alloggiamento del prodotto sia bloccata.
- L'apparecchio deve essere posto lontano da fonti di calore come radiatori, stufe o altri apparecchi che producono calore.

 **Non usarlo quando la temperatura massima ambientale è superiore a 50 °C. La temperatura ottimale di lavoro va da -20 °C a 50 °C (da -4 °F a 122 °F).**

### 3.4. Manutenzione

- Non effettuare alcuna manutenzione diversa da quelle descritte nel presente manuale. In caso di ulteriori manutenzioni, rivolgersi a personale specializzato. Eventuali componenti interni devono essere acquistati da rivenditori specializzati. Utilizzare solo accessori o parti raccomandate dal produttore.

## 4 - Introduzione

Lo Spire X28 Pro è un Beam a testa mobile elegante in un alloggiamento molto compatto e leggero. Offre un'elevata emissione luminosa e un campo di copertura uniforme. È dotato di una lampada da 280 W di alta qualità. La lampada è dotata del riflettore incorporato, fornendo un perfetto allineamento della lampada. La testa mobile presenta un effetto Beam ultra nitido e a basso consumo. L'apparecchio è integrato con una serie completa di caratteristiche professionali tra cui una ruota gobo statica, ruota colore, prisma a 8 e 16 facce, effetto morphing, filtro frost, messa a fuoco lineare motorizzata, otturatore/strobo a velocità variabile, dimmer lineare, rotazione colore e gobo controllabile, e speciale filtro a 8 colori. L'apparecchio supporta DMX, RDM (Remote Device Management).

L'alloggiamento esterno dell'apparecchio è splendidamente bilanciato sulla base di una filosofia di design moderno con una struttura interna estremamente armoniosa per un controllo straordinario. Il corpo scolpito dello Spire X28 Pro raggiunge più di un semplice aspetto sorprendente. I morsetti omega con fissaggio a 2\*1/4 di giro, disponibili per plug-in verticale e orizzontale, rendono le installazioni facili e veloci. È applicabile per concerti dal vivo su larga scala, produzioni televisive, road show, club, ecc.

### 4.1 Caratteristiche

- 1 x Lampada 280 w 7800°K vita 2000H Philips MSD Platinum 14R Lamp
- 2° Beam Angle

- Dimmer meccanico lineare uniforme
- Effetto strobo ad alta velocità 0-20Hz con velocità variabile
- 1 Ruota colori con 14 colori dicroici più bianco e mezzo colore
- 1 ruota gobos statica con 17 gobos più aperto
- Sistema di filtraggio Frost (effetto ibrido Wash)
- Prisma a 8 - 16 facce con velocità e direzione variabili
- Effetto morphing del prisma
- 1 filtro a 7 colori per effetti multiray
- PAN e TILT con scansione 8/16 bit, correzione automatica degli errori
- DMX512 con modalità RDM / Master-Slave / Auto / Sound
- Sistema di raffreddamento con ventola autoregolante ad alta efficienza e bassa rumorosità
- Display LCD TFT da 1,8" ad alta risoluzione con semplice interfaccia utente

## 4.2 Dimensioni e Panoramica del Prodotto

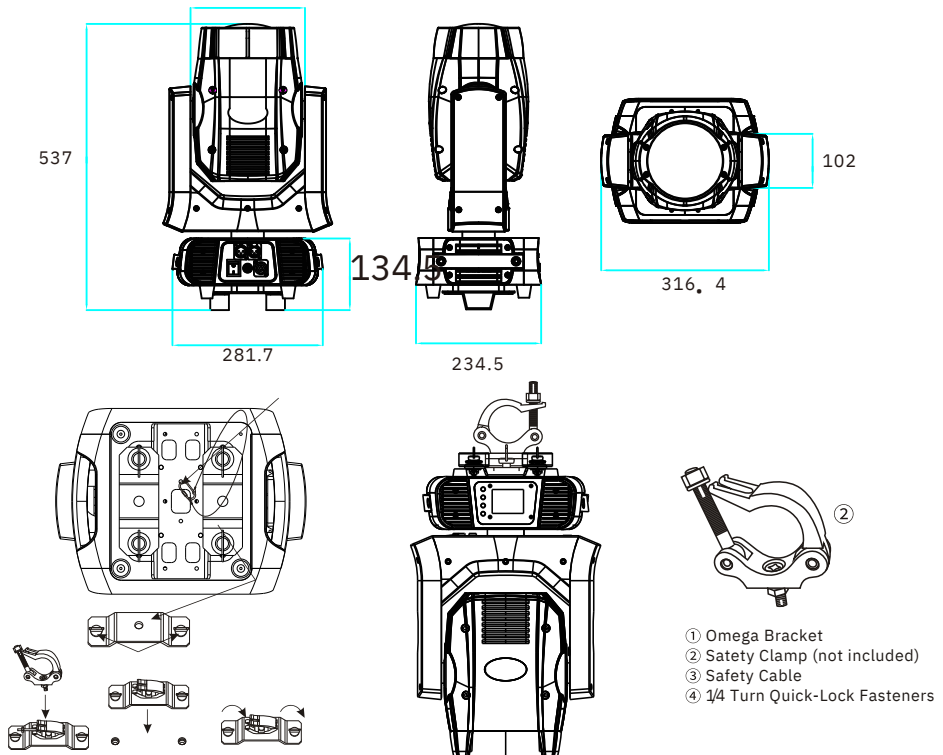

## 5 - Setup del Prodotto

### 5.1 Descrizione del pannello frontale



Il pannello di controllo include l'area del display a LED e dei tasti di controllo.

### 5.2 Pulsanti di controllo

**Tasto MENU** - Premere ripetutamente per scorrere le varie pagine di impostazione.

**Tasto UP** - Premere per scorrere i vari menu e i parametri dei menu (indirizzo DMX, modalità operativa, ecc.). Aumenta i valori / Impostazioni dei parametri.

**Tasto Giù** - Premere per scorrere i vari menu e i parametri dei menu (indirizzo DMX, modalità operativa, ecc.). Diminuisce i valori / Impostazioni dei parametri.

**Tasto OK** - Premere per accedere ai livelli dei menu e confermare le modifiche del valore dei parametri.

**Tasto ESC** - Premere ESC per uscire al menu' precedente.



### 5.3 Prese di Alimentazione in Ingresso/Uscita

Collegare il cavo di alimentazione in dotazione a una presa di corrente adatta a questa apparecchiatura. Leggere la sezione "5.5. Connessioni di Rete" a pagina 32 per dettagli. Questo dispositivo è inoltre dotato di un connettore di alimentazione di uscita da utilizzare come sorgente di rete elettrica in caso di **connessione in cascata fino a un massimo di 5 fari**.



## 5.4. Prese di ingresso / uscita DMX

DMX Input is all'ingresso DMX è una presa XLR maschio a 3 pin per la connessione a una centralina di controllo DMX. L'uscita DMX è presa femmina a 3-PIN per l'invio del segnale di controllo DMX ad altri fari.

## 5.5. Connessioni di Rete

- Assicurarsi sempre che la tensione della presa a cui si collega il prodotto sia nell'intervallo indicato nel paragrafo "9 - Caratteristiche" a pagina 39 (AC110V-240V; 50/60Hz).
- Assicurarsi che il cavo di alimentazione non sia spellato o danneggiato. Non collegare mai questo prodotto a un Dimmer Pack o un Variatore di Tensione.
- Non scollegare mai il prodotto dal cavo di rete tirando o tirando il cavo.
- Per evitare scosse elettriche, tutti gli apparecchi devono essere collegati a circuiti con interruttore automatico.
- Portafusibile con fusibile 6.3AM250 V (5x20mm). In caso di bruciatura del fusibile, per prevenire il rischio di incendio e danni all'unità, utilizzare solo un fusibile di ricambio del tipo consigliato come descritto. Prima di sostituire il fusibile, assicurarsi che l'unità sia spenta e scollegata dalla presa CA.
- La corrispondenza dei fili interni al cavo è la seguente:

Colore Filo (EU)	Funzione	Nomenclatura Internazionale
Marrone	Fase	L
Blu	Neutro	N
Giallo/Verde	Terra	⊕

☞ **La Terra deve essere collegata! Prima di mettere in funzione per la prima volta, far approvare l'installazione da un esperto.**

## 5.6. Connessioni DMX

⚠ **Quando si utilizza un controller DMX, assicurarsi che non vi siano fonti di interferenza (interfono, onde radio ad alta frequenza e sorgenti di radiazioni).**

Gli apparecchi DMX sono progettati per ricevere dati attraverso una catena seriale a cascata. Questo tipo di connessione permette di collegare il DMX OUT di un dispositivo al DMX IN del dispositivo successivo. L'ordine in cui i fari sono collegati non è importante e non ha alcun effetto su come una centralina comunica a ciascun

faro. Utilizzare un ordine che preveda il cablaggio più semplice e diretto.

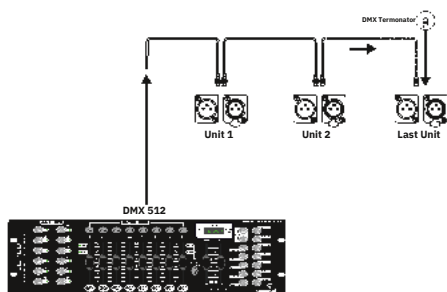

#### Uso dei 3-Piedini nei Connettori XLR per DMX

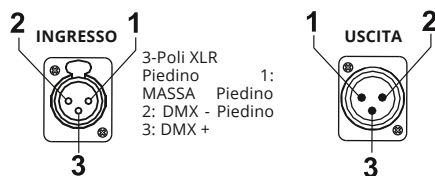

Collegare i dispositivi utilizzando un cavo bipolare schermato a 2 conduttori con connettori XLR maschio-femmina a 3 poli. La connessione dello schermo è il piedino 1, mentre il piedino 2 è negativo (S-) e il piedino 3 è positivo (S+).

**⚠ ATTENZIONE:** 1 fili non devono entrare in contatto l'uno con l'altro; altrimenti i dispositivi non funzioneranno affatto o non funzioneranno correttamente.

## 5.7. Terminatore DMX

Terminatore DMX



DMX è un protocollo di comunicazione resiliente, tuttavia si potrebbero verificare occasionalmente degli errori. I terminatori riducono gli errori di segnale; è quindi consigliabile usarle quando si verificano problemi con comportamenti irregolari degli apparecchi; specialmente se la lunghezza dei cavi DMX è elevata.

Il terminatore DMX è un connettore XLR con un resistore da 120Ω (ohm), 1/4 Watt collegato attraverso il segnale (-) e il segnale (+), rispettivamente, i pin 2 e 3, che viene quindi inserito nella presa di uscita sull'ultimo proiettore nella catena. Le connessioni sono illustrate di seguito.

**⚠ Un cavo di segnale DMX standard può trasmettere segnali a 20 unità al massimo. E' necessario un amplificatore di segnale per collegare più apparecchi.**

## 5.8. Cavi DMX 3-Poli/5-Poli

I protocolli di connessione DMX utilizzati dai produttori di centraline, teste mobili e fari non sono standardizzati in tutto il mondo. Tuttavia, due sono gli standard più comuni: XLR a 5 poli e sistema XLR a 3 poli. Se si desidera collegare questo faro a un dispositivo di ingresso XLR a 5 poli è necessario utilizzare un cavo adattatore o farlo da soli seguendo la corrispondenza di cablaggio tra gli standard di spina e presa a 3 e 5 poli

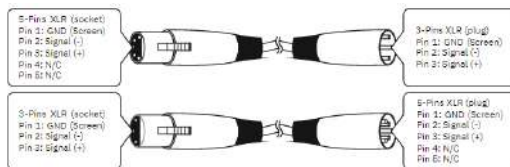

## 6 - Funzionamento dei Menu

Premendo il tasto MENU, il display scorrerà attraverso 8 menù diversi. Premere il tasto ENTER per accedere al menu corrispondente, premere SU, GIU', DESTRA e SINISTRA per modificare il valore del parametro corrente. Quindi, premere nuovamente il pulsante ENTER per salvare il valore corrente.



### 6.1 Modalità Operativa

DMX Ctrl	DMX mode, receiveDMX signal, RDM signal	
Auto Run	Il dispositivo funziona automaticamente in base ai programmi integrati.	
Sound Ctrl	il dispositivo esegue automaticamente una scena in base al programma integrato, altrimenti rimarrà l'ultima scena e il cambio avviene in base al controllo sonoro.	
Scene Mode	viene eseguito in una scena impostata, che supporta la maggior parte dell'editing personalizzato di 10 scene.	
	1~10	emette la scena specificata
	Auto	Riproduce automaticamente in loop la scena di output nell'ordine del tempo di scena impostato (diverso da zero) e la scena con tempo 0 viene ignorata automaticamente
M/S Choose	Selezione master e slave, la modalità non DMX ha effetto, seleziona la modalità di uscita dei dati, il dispositivo rileva l'uscita di commutazione automatica dello stato del cavo DMX, previene i conflitti di dati	
	Master	il dispositivo esegue il programma integrato. Se DMX non ha segnale, emette dati per (sincronizzazione) altrimenti non emette dati.

	Slave	l'apparecchiatura esegue il programma integrato e non emette dati
	Auto	Se il DMX non ha segnale, il dispositivo eseguirà il programma integrato. In caso contrario, l'apparecchiatura funzionerà in modalità DMX (segue il DMX).
Lamp Switch		Finestra di dialogo pop-up di conferma (sorgente luminosa della lampada), selezionare "SURE" per confermare l'operazione corrente, accendere o spegnere la lampada, intervallo di tempo di commutazione limitato a 30 secondi
	Off	L'attuale uscita della lampada è spenta
	On	L'attuale uscita della lampada è accesa

## 6.2 Settaggio Display

<b>Language</b>	display language settings	
	English	English display
	Chinese	Chinese display
<b>Screen saver</b>	Set screen 30 seconds without operation, the screen's display content or method.	
	OFF	Keep the last operation page
	Mode1	Black
	Mode2	Black screen, showing the address code of the current fixture in the lower left corner.
	Mode3	Display trademark information, address code and operation mode.
<b>Screen Rot</b>	Set the display direction of the screen.	
	OFF	No reverse display
	ON	Reverse display
	AUTO	Automatically detect the direction of lamps and automatically switch direction.
<b>DMX Indicate</b>	Set the indication mode of DMX signal indicator.	
	Mode1	When signal is bright, no signal is off.
	Mode2	When signal is off, no signal is bright.
	Mode3	When signal is flash, no signal is off.
<b>Signal Bright</b>	Set the brightness of the signal indicator	
	1~10	10
<b>Screen Lihgt</b>	Set the screen backlight for 10 seconds without operation	
	1~10	10
<b>Touch switch</b>	Choose whether to disable the touch function. When the screen touch is accidentally damaged, you can disable the touch function and use auxiliary input to set the fixture.	
Touch	When this screentouchfunctionworkanomaly,youcanenterthecorrectedpage correctionsscreentouch	

## 6.3. Selezione Scene

<b>Scene Select</b>	Seleziona lo scena in uso.	
	1-10	Selezione di una delle 10 scene.
<b>Scene Time</b>	Imposta il tempo di attesa della scena corrente quando è automatico, unità in 0,1 secondi.	
	0	Lo scena attuale non viene lanciata nell'output automatico.
	1-255	0..1s-25.5s
<b>1. PAN</b>	0-255	Impostare i dati di ciascun canale e il contenuto e l'ordine del display corrispondono uno a uno con l'elenco dei canali dell'apparecchiatura.
.....	0-255	
.....	0-255	
<b>N. Function</b>	0-255	

## 6.4. Settaggio Avanzato

<b>Pan Invert</b>	Settaggio direzione PAN	
	OFF	
	ON	
<b>Tilt Invert</b>	Settaggio direzione del TILT	
	OFF	
	ON	
<b>P / T Rectify</b>	Simpostazione del dispositivo per rilevare il passo perso XY e correggere.	
	OFF	Posizione non corretta dopo fuori passo
	ON	Dopo aver perso il passo, la posizione viene corretta automaticamente e viene registrato l'errore di fuori passo.
<b>Pan Offset</b>	Impostazione del punto zero del PAN dell'apparecchiatura	
	4-150	
<b>Tilt Offset</b>	Impostazione del punto zero del TILT dell'apparecchio	
	4-48	
<b>Data hold</b>	Quando l'apparecchiatura non è dotata di segnale DMX, lo stato di uscita dell'apparecchiatura	
	OFF	Nessun segnale, quindi il motore e la sorgente luminosa ritornano nella posizione e nello stato al termine del ripristino.
	ON	Nessun segnale, mantieni l'uscita dati DMX dell'ultimo frame.
<b>Lamp mode</b>	Impostare il modo per aprire la lampada per la prima volta dopo .l'accensione	
	Power on	Accendere la lampada alla connessione e ripristinare la lampada dopo 30 secondi.
	After Reset	Reset l'apparecchiatura dopo 3 secondi all'accensione e accendere la lampada dopo il ripristino.
	Manual	Dopo il ripristino, accendere manualmente la lampada tramite il menu o la console.
<b>Factory Setting</b>	Aprire la casella di conferma, selezionare "SURE" e riportare i parametri della lampada alle impostazioni di fabbrica.	



## 6.5. Informazioni e Stato prodotto

<b>Stepper info</b>	Visualizza lo stato delle informazioni di tutti i motori e i segnali nell'apparecchio	
	Hall	Nessuna visualizzazione, indica che il motore non ha Hall, 0 indica che il motore lascia il punto di posizione di correzione, 1 indica che il motore è in correzione punto di posizione
	Status	Visualizza lo stato di ripristino del motore
	PAN	Visualizza il valore della posizione in tempo reale del fotoaccoppiatore PAN
	TILT	Visualizza il valore della posizione in tempo reale del fotoaccoppiatore TILT
	PAN OP	Visualizza lo stato del livello del segnale a due fotoaccoppiatori PAN TILT, binario
<b>Error Logging</b>	Mostra gli ultimi 8 record di errore quando il dispositivo è ripristinato e in esecuzione. I record di errore non vengono salvati dopo un'interruzione di corrente. Il ciclo di alimentazione corrente è valido.	
	Error Logging	Numero totale di guasti rilevati dopo l'accensione
	12: :03	Il tempo di interruzione di corrente quando si verifica il guasto è in minuti.
	Hall error	L'effettivo segnale Hall non viene rilevato quando il motore viene ripristinato
	Hall short	Quando il motore viene ripristinato, il segnale Hall del motore è sempre efficace
	Opti error	Non viene rilevato alcun segnale accoppiatore ottico effettivo quando il motore viene ripristinato.
	Lose stop	Il motore corrispondente è fuori passo durante il suo operazione.
	Hit	resetta lasta del posizionamento quando il motore viene ripristinato
	Lamp error	Display Lampada esplosione incidente
	NTC error	Il segnale del sensore di temperatura è anomalo
Fan error	La ventola principale non funziona correttamente.	
<b>Fixture status</b>	Visualizza i dati sullo stato critico dell'apparecchiatura corrente come riferimento.	
	Comunicati on prec	0-100%, Qualità della comunicazione del collegamento dati interno di lampade e led.
	Error cnt	Il numero di frame errati è stato rilevato dopo accensione e il numero totale di frame errati era rilevato.
	Light Temperature	Mostra la temperatura della fonte di luce corrente, "---" significa nessun rilevamento.
	Panel Temperatru	Visualizza la temperatura del pannello di visualizzazione corrente o la temperatura ambiente.
Sensor 1 Temperatru	Visualizza la temperatura ambiente della scheda madre temperatura o la posizione di installazione della scheda madre.	
<b>Version</b>	Visualizza le informazioni e la versione della correzione corrente, importante riferimento per la manutenzione post vendita.	
	Device	The name of the fixture is the same as the equipment information of RDM.
	Model	Il nome dell'apparecchio è lo stesso dell'attrezzatura informazioni di RDM.
	Panel	Versione firmware e numero di serie del pannello display
	Main Board	Versione firmware e numero di serie della scheda madre 1
<b>Light time</b>	Registrazione il tempo cumulativo totale di apertura della sorgente luminosa, unità minuto,	
	pulizia manuale dell'utente, come riferimento per la regolare manutenzione del proiettore, tempo di vita.	
<b>Total time</b>	Il tempo totale accumulato per la registrazione dell'apertura dell'apparecchiatura non si può resettare..	

## 6.6. Impostazione dell'indirizzo DMX.

Quando si seleziona l'indirizzo DMX ci si riferisce sempre a quello iniziale e occorre considerare il numero di canali DMX che occupa il faro. Se si sceglie un indirizzo iniziale troppo alto, è probabile che si limiti l'accesso ad alcuni dei canali del prodotto. Spire X28 Pro utilizza 16 canali DMX o 12 canali DMX (in base alla modalità DMX scelta), che definiscono, rispettivamente, il più alto indirizzo configurabile a 480 -496 per controllare tutti i canali possibili.

Impostare l'indirizzo DMX iniziale tra 001 - 496 per controllare fino a 32 prodotti in modalità a 16 canali. Impostare l'indirizzo DMX iniziale tra 001 - 480 per controllare fino a 25 prodotti in modalità a 20 canali.

Per scegliere tra il funzionamento a 16 o 20 canali, premere MENU fino a raggiungere "ADDRESS MODE" e premere ENTER; selezionare quindi "Channel" per visualizzare la modalità Mode1(16C) o Mode2(20C) corrente. Premere UP o DOWN per selezionare il valore desiderato. Quindi premere ENTER per confermare e premere MENU per tornare alla pagina principale del menu.

Per modificare l'indirizzo DMX, premere MENU fino a raggiungere "ADDRESS MODE" e premere ENTER; quindi vedrai il canale DMX corrente. Premere UP o DOWN per selezionare il valore desiderato in base alle istruzioni precedenti. Quindi premere ENTER per confermare e premere MENU per tornare alla pagina principale del menu.

## 6.7 Assegnazione valori di DMX

Quando si utilizza il controllo DMX, il sistema accetta 14 o 16 canali (a seconda della modalità DMX selezionata). Di seguito è possibile visualizzare le assegnazioni dei canali per entrambe le modalità.

## 6.8 Valori Dmx

mostra il valore attualmente in uso per qualsiasi canale del proiettore.

## 6.9. Modalità Operativa

mostra come selezionare tra DMX, Master e slave, modalità automatica, suono o creare scene per la modalità automatica.

Andando su Lampa switch puoi selezionare se Lampa è accesa/spenta e se accende automaticamente l'alimentazione.

## 6.10. Settaggio Display

Mostra come impostare tutti i dettagli del display.

## 6.11. Informazioni e Stato prodotto

Mostra tutto lo stato e le informazioni del proiettore. posizione del motore passo-passo, errore, stato dell'attrezzatura, versione del software e temporizzazione della macchina.

## 7 - Lista Canali

modalita' 1	modalita' 2	Funzione	Valori	descrizione
CH1	CH1	Color	0-4	Aperto
			5-9	Aperto+ Colore 1
			10-14	Colore 1
			15-19	Colore 1 + Colore 2
			20-24	Colore 2
			25-29	Colore 2 + Colore 3
			30-34	Colore 3
			35-39	Colore 3 + Colore 4
			40-44	Colore 4
			45-49	Colore 4 + Colore 5
			50-54	Colore 5
			55-59	Colore 5 + Colore 6
			60-64	Colore 6
			65-69	Colore 6 + Colore 7
			70-74	Colore 7
			75-79	Colore 7 + Colore 8
			80-84	Colore 8
			85-89	Colore 8 + Colore 9
			90-94	Colore 9
			95-99	Colore 9 + Colore 10
			100-104	Colore 10
			105-109	Colore 10 + Colore 11
			110-114	Colore 11
			115-119	Colore 11 + Colore 12
			120-124	Colore 12
			125-129	Colore 12 + Colore 13
130-134	Colore 13			
135-139	Colore 13 + Colore 14			
140-144	Colore 14			
145-149	Colore 14 + Aperto			
150-202	Rotazione oraria ruota colori da veloce a lento			
203-255	Rotazione anti oraria ruota colori da lento a veloce			

<b>CH2</b>	<b>CH2</b>	<b>Strobe</b>	0-3	Aperto
			4-103	Strobo lineare da lento a veloce
			104-107	Aperto
			108-207	Strobo pulsato da lento a veloce
			208-212	Aperto
			213-251	Random Stroo da lento a veloce
			252-255	Aperto
<b>CH3</b>	<b>CH3</b>	<b>Dimmer</b>	0-255	0-100% Dimmer
<b>CH4</b>	<b>CH4</b>	<b>Gobos</b>	0-4	Aperto
			5-9	Gobo 1
			10-14	Gobo 2
			15-19	Gobo 3
			20-24	Gobo 4
			25-29	Gobo 5
			30-34	Gobo 6
			35-39	Gobo 7
			40-44	Gobo 8
			45-49	Gobo 9
			50-54	Gobo 10
			55-59	Gobo 11
			60-64	Gobo 12
			65-69	Gobo 13
			70-74	Gobo 14
			75-79	Gobo 15
			80-84	Gobo 16
			85-89	Gobo 17
			90-128	Rotazione oraria ruota gobos da veloce a lenta
			129-131	Stop
			132-170	Rotazione anti oraria ruota Gobo da lento a veloce
			171-175	Gobo 1 Shake da lento a veloce
			176-180	Gobo 2 Shake da lento a veloce
			181-185	Gobo 3 Shake da lento a veloce
			186-190	Gobo 4 Shake da lento a veloce
			191-195	Gobo 5 Shake da lento a veloce
			196-200	Gobo 6 Shake da lento a veloce
201-205	Gobo 7 Shake da lento a veloce			
206-210	Gobo 8 Shake da lento a veloce			
211-215	Gobo 9 Shake da lento a veloce			

			216-220	Gobo 10 Shake da lento a veloce
			221-225	Gobo 11 Shake da lento a veloce
			226-230	Gobo 12 Shake da lento a veloce
			231-235	Gobo 13 Shake da lento a veloce
			236-240	Gobo 14 Shake da lento a veloce
			241-245	Gobo 15 Shake da lento a veloce
			246-250	Gobo 16 Shake da lento a veloce
			251-255	Gobo 17 Shake da lento a veloce
<b>CH5</b>	<b>CH5</b>	<b>Prism1</b>	0-63	Nessuna Funzione
			64-255	Prisma 1
<b>CH6</b>	<b>CH6</b>	<b>Prism 1 Rotate</b>	0-127	posizionamento statico 0-400*
			128-187	Rotazione oraria prisma da lento a veloce
			188-195	Stop
			196-255	Rotazione anti oraria prisma da lento a veloce
<b>CH7</b>	<b>CH7</b>	<b>Prism2</b>	0-63	Nessuna Funzione
			64-255	Prisma 2
<b>CH8</b>	<b>CH8</b>	<b>Prism 2 Rotate</b>	0-127	posizionamento statico 0-400*
			128-187	Rotazione oraria prisma 2 da lento a veloce
			188-195	Stop
			196-255	Rotazione anti oraria prisma 2 da lento a veloce
<b>CH9</b>	<b>CH9</b>	<b>7-Colors</b>	0-63	Nessuna Funzione
			64-255	Ingresso Effetto 7-Color
<b>CH10</b>	<b>CH10</b>	<b>Frost</b>	0-63	Nessuna Funzione
			64-255	Ingresso Frost
<b>CH11</b>	<b>CH11</b>	<b>Focus</b>	0-255	Messa a fuoco da vicino a lontano
<b>CH12</b>	<b>CH12</b>	<b>Pan</b>	0-255	Movimento Pan 0-540°
	<b>CH13</b>	<b>Pan Fine</b>	0-255	Movimento Pan 16 Bit
<b>CH13</b>	<b>CH14</b>	<b>Tilt</b>	0-255	Movimento Tilt 0-270°
	<b>CH15</b>	<b>Tilt Fine</b>	0-255	Movimento Tilt 16 Bit
<b>CH14</b>	<b>CH16</b>	<b>Macro</b>	0-255	Macro 1-16
<b>CH15</b>	<b>CH17</b>	<b>Reset</b>	26-76	Reset Effetti
			77-127	Reset Pan Tilt
			128-255	Reset All
<b>CH16</b>	<b>CH18</b>	<b>Lamp</b>	26-100	Lampada Off
			101-255	Lampada ON
	<b>CH19</b>	<b>P/T Speed</b>	0-255	Velocita' ruota P/T da lento a veloce
	<b>CH20</b>	<b>Color Speed</b>	0-255	Velocita' ruota Colore da lento a veloce
	<b>CH21</b>	<b>Focus Speed</b>	0-255	Velocita' ruota Focus da lento a veloce
	<b>CH22</b>	<b>GobosSpeed</b>	0-255	Velocita' ruota Gobo da lento a veloce

## 8 - Risoluzione dei Problemi

Problema	Possibile causa	soluzione
Nessuna risposta dal dispositivo quando si collega all'alimentazione	Alimentazione non connessa	Controllare i cavi di alimentazione
		Controllare la spina di alimentazione
L'apparecchiatura non si resetta correttamente	Difetto elettronico	Contatta il tecnico dell'assistenza*
Nessuna luce, la Lampada si spegne a intermittenza o non si accende.	Lampada mancante o deteriorata	Scollegare l'apparecchio e sostituirlo la Lampada
	L'apparecchio è troppo caldo	Lasciare raffreddare l'apparecchio. Se il problema persiste, contattare il servizio tecnico*
L'apparecchiatura si ripristina ma non risponde correttamente al controller (funzionamento in modalità DMX)	Console non connessa	Collegare la console
	Indirizzamento errato del DMX	Controllare l'impostazione dell'indirizzo sull'apparecchiatura e controllare
	Connessione collegamento DMX errata	Ispezionare i cavi e correggere i problemi collegamenti e/o interrotti cavi.
	Conflitto tra tracciamento e controllo vettoriale	Elimina la dissolvenza incrociata dalla scena sul controller
	Collegamento DMX non terminato	Inserire la spina di terminazione in uscita dell'ultima uscita dmX**
Dispositivo difettoso su 2 dispositivi che trasmettono in collegamento	Bypass dispositivi uno alla volta fino al normale funzionamento recuperato: scollegare entrambi i connettori e collegarli direttamente insieme.	

\* Per contattare l'assistenza Centolight, vedere "12- Garanzia e assistenza" a pagina 45 o visitare [www.centolight.com](http://www.centolight.com)

\*\* Per istruzioni su come installare un terminatore DMX, vedere "5.7. Terminatore DMX" a pagina 33.

## 8 - Caratteristiche

**Lampada Philips MSD Platinum 14R**

**Temperatura colore: 7800 K**

**Funzionamento Flicker free per trasmissioni TV e FILM**

**Durata della Lampada: 2000 ore**

**Un set di ottiche ad alta risoluzione e precisione**

**Lente frontale antiriflesso da 140 mm**

**2° Angolo del Beam**

**464000lux@10m**

**Messa a fuoco elettronica lineare**

**Movimento PAN: 540°(8/16 bit)**

**Movimento PAN: 270°(8/16 bit)**

**Motori trifase veloci, silenziosi, fluidi e precisi**

**Ruota di codifica magnetica integrata con il motore**

**Risoluzione fluida, veloce e precisa per il movimento PAN/TILT con funzionamento a basso rumore**

**Memoria posizione di scansione, riposizionamento automatico dopo movimento imprevisto**

**1 Ruota colori con 14 colori dicroici più aperto (disponibile modalità mezzo colore)**

**Effetto rainbow a direzione variabile con velocità regolabile**

**Ruota effetto a 7 colori**

**1 ruota gobo fissa con 17 gobo più open (4 gobo in vetro inclusi)**

**Prisma a 8 facce con velocità e direzione variabili**

**Prisma a 8+16 facce con velocità e direzione variabili**

**Effetto morphing del prisma**

**Effetto otturatore/stroboscopico ad alta velocità 20T/sec con velocità variabile**

**Dimmer meccanico lineare a doppia bandiera**

**16/20 canali DMX USITT DMX-512**

**DMX512, master-slave, attivazione sonora o funzionamento automatico**

**Sensibilità sonora regolabile**

**RDM disponibile (Gestione dispositivi remoti)**

**Protezione del segnale di ingresso schermato per un segnale stabile senza interferenze**

**Connettori XLR a 3 pin IN/OUT**

**Sistema di filtraggio Frost (effetto ibrido per il wash)**

**Maggiore copertura del frost quando il prisma a 8 facce IN**

**Programmi automatici**

**Display LCD TFT ad alta risoluzione da 1,8".**

**5 Pulsanti di controllo**

**180°Reversibile per display LCD**

**Spegnimento automatico del display**

**Alimentatore elettronico: PtD 14 R p280/01**

**Alimentazione elettronica**

**AC100-240V 50/60Hz**

**Connettori PowerCON IN con fusibile e interruttore**

**Consumo energetico 430 W**

**Grado di protezione IP20**

**Peso: 12 kg**

**Peso lordo: 14,3 kg**

**Dimensioni del prodotto: 235 (P) \* 316,8 (L) \* 519 (A) mm**

**Dimensioni dell'imballaggio: 360 (P) \* 365 (L) \* 520 (A) mm**

*Nota: i nostri prodotti sono soggetti a un processo di sviluppo continuo. Pertanto le modifiche alle caratteristiche tecniche restano soggette a modifiche senza preavviso.*

## 10 - Fotometrie

Photometric Beam Angle Data  $2^\circ$  Beam Angle  $\pm$ UX  $0.0929=FC$

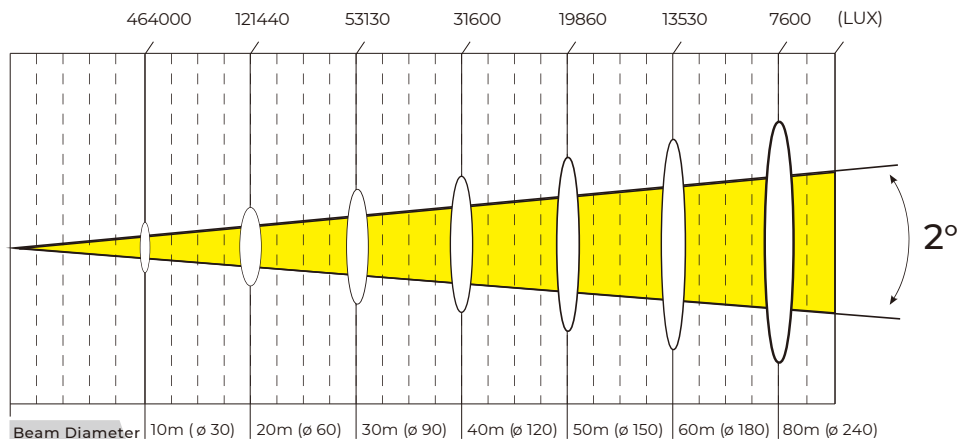

## 11 - Gobo and Colori

### gobo statici

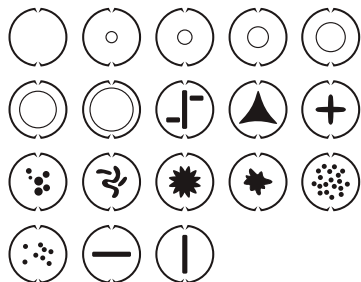

### Colori

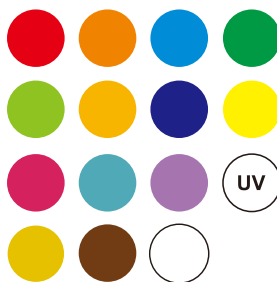



## 12 - Garanzia e assistenza

Tutti i prodotti CENTOLIGHT sono coperti da garanzia di due anni. Essa è valida dalla data di acquisto, come indicato dal documento di acquisto. I seguenti casi/ componenti non sono coperti dalla garanzia di cui sopra:

- Tutti gli accessori forniti con il prodotto
- Uso improprio
- Guasto dovuto all'usura
- Ogni modifica del prodotto effettuata dall'utente o da terzi

CENTOLIGHT soddisfa gli obblighi di garanzia dovuti a eventuali materiali non conformi o difetti di fabbricazione, rimediando gratuitamente e a discrezione di CENTOLIGHT, sia mediante riparazione o sostituendo singole parti o l'intero apparecchio. Eventuali parti difettose rimosse da un prodotto durante il corso di una richiesta di garanzia diventano di proprietà di CENTOLIGHT.

Durante il periodo di garanzia, i prodotti difettosi possono essere restituiti al rivenditore CENTOLIGHT con prova di acquisto originale. Per evitare danni durante il trasporto, si prega di utilizzare l'imballo originale (se disponibile). In alternativa, inviare il prodotto a SERVICE CENTER CENTOLIGHT - Via Enzo Ferrari, 10 - 62017 Porto Recanati - Italia. Per inviare un prodotto al centro di assistenza è necessario un numero di RMA. Le spese di trasporto devono essere coperte dal proprietario del prodotto.

Per ulteriori informazioni visitate il sito [www.centolight.com](http://www.centolight.com)

## 13 - Avviso UE e SEE (Norvegia, Islanda, Liechtenstein)



**LEGGETE ATTENTAMENTE** - Questo simbolo indica che il prodotto non deve essere smaltito con i rifiuti domestici, in base alla direttiva RAEE (2202/96/CE) e legislazione nazionale.

Il prodotto deve essere consegnato a un centro di raccolta differenziata o, in caso di ritiro dell'usato quando si acquista un nuovo prodotto simile, ad un rivenditore autorizzato per il riciclaggio di apparecchiature elettriche ed elettroniche (WEEE).

Un uso improprio di questo tipo di rifiuti può avere un impatto negativo sull'ambiente e sulla salute umana a causa di sostanze potenzialmente pericolose che sono generalmente associate alle apparecchiature elettriche ed elettroniche. Allo stesso tempo, la vostra collaborazione per il corretto smaltimento di questo prodotto contribuirà a un utilizzo efficace delle risorse naturali.

Per ulteriori informazioni sui punti di raccolta delle apparecchiature da rottamare, contattate il comune, l'autorità di gestione dei rifiuti, strutture coinvolte nel sistema RAEE o il servizio di smaltimento dei rifiuti domestici.



[www.centolight.com](http://www.centolight.com)



---

This product is imported in EU by  
Questo prodotto viene importato nella UE da  
FRENEXPORT SPA - Via Enzo Ferrari, 10 - 62017 Porto Recanati - Italy

Centolight® is a registered trademark of FRENEXPORT SPA - Italy  
Centolight® è un marchio di fabbrica registrato di FRENEXPORT SPA - Italia



[www.centolight.com](http://www.centolight.com)