

NUX

Stageman II
CHARGE
AC-80
Amplificatore
acustico

Manuale utente



AVVERTENZA

Per ridurre il rischio di incendio o di scosse elettriche, non esporre l'apparecchio alla pioggia o all'umidità.

FCC ID: 2A0AA-AC-80

AVVERTENZA FCC

Questo dispositivo è conforme alla parte 15 delle norme FCC. Il funzionamento è soggetto alle due condizioni seguenti: (1) il dispositivo non può causare interferenze dannose e (2) deve accettare qualsiasi interferenza ricevuta, comprese quelle che possono causare un funzionamento indesiderato. Eventuali cambiamenti o modifiche non espressamente approvati dalla parte responsabile della conformità potrebbe invalidare l'autorizzazione dell'utente all'utilizzo dell'apparecchiatura.

NOTA: Questa apparecchiatura è stata testata ed è risultata conforme ai limiti previsti per i dispositivi digitali di Classe B, ai sensi della Parte 15 delle norme FCC. Questi limiti sono concepiti per fornire una protezione ragionevole contro le interferenze dannose in un'installazione residenziale. Questa apparecchiatura genera, utilizza e può irradiare energia a radiofrequenza e, se non viene installata e utilizzata secondo le istruzioni, può causare interferenze dannose alle comunicazioni radio. Tuttavia, non è possibile garantire che non si verifichino interferenze in una particolare installazione.

Se questa apparecchiatura causa interferenze dannose alla ricezione radiotelevisiva, che può essere determinata spegnendo e riaccendendo l'apparecchiatura, l'utente è invitato a cercare di correggere l'interferenza con una o più delle seguenti misure:

- Riorientare o riposizionare l'antenna ricevente.
- Aumentare la distanza tra l'apparecchiatura e il ricevitore.
- Collegare l'apparecchio a una presa di corrente su un circuito diverso da quello a cui è collegato il ricevitore.
- Consultare il rivenditore o un tecnico radiotelevisivo esperto. Il dispositivo è stato valutato per soddisfare i requisiti generali di esposizione alle radiofrequenze. Il dispositivo può essere utilizzato senza limitazioni in condizioni di esposizione portatile.



Il simbolo del fulmine all'interno di un triangolo significa "Attenzione scossa elettrica!". Indica la presenza di informazioni sulla tensione di esercizio e sui potenziali rischi di scosse elettriche.



Il punto esclamativo all'interno di un triangolo significa "Attenzione!". Leggere le informazioni riportate accanto a tutti i segnali di attenzione.

Introduzione.....	03
PannellodiControllo.....	04
Pannello Posteriore.....	05
Funzionamento.....	06
Diagramma del segnale.....	11
Specifiche.....	12

Introduzione

NUX Stageman II (AC-80) è una versione aggiornata dell'amplificatore per chitarra acustica Stageman (AC-50). La caratteristica è un preamplificatore analogico con effetti post Core-Image. Per lo Stageman II, abbiamo progettato scene di equalizzazione specifiche per lo stile delle dita e per lo stile dello strumento nel canale 1. NUX dispone anche di un'applicazione IR acustica molto intelligente per il canale 1; è possibile attivare l'IR acustico tramite APP. L'IR acustico è la nuova tendenza per far suonare l'acustica come un microfono. Stageman II mantiene la funzione Drum & loop, che può essere controllata dal controller a pedale NMP-2 originale.

Caratteristiche

- Amplificatore acustico da 80 watt con altoparlante premium da 6,5" e tweeter da 1".
- 2 canali indipendenti con post-effetti regolabili.
- Risposta all'impulso acustico.
- Alimentazione a batteria per applicazioni busking.
- Drum & Loop (loop di frasi anni '60).
- Flusso audio Bluetooth.
- App controller gratuita.
- Aggiornamento firmware via USB.

Pannello di Controllo

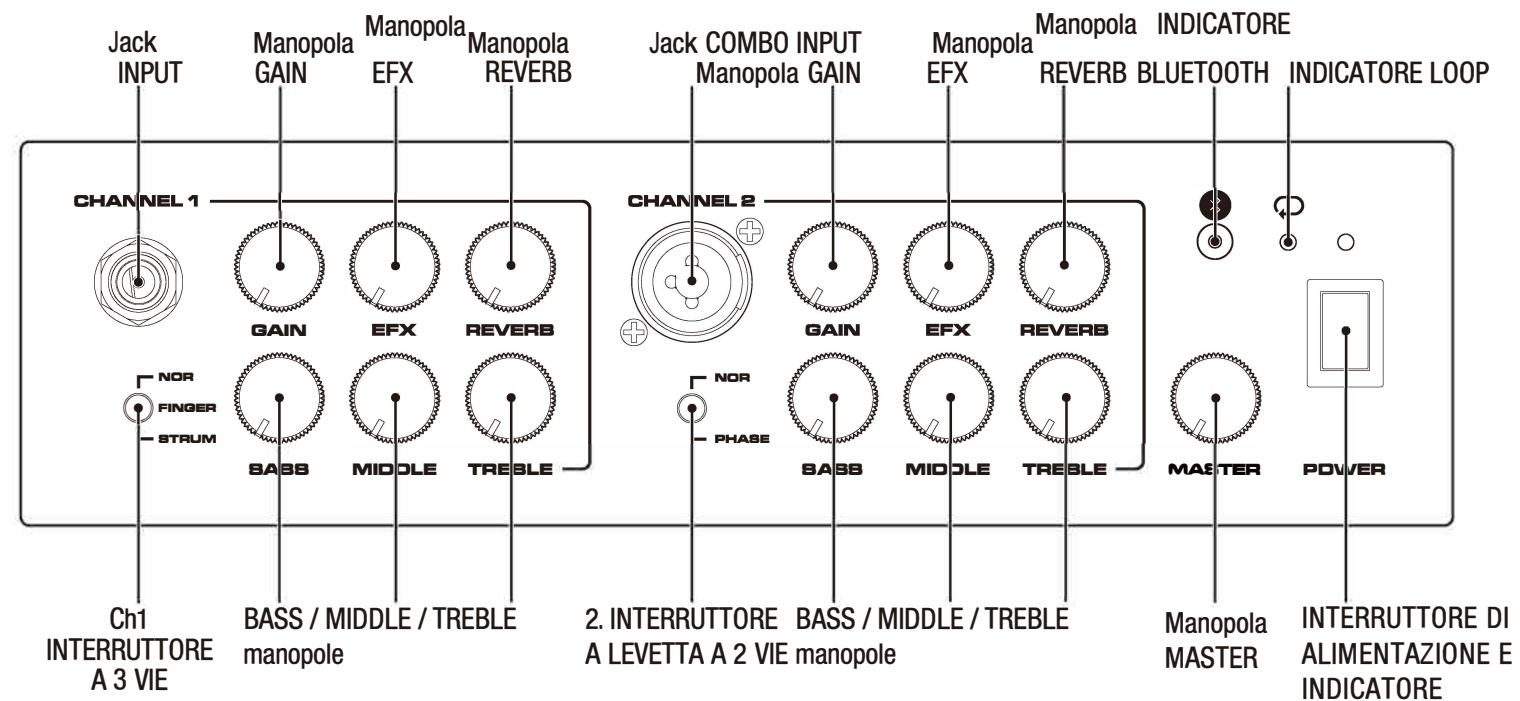

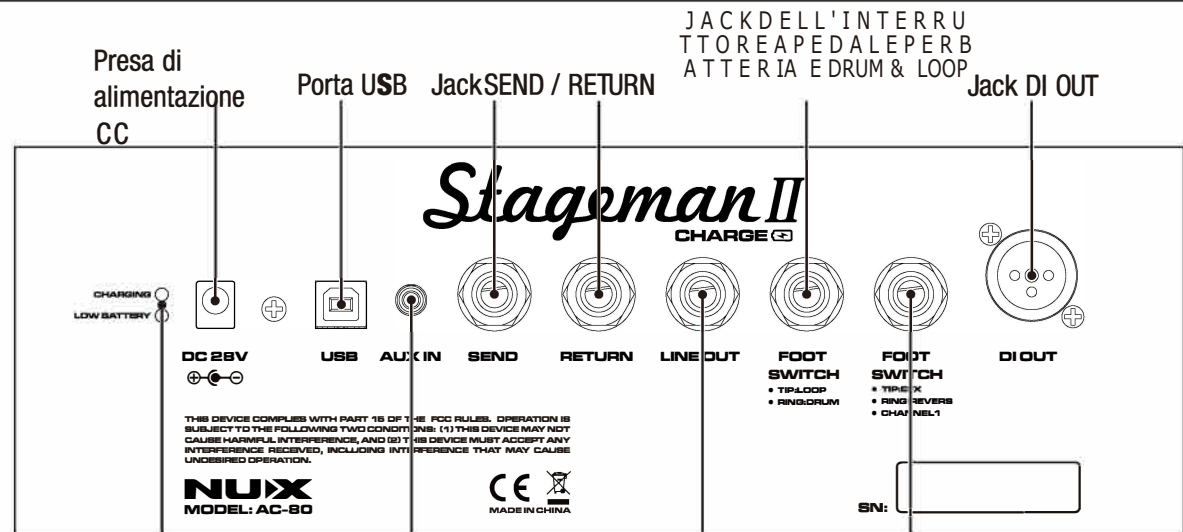

INDICATORE DI CARICA E DI BATTERIA SCARICA

Jack AUX IN

Jack LINE OUT

Jack INTERRUTTORE A PEDALE CHANNEL 1

INTERRUTTORE DI ALIMENTAZIONE E INDICATORE



Per accendere l'amplificatore, premere l'interruttore; anche l'indicatore si accenderà.

Manopola MASTER



Controlla il livello complessivo della sezione dell'amplificatore di potenza.

Jack INPUT CHANNEL 1



Collegare la chitarra elettrica-acustica con un cavo alla presa INPUT da 1/4".

Ch1 INTERRUTTORE A 3 VIE



È possibile scegliere 3 diverse scene di equalizzazione per il canale 1 in ingresso.

NOR=Normale significa EQ piatta.

FINGER=Finger Style significa un po' brillante.

STRUM=Strum Style significa risposta forte alle frequenze medio-basse.

Manopola GAIN



Controlla il livello d'ingresso.

Manopole BASS / MIDDLE / TREBLE

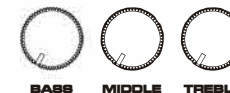

Queste tre manopole controllano la risposta dei bassi, dei medi e degli alti.

Funzionamento

Manopola REVERB



Controlla il livello del **REVERB MIX**.

Manopola EFX



Controlli relativi all'effetto **MIX**, è possibile scegliere il modello di effetto tramite l'APP.



Jack COMBO INPUT CHANNEL 2



È possibile collegare una chitarra elettrica-acustica o un microfono dinamico.

INTERRUTTORE A LEVETTA A 2 VIE



È possibile passare alla fase per evitare il problema della retroazione quando si utilizza un sistema a doppia uscita.

Manopola GAIN



Controlla il livello di ingresso.

Funzionamento

Manopole BASS / MIDDLE / TREBLE

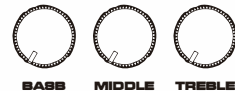

Queste tre manopole controllano la risposta dei bassi, dei medi e degli alti.

Manopola EFX



Controlli relativi all'effetto **MIX**, è possibile scegliere il modello di effetto tramite l'APP.

Manopola REVERB



Controlla il livello del **REVERB MIX**.

INDICATORE BLUETOOTH



Mentre l'amplificatore si collega al dispositivo mobile (Bluetooth Audio Stream), l'indicatore si accende e si sente "bi~" dall'amplificatore. Se non c'è connessione, l'indicatore lampeggia.

Per la connessione tramite APP, aprire l'APP STAGMEN e andare su "Impostazioni" per scegliere "Amplificatore corrente" come "Stageman II". Quindi fare clic sulla scansione dei dispositivi e trovare Stageman II. Fare clic su di esso e si collegherà automaticamente. Dal momento della connessione, è possibile modificare tutti i parametri dal telefono cellulare.

INDICATORE LOOP



REC=Rosso , DUB=Arancione , PLAY=Verde

INDICATORE DI CARICA E DI BATTERIA SCARICA



Mentre si collega l'adattatore per la ricarica, l'indicatore CHARGING si accende. Quando la batteria è carica, l'indicatore CHARGING si spegne. Quando si utilizza la batteria e questa si esaurisce, l'amplificatore si spegne. Nel frattempo, l'indicatore LOW BATTERY si accende per ricordare lo stato di carica della batteria.

Funzionamento

Presa di alimentazione CC



DC 25V

Per l'alimentazione dell'amplificatore, utilizzare l'adattatore di corrente originale.

PORTA USB



USB

È possibile aggiornare il firmware tramite la porta USB. Visitare la pagina del prodotto per verificare le istruzioni di aggiornamento del firmware e scaricare il firmware più recente.

Jack AUX IN



AUX IN

Collegare il lettore MP3 per riprodurre le tracce di accompagnamento.

Jack SEND / RETURN



09

SEND



RETURN

È possibile collegare altri pedali effetto tramite le prese di send/return

Jack LINE OUT



LINE OUT

Collegare al mixer o all'interfaccia di registrazione come si desidera.

Jack INTERRUPTORE A PEDALE DRUM & LOOP



FOOT SWITCH
• TIP/LOOP
• RING/DRUM

Collegato a NUX NMP-2 Lite, è possibile attivare il TIP (interruttore a pedale B) per la funzione LOOP e il RING (interruttore a pedale A) per la funzione DRUM.

Interruttore a pedale Loop

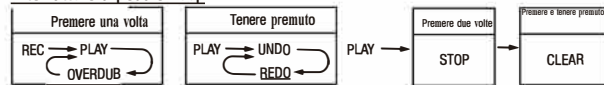

Interruttore a pedale per il ritmo

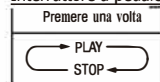

Funzionamento

Jack INTERRUPTORE A PEDALE CHANNEL 1



FOOT SWITCH
• TIP/EFX
• RING/REVERB
• CHANNEL 1

Collegato a NUX NMP-2 Lite, è possibile attivare il TIP (interruttore a pedale B) per l'effetto EFX e il RING (interruttore a pedale A) per l'effetto REVERB.

Nota: per il modello EFX, è possibile scegliere tramite APP.

Jack DI OUT



DI OUT

È possibile utilizzare DI OUT per il segnale bilanciato all'interfaccia o al sistema PA.

Diagramma del Segnale

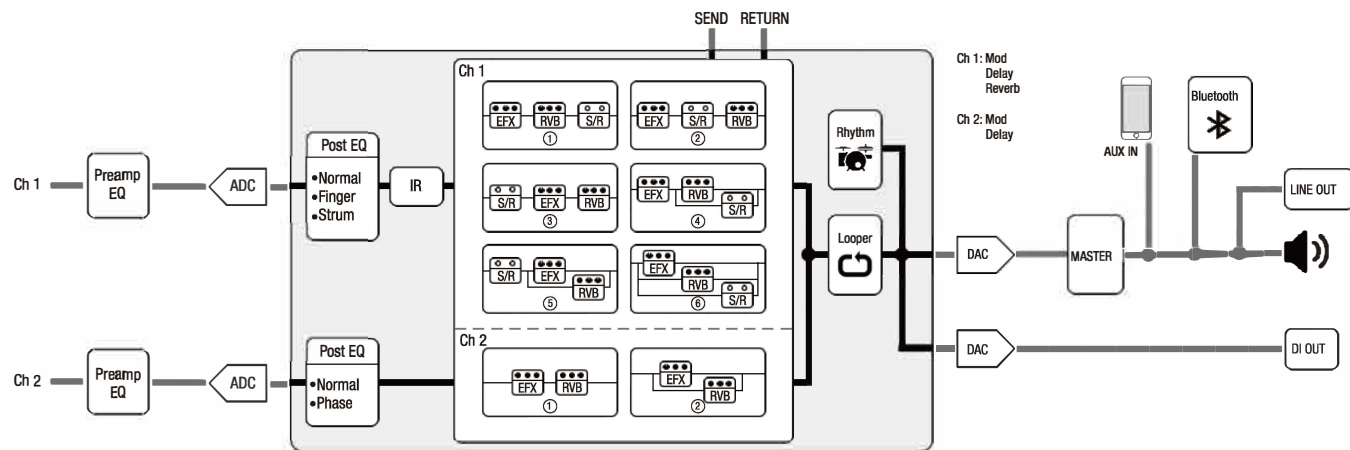

Specifiche

- Impedenza
CHANNEL 1: 4.7M Ω
CHANNEL 2: 100k Ω
SEND: .1k Ω
RETURN: 1M Ω
AUX In: 33k Ω
- Speaker:
Dimensioni: woofer da 6,5" x 1, tweeter da 1".
Gamma di risposta in frequenza: 50Hz -20kHz (-3dB)
- Potenza:
80 Watt: Alimentazione (inclusa: 4A a 28V DC)
40 Watt: Batteria ricaricabile (integrata)

- Batteria:
Capacità: 5000mAh
Tempo di ricarica della batteria: 6 ore (circa @corrente: 1 A)
-Dimensioni: 310 mm (L) x 280 mm (L) x 328 mm (H)
-Peso: 9,8 kg

NOTA: per evitare un deterioramento precoce della batteria Li incorporata, caricare l'amplificatore una volta ogni 3 mesi.

Accessori: Manuale d'uso, adattatore di alimentazione x 1, cavo patch x 1, doppio pedale NMP-2 Lite.

**Le specifiche e l'aspetto sono soggetti a modifiche senza preavviso.*

© 2020 Cherub Technology - Tutti i diritti riservati. Nessuna parte di questa pubblicazione può essere riprodotta in qualsiasi forma senza la preventiva autorizzazione scritta di Cherub Technology.

